



**7102-M035-01**

**DESMONTADORA DE NEUMÁTICOS SERIE  
CLASSIC - COMBI - G1001 - G1065**

**MANUAL DE INSTRUCCIONES**  
Aplicable a los siguientes modelos.

**ROT.CLASS.201713**

**ROT.CLASS.200440**

**ROT.COMBI.201706**

**ROT.COMBI.200525**

**RAV.G1001.200815**

**RAV.G1065.200792**

**ES**

TRADUCCIÓN DE LAS  
INSTRUCCIONES ORIGINALES

---

*Par las tablas repuestos véase el documento "LISTA DE PIEZAS" a solicitar al fabricante.*

---

- En caso de dudas, para eventuales aclaraciones, póngase en contacto con el distribuidor más próximo o diríjase directamente a:

**VEHICLE SERVICE GROUP ITALY S.r.l**

Via Filippo Brunelleschi, 9 - 44020 Ostellato - Ferrara - Italy

Tel. (+39) 051 6781511 - Fax (+39) 051 846349 - e-mail: [aftersales.emea@vsgdover.com](mailto:aftersales.emea@vsgdover.com)

**7102-M035-01 - Rev. n. 02 (08/2025)**

**SUMARIO**

<b>DESCRIPCIÓN GENERAL (ROT.CLASS.201713 - ROT.CLASS.200440 - RAV.G1001.200815)</b>	<b>5</b>	<b>11.0 ACCIONAMIENTOS</b>	<b>27</b>
<b>DESCRIPCIÓN GENERAL (ROT.COMBI.201706 - ROT.COMBI.200525)</b>	<b>6</b>	11.1 <i>Unidad de mando Dispositivo presio- natalón (estándar en algunos modelos)</i>	27
<b>DESCRIPCIÓN GENERAL (RAV.G1065.200792)</b>	<b>7</b>	11.2 <i>Pedalera (para modelos con mandril autocentrante)</i>	27
<b>SIMBOLOGÍA UTILIZADA EN EL MANUAL</b>	<b>8</b>	11.3 <i>Pedal de inflado (estándar en algu- nos modelos)</i>	28
<b>TABLA DE UBICACIÓN PLACAS (ROT.CLASS.201713 - ROT.CLASS.200440 - RAV.G1001.200815)</b>	<b>9</b>	11.4 <i>Comando del brazo útil (estándar en algunos modelos)</i>	28
<b>TABLA DE UBICACIÓN PLACAS (ROT.COMBI.201706 - ROT.COMBI.200525)</b>	<b>11</b>	11.5 <i>Unidad de mando destalonador (para modelos con destalonador superior y inferior)</i>	29
<b>TABLA DE COLOCACIÓN DE LAS PLACAS (RAV.G1065.200792)</b>	<b>13</b>	11.6 <i>Pedalera de 3 pedales (para modelo con mandril plano)</i>	29
<b>1.0 INFORMACIÓN GENERAL</b>	<b>15</b>	<b>12.0 USO DEL EQUIPO</b>	<b>30</b>
1.1 <i>Introducción</i>	15	12.1 <i>Precauciones durante el montaje y el desmontaje de neumáticos</i>	30
<b>2.0 DESTINO DE USO</b>	<b>15</b>	12.2 <i>Operaciones previas - Preparación de la rueda</i>	32
2.1 <i>Formación del personal encargado</i>	15	12.3 <i>Enrollador correa con seguro (para modelos con conjunto kit cinta)</i>	32
<b>3.0 DISPOSITIVOS DE SEGURIDAD</b>	<b>16</b>	12.4 <i>Destalonado con paleta lateral</i>	33
3.1 <i>Riesgos residuales</i>	16	12.5 <i>Bloqueo de la rueda (para modelos con mandril autocentrante)</i>	34
<b>4.0 INSTRUCCIONES DE SEGURIDAD IMPORTANTES</b>	<b>17</b>	12.6 <i>Bloqueo de la rueda (para modelo con mandril plano)</i>	34
4.1 <i>Normas generales de seguridad</i>	17	12.6.1 <i>Regulación altura del mandril (para modelo con mandril plano)</i>	37
<b>5.0 EMBALAJE Y MANIPULACIÓN PARA EL TRANSPORTE</b>	<b>18</b>	12.6.2 <i>Protección patillo ruedas vol- cadas (para modelo con man- dril plano)</i>	37
<b>6.0 DESEMBALAJE</b>	<b>19</b>	12.7 <i>Destalonado con rodillos verticales (para modelos con destalonador su- perior y inferior)</i>	38
<b>7.0 MOVILIZACIÓN</b>	<b>19</b>	12.8 <i>Desmontaje del neumático (para mo- delos con dispositivo presionatalón)</i>	39
<b>8.0 AMBIENTE DE TRABAJO</b>	<b>20</b>	12.9 <i>Desmontaje del neumático (para modelos con destalonador superior y inferior)</i>	41
8.1 <i>Posición de trabajo</i>	20	12.10 <i>Desmontaje del talón superior del neumático con el multiplicador de fuerza (estándar en algunos modelos)</i>	43
8.2 <i>Área de trabajo</i>	21	12.11 <i>Montaje del neumático (para modelos con dispositivo presionatalón)</i>	44
8.3 <i>Iluminación</i>	21	12.12 <i>Desmontaje del neumático (para modelos con destalonador superior y inferior)</i>	45
<b>9.0 MONTAJE Y PUESTA EN FUNCIONA- MIENTO</b>	<b>21</b>	12.13 <i>Montaje del talón superior del neumá- tico con el presionatalón con sistema de tracción (estándar en algunos mo- delos)</i>	46
9.1 <i>Sistema de anclaje</i>	21		
9.2 <i>Procedimiento de ensamblaje</i>	22		
9.3 <i>Empalme neumático</i>	25		
<b>10.0 EMPALMES ELÉCTRICOS</b>	<b>26</b>		

<b>12.14</b>	<i>Para llantas con parte terminal rayos levantada respecto al borde llanta</i>	<b>47</b>	<b>19.0</b>	<b>ESQUEMAS FUNCIONALES</b>	<b>56</b>
<b>12.15</b>	<i>Uso especial del destalonador superior e inferior (estándar en algunos modelos)</i>	<b>47</b>	<i>Tabla A</i>	<i>- Esquema eléctrico (para modelos ROT.CLASS.201713 - ROT.CLASS.200440 - RAV.G1001.200815)</i>	<b>57</b>
<b>12.16</b>	<i>Inflado</i>	<b>48</b>	<i>Tabla B</i>	<i>- Esquema eléctrico (para modelos ROT.COMBI.201706 - ROT.COMBI.200525)</i>	<b>59</b>
<b>12.16.1</b>	<i>Inflado del neumático</i>	<b>48</b>	<i>Tabla C</i>	<i>- Esquema eléctrico (para modelo RAV.G1065.200792)</i>	<b>61</b>
<b>13.0</b>	<b>MANTENIMIENTO NORMAL</b>	<b>49</b>	<i>Tabla D</i>	<i>- Esquema neumático (para modelos ROT.CLASS.201713 - ROT.CLASS.200440 - RAV.G1001.200815)</i>	<b>63</b>
<b>14.0</b>	<b>TABLA DE LOCALIZACIÓN DE EVENTUALES AVERÍAS</b>	<b>50</b>	<i>Tabla E</i>	<i>- Esquema neumático (para modelos ROT.COMBI.201706 - ROT.COMBI.200525)</i>	<b>64</b>
<b>15.0</b>	<b>DATOS TÉCNICOS</b>	<b>52</b>	<i>Tabla F</i>	<i>- Esquema neumático (para modelo RAV.G1065.200792)</i>	<b>67</b>
<b>15.1</b>	<i>Datos técnicos eléctricos</i>	<b>52</b>	<b>CONTENIDO DE LA DECLARACIÓN CE DE CONFORMIDAD</b>		<b>70</b>
<b>15.2</b>	<i>Datos técnicos mecánicos</i>	<b>52</b>	<b>CONTENT OF THE UK DECLARATION OF CONFORMITY</b>		<b>71</b>
<b>15.3</b>	<i>Dimensiones</i>	<b>53</b>			
<b>16.0</b>	<b>ALMACENAMIENTO</b>	<b>56</b>			
<b>17.0</b>	<b>DESGUACE</b>	<b>56</b>			
<b>18.0</b>	<b>DATOS DE LA PLACA</b>	<b>56</b>			

Características	Modelo					
	ROT.CLASS.201713	ROT.CLASS.200440	ROT.COMBI.201706	ROT.COMBI.200525	RAV.G1001.200815	RAV.G1065.200792
Mandril autocentrante	•	•	•	•	•	
Mandril plano						•
Destalonador superior y inferior			•	•		•
Manómetro de inflado	•	•	•	•		•
Pistola de inflado					•	
Dispositivo presionatalón	•	•			•	
Multiplicador de fuerza						•
Pedalera para mandril autocentrante	•	•	•	•	•	
Pedalera para mandril plano						•
Pedal para inflar	•	•	•	•		•
Comando del brazo útil			•	•		•
Comando de bloqueo destalonador superior			•	•		•
Caja porta objetos	•	•	•	•		•
Protección paleta destalonador	•	•		•	•	•
Rodillo con soporte	•	•			•	
Espejo con soporte magnético			•	•		•
Cono bifrente						•
Protección para ruedas volcadas						•
Dispositivo de bloqueo						•
Láminas de protección talón						•
Presionatalón con sistema de tracción		•		•		•
Kit protección talón + 50 láminas de protección talón		•		•		
Limitador de carrera		•		•		
Protector talón		•		•		•
Conjunto kit cinta				•		•
Homologación WDK		•		•		•

• = estándar

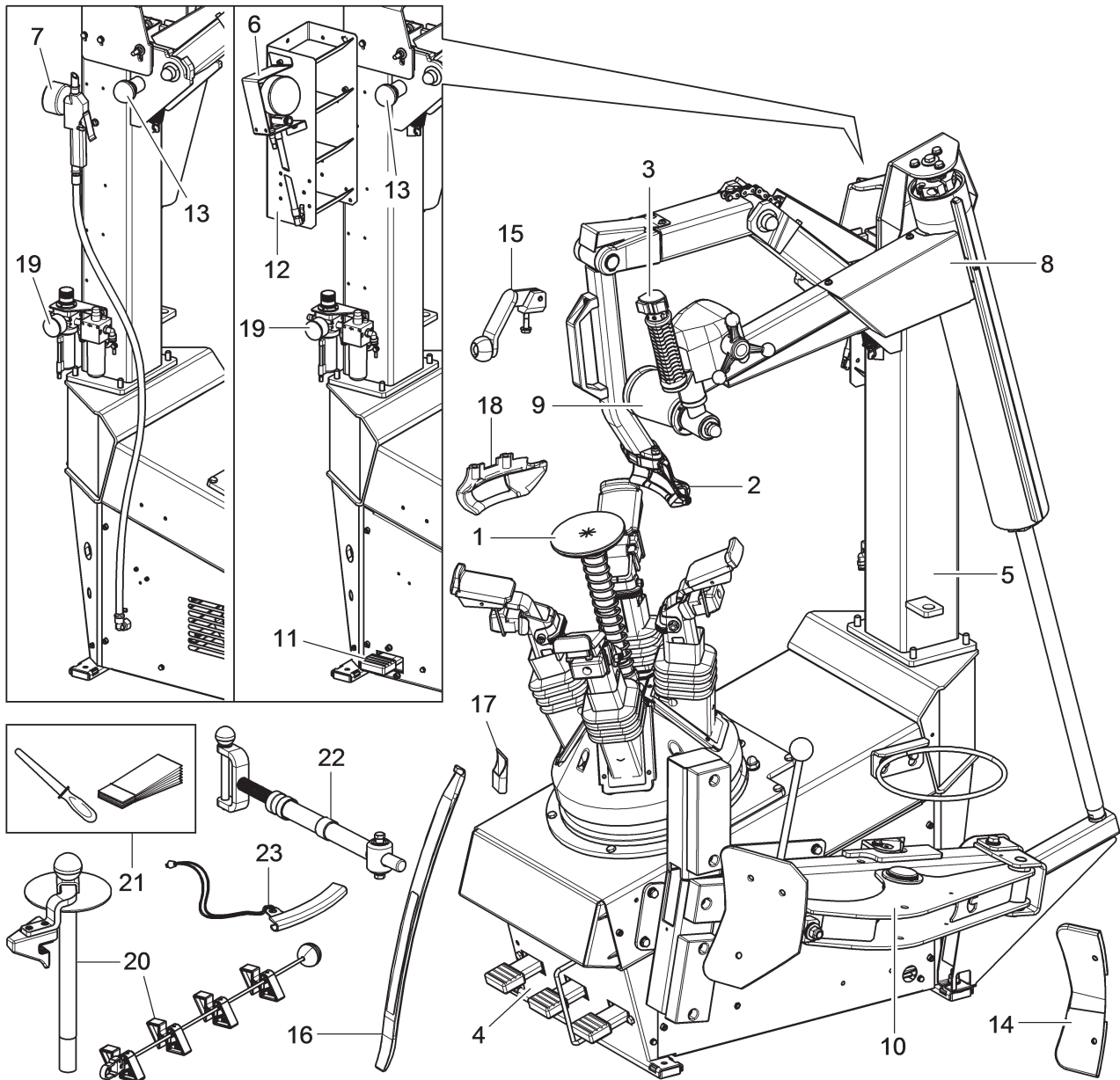
**DESCRIPCIÓN GENERAL (ROT.CLASS.201713 - ROT.CLASS.200440 - Fig. 1  
RAVG1001.200815)**

**LEYENDA**

- |  |  |
|--|--|
| 1 - Mandril autocentrante                                    | 13 - Mando lateral bloqueo brazo   |
| 2 - Cabeza útil  | 14 - Protección paleta destalonador  |
| 3 - Unidad de mando dispositivo presionatalón                | 15 - Rodillo con soporte   |
| 4 - Pedalera   | 16 - Palanca levantatalón  |
| 5 - Columna  | 17 - Protección palanca  |
| 6 - Manómetro de inflado (estándar en un modelo)             | 18 - Rimsled, inserción móvil  |
| 7 - Pistola de inflado (estándar en un modelo)               | 19 - Conjunto filtro   |
| 8 - Dispositivo presionatalón                                | 20 - Presionatalón con tracción (estándar en un modelo)                            |
| 9 - Rodillo presionatalón                                    | 21 - Kit protección talón + 50 láminas de protección talón (estándar en un modelo) |
| 10 - Destalonador lateral                                    | 22 - Limitador de recorrido (estándar en un modelo)                                |
| 11 - Pedal de inflado (para modelo con manómetro de inflado) | 23 - Protector talón (estándar en un modelo)                                       |
| 12 - Caja porta objetos (estándar en un modelo)              |  |

**DESCRIPCIÓN GENERAL (ROT.COMBI.201706 - ROT.COMBI.200525)**

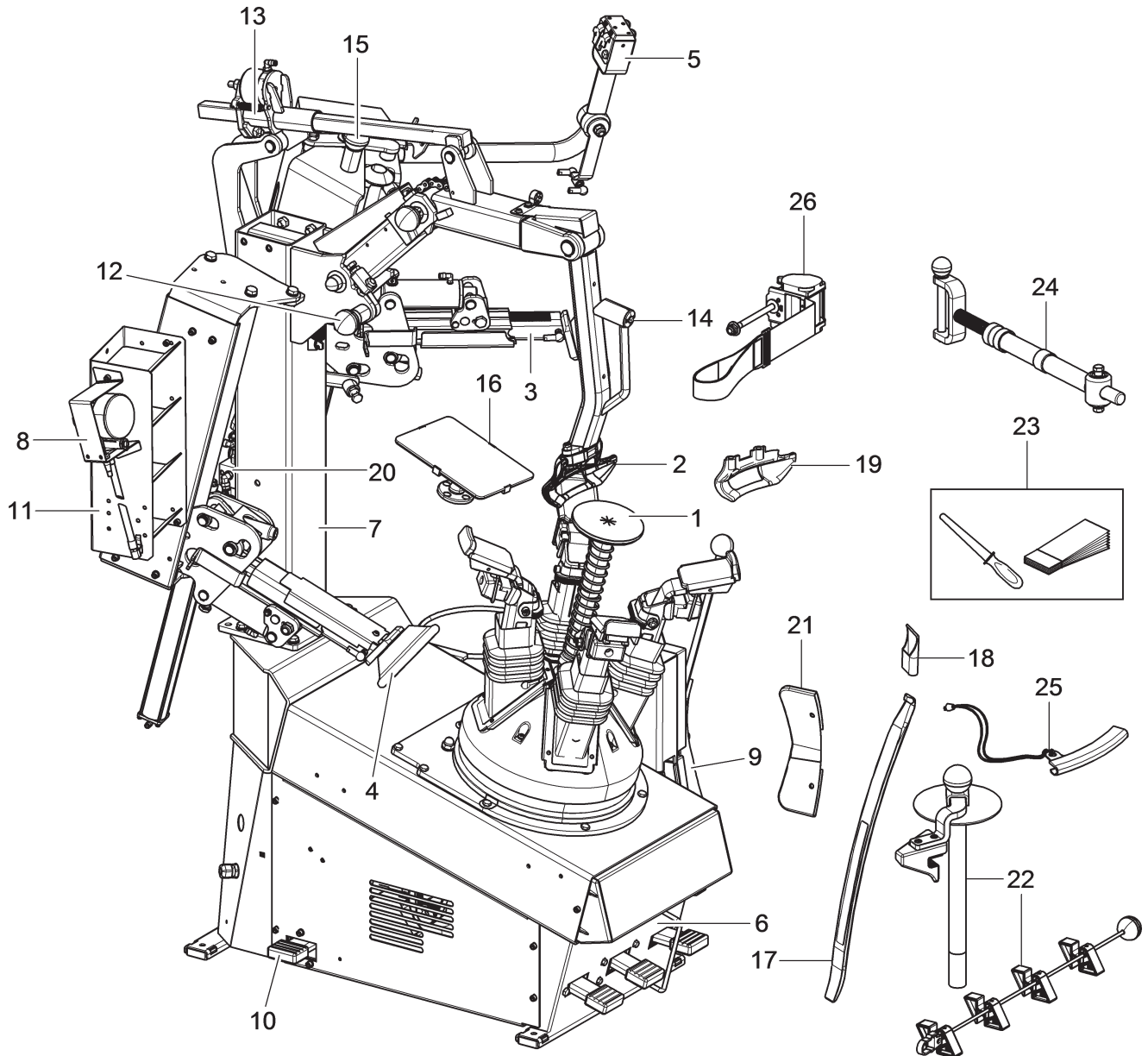
**Fig. 2**



**LEYENDA**

- |   |  |
|---|--|
| 1 - Mandril autocentrante                     | 18 - Protección palanca  |
| 2 - Cabeza útil                               | 19 - Rimsled, inserción móvil  |
| 3 - Destalonador superior                     | 20 - Conjunto filtro   |
| 4 - Destalonador inferior                     | 21 - Protección paleta destalonador (estándar en un modelo)                        |
| 5 - Unidad de mando                           | 22 - Presionatón con tracción (estándar en un modelo)                              |
| 6 - Pedalera                                  | 23 - Kit protección talón + 50 láminas de protección talón (estándar en un modelo) |
| 7 - Columna                                   | 24 - Limitador de recorrido (estándar en un modelo)                                |
| 8 - Manómetro de inflado                      | 25 - Protector talón (estándar en un modelo)                                       |
| 9 - Destalonador lateral                      | 26 - Conjunto kit cinta (estándar en un modelo)                                    |
| 10 - Pedal de inflado                         |  |
| 11 - Caja porta objetos                       |  |
| 12 - Mando lateral bloqueo brazo              |  |
| 13 - Dispositivo de bloqueo brazo útil        |  |
| 14 - Botón de desbloqueo brazo útil           |  |
| 15 - Comando de bloqueo destalonador superior |  |
| 16 - Espejo con soporte magnético             |  |
| 17 - Palanca levantatalón                     |  |

## DESCRIPCIÓN GENERAL (RAV.G1065.200792)



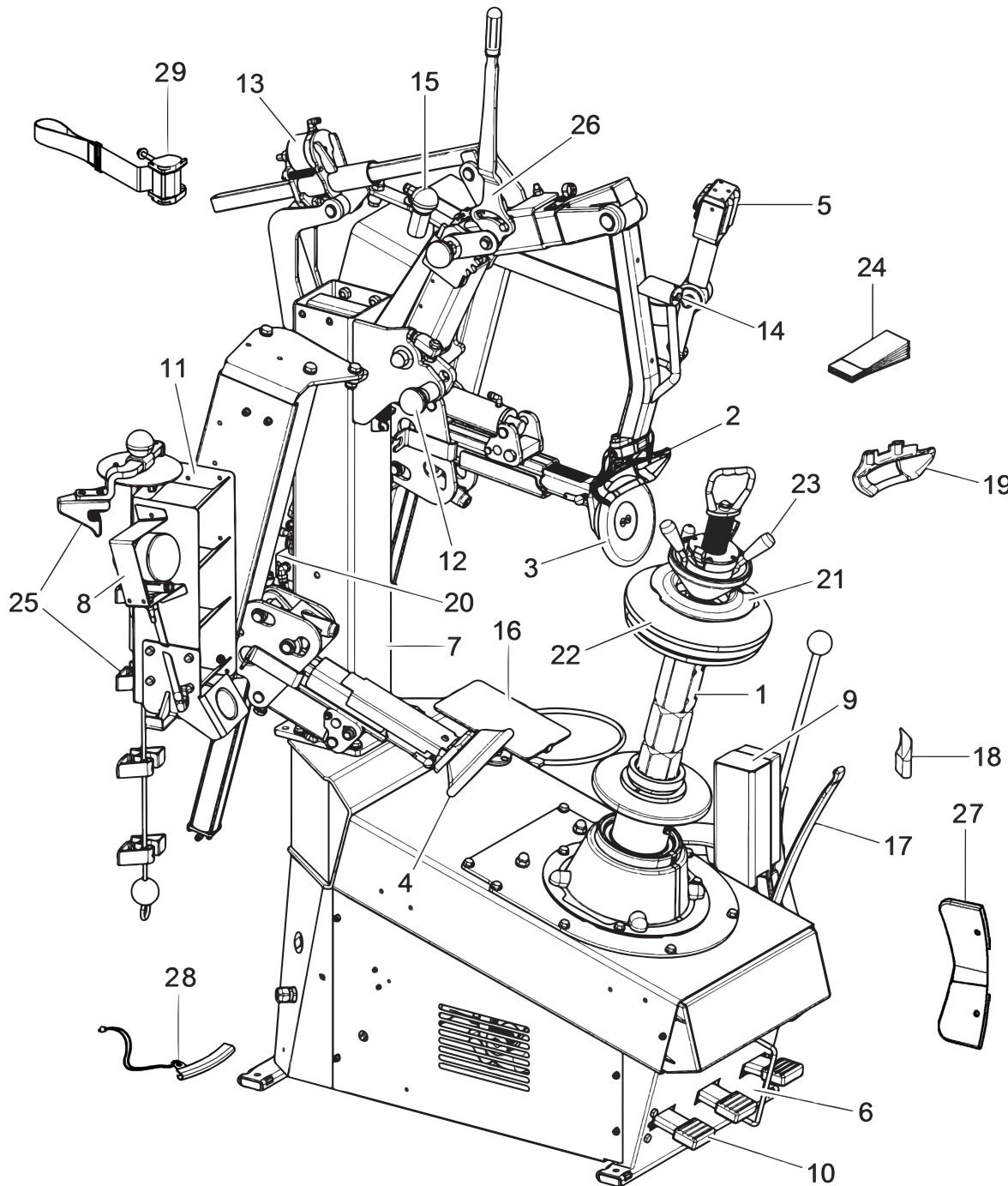



Fig. 3



## LEYENDA

- |   |  |
|---|--|
| 1 - Mandril plano                             | 16 - Espejo con soporte magnético          |
| 2 - Cabeza útil                               | 17 - Palanca levantatalón                  |
| 3 - Destalonador superior                     | 18 - Protección palanca                    |
| 4 - Destalonador inferior                     | 19 - Rimsled, inserción móvil              |
| 5 - Unidad de mando                           | 20 - Conjunto filtro                       |
| 6 - Pedalera                                  | 21 - Cono bifrente                         |
| 7 - Columna                                   | 22 - Protección para ruedas volcadas       |
| 8 - Manómetro de inflado                      | 23 - Dispositivo de bloqueo                |
| 9 - Destalonador lateral                      | 24 - Láminas de protección talón           |
| 10 - Pedal de inflado                         | 25 - Presionatalón con sistema de tracción |
| 11 - Caja porta objetos                       | 26 - Multiplicador de fuerza               |
| 12 - Mando lateral bloqueo brazo              | 27 - Protección paleta destalonador        |
| 13 - Dispositivo de bloqueo brazo útil        | 28 - Protector talón                       |
| 14 - Botón de desbloqueo brazo útil           | 29 - Conjunto kit cinta                    |
| 15 - Comando de bloqueo destalonador superior |  |

**SIMBOLOGÍA UTILIZADA EN EL MANUAL**

Símbolo	Descripción
	Leer el manual de instrucciones.
	Colocarse guantes de trabajo.
	Usar zapatos de trabajo.
	Usar gafas de seguridad.
	Obligación. Operaciones que se deben efectuar forzosamente.
	Atención. Prestar particular atención (posibles daños materiales).

Símbolo	Descripción
	¡Peligro! Prestar particular atención.
	Nota. Indicación y/o información útil.
	Desplazamiento con carretilla elevadora o transpaleta.
	Levantar por la parte superior.
	Necesaria asistencia técnica. Prohibido realizar cualquier operación de mantenimiento.

**TABLA DE UBICACIÓN PLACAS  
 (ROT.CLASS.201713 - ROT.CLASS.200440 - RAV.G1001.200815)**

**Fig. 4**

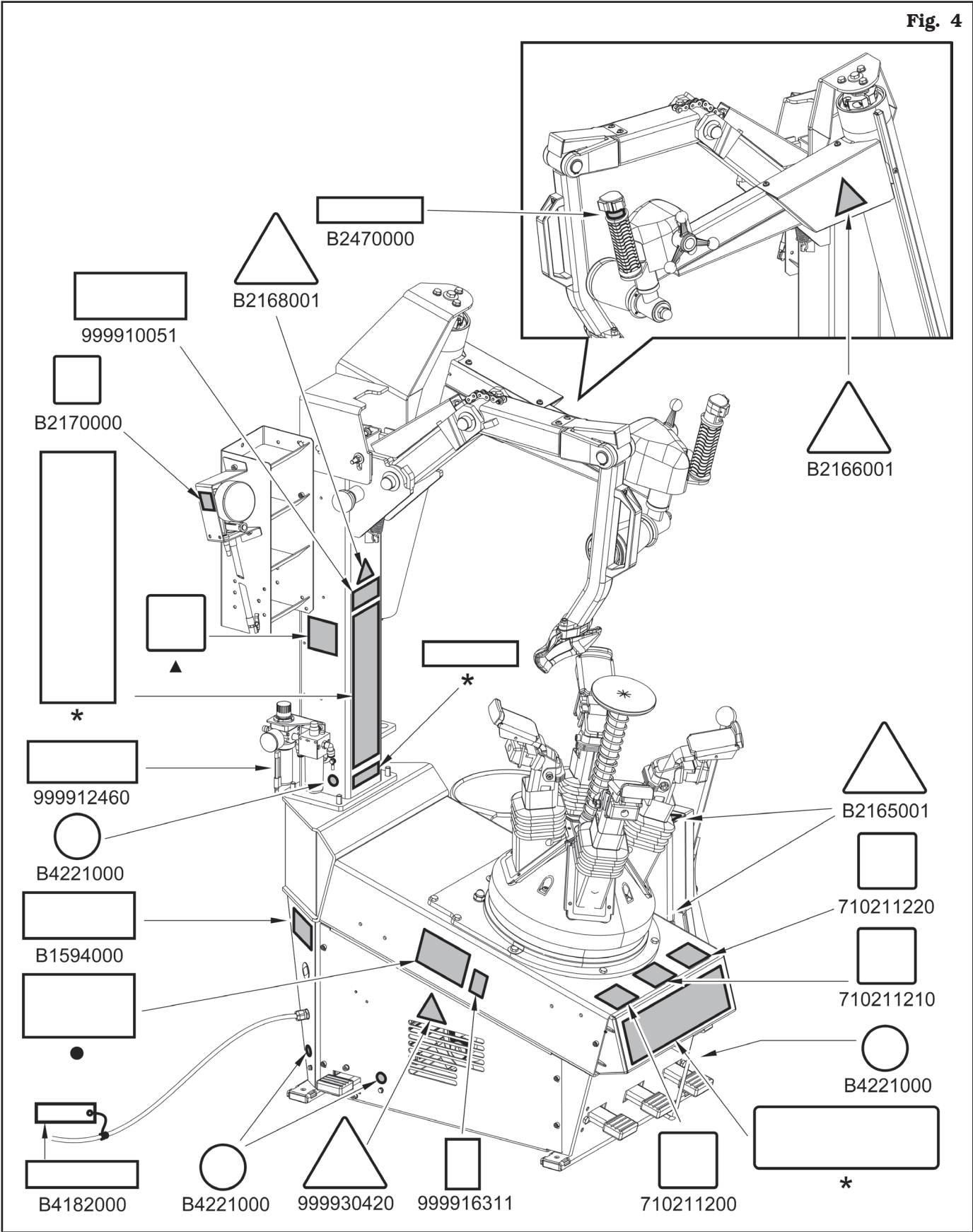

**Códigos de las placas**

<b>B1594000</b>	<i>Plaquita fecha</i>
<b>B2165001</b>	<i>Plaquita peligro destalonador lateral</i>
<b>B2166001</b>	<i>Plaquita peligro destalonador</i>
<b>B2168001</b>	<i>Plaquita peligro de explosión del neumático</i>
<b>B2170000</b>	<i>Plaquita indicación máx. presión inflado (para modelo con manómetro de inflado)</i>
<b>B2470000</b>	<i>Plaquita pulsadores</i>
<b>B4182000</b>	<i>Plaquita especificaciones motor eléctrico</i>
<b>B4221000</b>	<i>Plaquita puesta a tierra</i>
<b>710211200</b>	<i>Plaquita apertura/cierre autocentrante</i>
<b>710211210</b>	<i>Plaquita sentido de rotación</i>
<b>710211220</b>	<i>Plaquita mando destalonador</i>
<b>999910051</b>	<i>Plaquita uso disp. protección</i>
<b>999912460</b>	<i>Plaquita presión alimentación</i>
<b>999916311</b>	<i>Plaquita contenedor desechos</i>
<b>999930420</b>	<i>Plaquita peligro choque eléctrico</i>
<b>▲</b>	<i>Plaquita WDK (para modelo con homologación WDK)</i>
<b>●</b>	<i>Plaquita matrícula</i>
<b>*</b>	<i>Plaquita del fabricante o nombre de la máquina</i>



**LAS PLACAS EN EL EQUIPO QUE NO SEAN PERFECTAMENTE LEGIBLES O SE PIERDAN, DEBEN PEDIRSE AL FABRICANTE, CITANDO EL CÓDIGO CORRESPONDIENTE Y REEMPLAZARSE.**

**TABLA DE UBICACIÓN PLACAS  
 (ROT.COMBI.201706 - ROT.COMBI.200525)**

**Fig. 5**

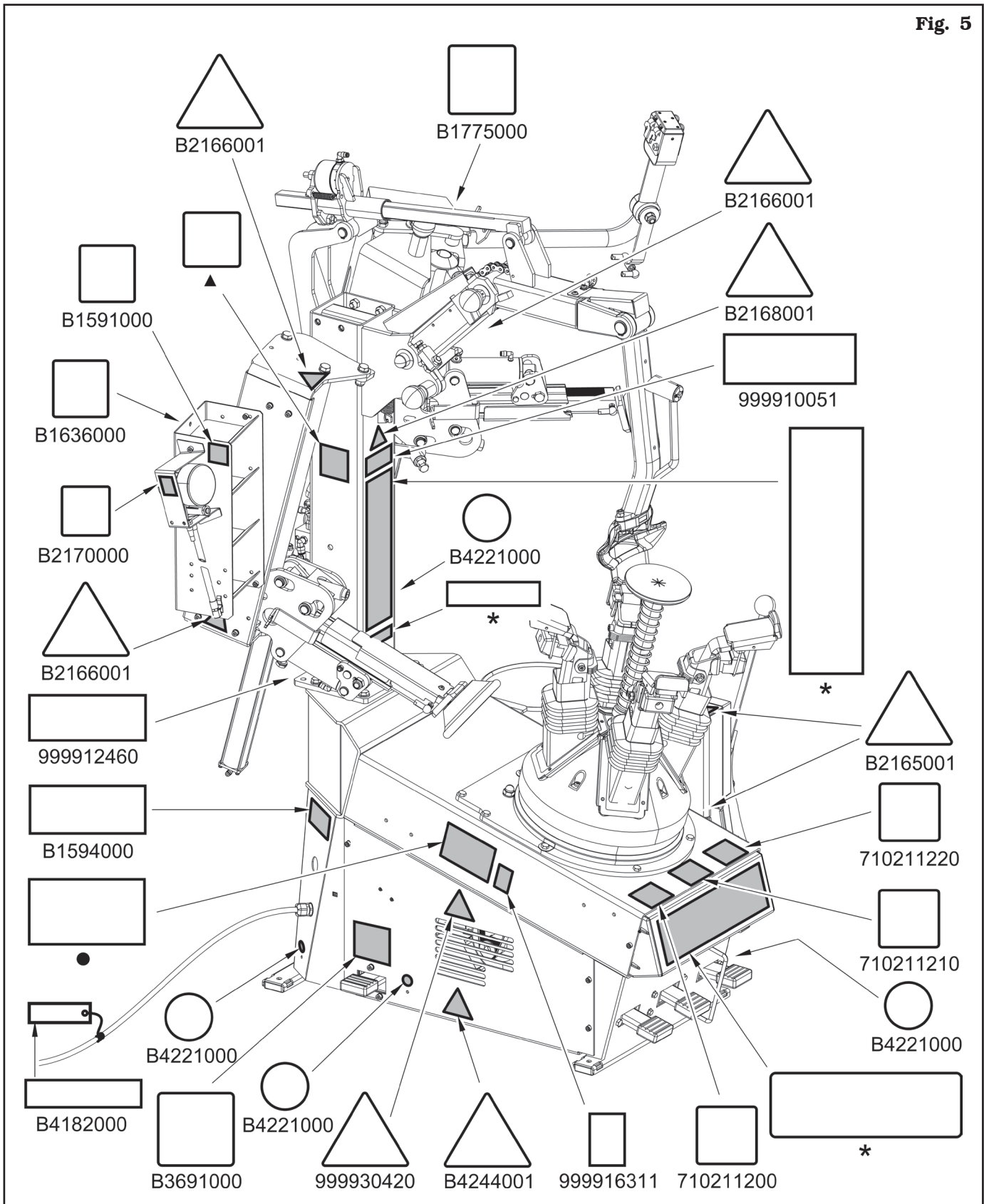

**Códigos de las placas**

<b>B1591000</b>	<i>Plaquita indicación tubo rojo</i>
<b>B1594000</b>	<i>Plaquita fecha</i>
<b>B1636000</b>	<i>Plaquita indicación tubo negro</i>
<b>B1775000</b>	<i>Plaquita cantidad aceite</i>
<b>B2165001</b>	<i>Plaquita peligro destalonador lateral</i>
<b>B2166001</b>	<i>Plaquita peligro destalonador</i>
<b>B2168001</b>	<i>Plaquita peligro de explosión del neumático</i>
<b>B2170000</b>	<i>Plaquita indicación máx. presión inflado</i>
<b>B3691000</b>	<i>Plaquita pedal de inflado</i>
<b>B4182000</b>	<i>Plaquita especificaciones motor eléctrico</i>
<b>B4221000</b>	<i>Plaquita puesta a tierra</i>
<b>B4244001</b>	<i>Plaquita peligro partes giratorias</i>
<b>710211200</b>	<i>Plaquita apertura/cierre autocentrante</i>
<b>710211210</b>	<i>Plaquita sentido de rotación</i>
<b>710211220</b>	<i>Plaquita mando destalonador</i>
<b>999910051</b>	<i>Plaquita uso disp. protección</i>
<b>999912460</b>	<i>Plaquita presión alimentación</i>
<b>999916311</b>	<i>Plaquita contenedor desechos</i>
<b>999930420</b>	<i>Plaquita peligro choque eléctrico</i>
<b>▲</b>	<i>Plaquita WDK (para modelo con homologación WDK)</i>
<b>●</b>	<i>Plaquita matrícula</i>
<b>*</b>	<i>Plaquita del fabricante o nombre de la máquina</i>



**LAS PLACAS EN EL EQUIPO QUE NO SEAN PERFECTAMENTE LEGIBLES O SE PIERDAN, DEBEN PEDIRSE AL FABRICANTE, CITANDO EL CÓDIGO CORRESPONDIENTE Y REEMPLAZARSE.**

**TABLA DE COLOCACIÓN DE LAS PLACAS (RAV.G1065.200792)**

**Fig. 6**

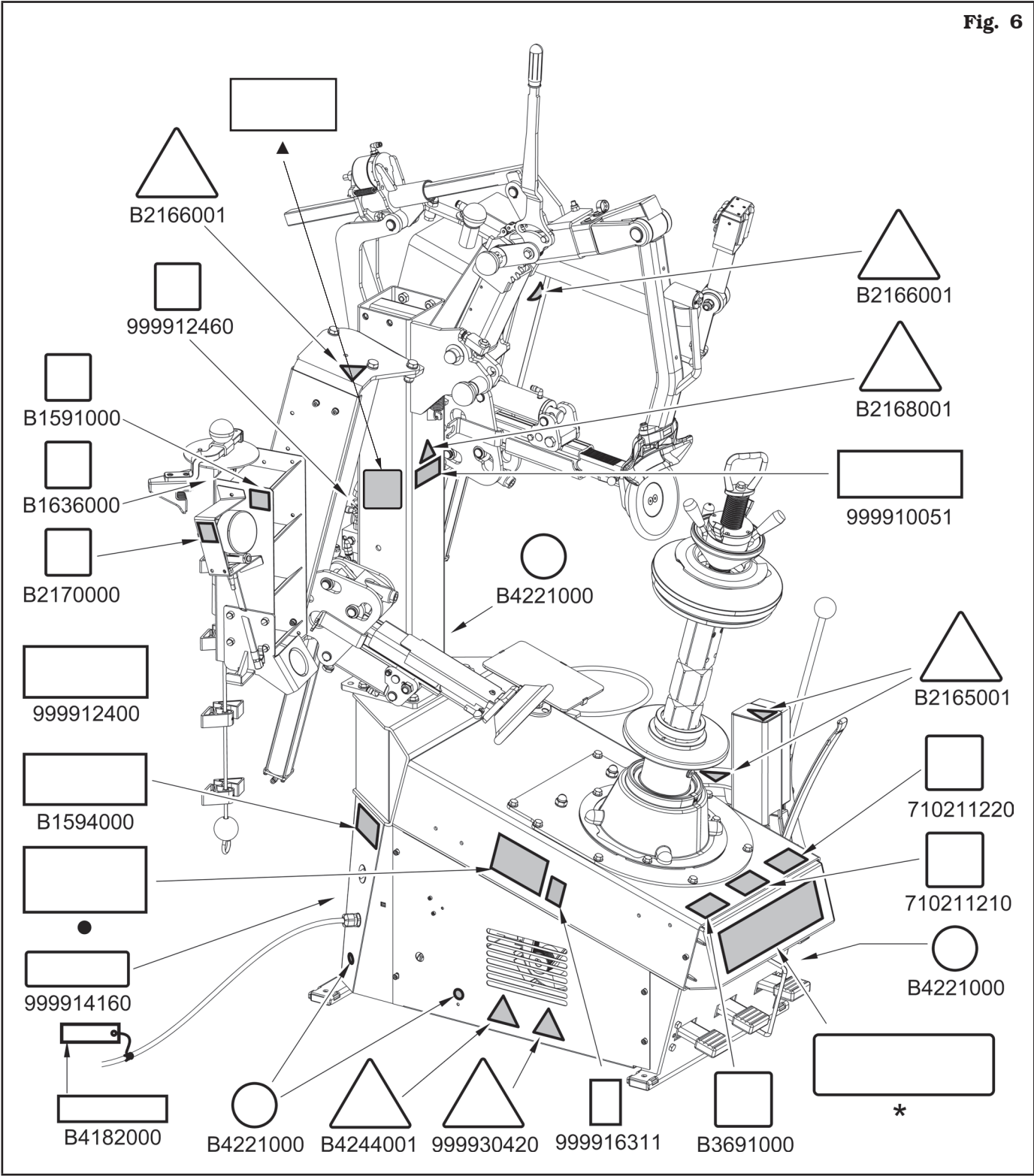

**Códigos de las placas**

<b>B1591000</b>	<i>Plaquita indicación tubo rojo</i>
<b>B1594000</b>	<i>Plaquita fecha</i>
<b>B1636000</b>	<i>Plaquita indicación tubo negro</i>
<b>B2165001</b>	<i>Plaquita peligro destalonador lateral</i>
<b>B2166001</b>	<i>Plaquita peligro destalonador</i>
<b>B2168001</b>	<i>Plaquita peligro de explosión del neumático</i>
<b>B2170000</b>	<i>Plaquita indicación máx. presión inflado</i>
<b>B3691000</b>	<i>Plaquita pedal de inflado</i>
<b>B4182000</b>	<i>Plaquita especificaciones motor eléctrico</i>
<b>B4221000</b>	<i>Plaquita puesta a tierra</i>
<b>B4244001</b>	<i>Plaquita peligro partes giratorias</i>
<b>710211210</b>	<i>Plaquita sentido de rotación</i>
<b>710211220</b>	<i>Plaquita mando destalonador</i>
<b>999910051</b>	<i>Plaquita uso disp. protección</i>
<b>999912460</b>	<i>Plaquita presión alimentación</i>
<b>999914160</b>	<i>Plaquita voltaje 230 V - 1 Ph - 50/60 Hz</i>
<b>999916311</b>	<i>Plaquita contenedor desechos</i>
<b>999930420</b>	<i>Plaquita peligro choque eléctrico</i>
<b>▲</b>	<i>Placa de identificación WDK (aplicable al modelo con certificación WDK)</i>
<b>●</b>	<i>Plaquita matrícula</i>
<b>*</b>	<i>Plaquita del fabricante o nombre de la máquina</i>



**LAS PLACAS EN EL EQUIPO QUE NO SEAN PERFECTAMENTE LEGIBLES O SE PIERDAN, DEBEN PEDIRSE AL FABRICANTE, CITANDO EL CÓDIGO CORRESPONDIENTE Y REEMPLAZARSE.**



**ALGUNAS ILUSTRACIONES CONTENIDAS EN ESTE MANUAL HAN SIDO OBTENIDAS POR FOTOS DE PROTOTIPOS POR LO TANTO LOS EQUIPOS Y LOS ACCESORIOS DE LA PRODUCCIÓN ESTÁNDAR PUEDEN SER DIFERENTES A LOS MOSTRADOS.**

## 1.0 INFORMACIÓN GENERAL

**El presente manual forma parte integrante del producto y deberá seguir toda la vida operativa del equipo misma.**

Es necesario leer atentamente este manual, ya que proporciona indicaciones importantes para un **FUNCIONAMIENTO, USO Y MANTENIMIENTO SEGUROS.**



**CONSERVAR EN SITIO CONOCIDO AL PERSONAL Y FÁCILMENTE ACCESIBLE PARA QUE PUEDA SER CONSULTADO POR LOS TÉCNICOS DE MANTENIMIENTO CADA VEZ QUE SURJAN DUDAS.**



**EL FABRICANTE NO SE HACE RESPONSABLE POR CUALQUIER DAÑO AL TALLER, AL EQUIPO O A LA RUEDA/NEUMÁTICO DEL CLIENTE QUE PUEDAN OCURRIR SI NO SE SIGUEN LAS INSTRUCCIONES CONTENIDAS EN ESTE MANUAL. EL INCUMPLIMIENTO DE ESTAS INSTRUCCIONES PUEDE RESULTAR EN LESIONES O LA MUERTE.**

### 1.1 Introducción

¡Gracias por comprar esta desmontadora de neumáticos! La desmontadora de neumáticos fue diseñada y construida para talleres profesionales. La desmontadora de neumáticos es fácil de usar y ha sido diseñada con la seguridad como objetivo. Siguiendo el cuidado y mantenimiento descrito en este manual, su desmontadora de neumáticos podrá garantizar años de servicio.

## 2.0 DESTINO DE USO

El equipo objeto de este manual es una desmontadora de neumáticos que utiliza dos sistemas:

- un motor eléctrico acoplado a un reductor para gestionar la rotación de los neumáticos, y
- un sistema de aire comprimido para gestionar el movimiento de los cilindros neumáticos con múltiples útiles de montaje/desmontaje.

El equipo objeto de este manual es destinado a ser usado exclusivamente para montar, desmontar e inflar todo tipo de ruedas con llanta entera (con centro y talón), con diámetro y ancho indicados en el capítulo "Datos técnicos".



**ESTE EQUIPO DEBE UTILIZARSE EXCLUSIVAMENTE PARA EL USO PREVISTO. CUALQUIER USO DIFERENTE SE CONSIDERARÁ INADECUADO E IRRESPONSABLE.**



**EL FABRICANTE DECLINA TODA RESPONSABILIDAD POR LOS DAÑOS PROVOCADOS POR UN USO INADECUADO, INCORRECTO E IRRESPONSABLE.**

### 2.1 Formación del personal encargado

**Sólo el personal expresamente autorizado y con la formación adecuada podrá utilizar la máquina.**

Debido a la dificultad de las operaciones necesarias para utilizar el equipo y realizar dichas operaciones de modo correcto y seguro, el personal encargado deberá recibir la formación adecuada para adquirir los conocimientos suficientes que le permitan trabajar como indica el fabricante.



**UNA ATENTA LECTURA DEL PRESENTE MANUAL DE INSTRUCCIONES PARA LA UTILIZACIÓN Y EL MANTENIMIENTO Y UN CORTO PLAZO ACOMPAÑANDO A PERSONAL EXPERTO PUEDE CONSTITUIR SUFICIENTE PREPARACIÓN PREVENTIVA.**

### 3.0 DISPOSITIVOS DE SEGURIDAD



**COMPROBAR DIARIAMENTE LA INTEGRIDAD Y LA FUNCIONALIDAD DE LOS DISPOSITIVOS DE SEGURIDAD Y DE PROTECCIÓN EN EL EQUIPO.**

El equipo está equipado con:

- **Protección anti-vuelco del brazo**

Este dispositivo no permite que el brazo golpee al operario.

- **Bloqueo del destalonador superior (estándar en algunos modelos)**

Este dispositivo impide que el destalonador superior se salga durante la rotación hacia la derecha del motor.

- **Protecciones fijas y amparos**

En el aparato se encuentran algunas protecciones fijas para evitar posibles peligros como aplastamiento, cortes y compresión.

Dichas protecciones han sido realizadas tras valuar los riesgos y todas las situaciones operativas del equipo.

Las protecciones en general, y en especial modo las de goma, han de ser controladas periódicamente con el fin de evaluar su estado de desgaste.



**EFECTUAR PERIÓDICAMENTE EL MANTENIMIENTO DE LAS PROTECCIONES, DE LOS AMPAROS Y DE LOS DISPOSITIVOS DE SEGURIDAD EN GENERAL COMO SE INDICA EN EL CAPÍTULO 13. MANTENIMIENTO NORMAL.**

- **Dispositivos de protección del motor**

El motor con inversor está dotado con dispositivos de protección electrónicos que deben parar el motor en caso de anomalías del funcionamiento que pueden perjudicar la integridad del motor (sobretensión, sobrecarga, sobretensión). Para otras informaciones, ver el capítulo 14 "Tabla de localización de averías".

- **Válvula de máxima presión.**

Sirve para evitar un exceso de alimentación neumática. Regula la entrada de aire a 10 bar (145 psi) máximo. Esta válvula está calibrada por el fabricante y no se puede volver a calibrar.

- **Limitador de presión no regulable.**

Sirve para inflar la rueda en condiciones de seguridad adecuadas. De hecho, este limitador no permite inflar a una presión superior a  $4,2 \pm 0,2$  bar ( $60 \pm 3$  psi) (ver **Fig. 7**).

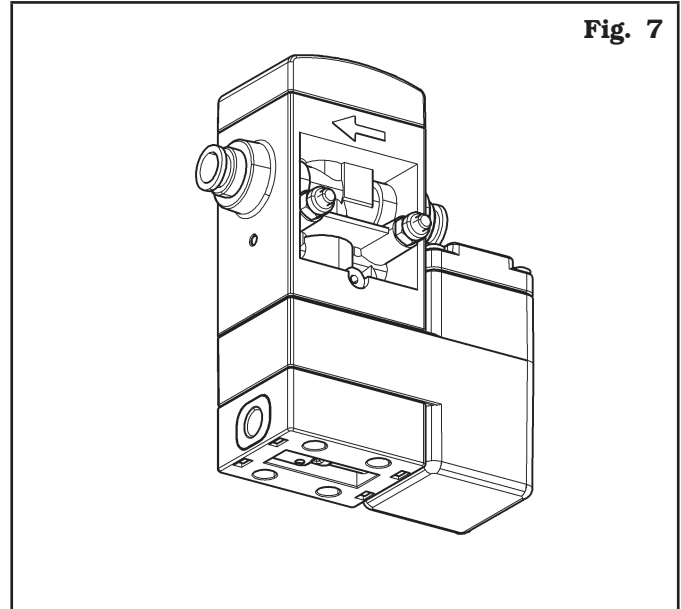

**Fig. 7**

### 3.1 Riesgos residuales

El equipo fue sometido al análisis total de riesgos siguiendo la norma de referencia EN ISO 12100.

Los riesgos fueron reducidos en la medida de lo posible en relación a la tecnología y a la funcionalidad del equipo.

Eventuales riesgos residuales fueron evidenciados en el presente manual y en pictogramas y advertencias adhesivas puestas en el equipo cuya colocación está indicada en la "TABLA DE UBICACIÓN PLACAS" (ver **Fig. 4**, **Fig. 5** y **Fig. 6**).

#### 4.0 INSTRUCCIONES DE SEGURIDAD IMPORTANTES

Cuando se utilice el equipo de garaje, siempre se deben seguir las precauciones básicas de seguridad, incluidas las siguientes:

1. Lea todas las instrucciones.
2. Se debe tener cuidado ya que pueden ocurrir quemaduras al tocar partes calientes.
3. No utilice el equipo con un cable dañado o si el equipo se ha caído o dañado hasta que haya sido examinado por un técnico de servicio calificado.
4. No deje que un cable cuelgue del borde de la mesa, de la superficie de trabajo o mostrador ni entre en contacto con colectores calientes o paletas de ventilación en movimiento.
5. Si se requiere una extensión, use un cable con una corriente nominal igual o mayor que la del equipo. Los cables clasificados para una corriente inferior a la del equipo pueden sobrecalentarse. Se debe tener cuidado de colocar el cable de modo que no se cree peligro de tropiezo ni se tense.
6. Siempre desconecte el equipo de la toma de corriente cuando no se utilice. Nunca use el cable para quitar el enchufe de la toma. Agarre el enchufe y tire para desconectarlo.
7. Deje que el equipo se enfríe completamente antes de guardarlo. Envuelva el cable alrededor del equipo cuando lo guarde.
8. Para reducir el riesgo de incendio, no opere el equipo cerca de contenedores abiertos de líquidos inflamables (gasolina).
9. Cuando se trabaja en motores de combustión interna, hay que proporcionar una ventilación adecuada.
10. Mantenga el cabello, la ropa holgada, los dedos y todas las partes del cuerpo alejados de las piezas móviles.
11. Para reducir el riesgo de descarga eléctrica, no utilice el equipo en superficies mojadas ni lo exponga a la lluvia.
12. Usar solo como se describe en este manual. Utilice solo los accesorios recomendados por el fabricante.
13. SIEMPRE LLEVAR GAFAS DE SEGURIDAD. Las anteojos de uso diario tienen lentes resistentes a los choques, pero no son anteojos de seguridad.

**GUARDA ESTAS INSTRUCCIONES**

#### 4.1 Normas generales de seguridad



- El fabricante queda exento de toda responsabilidad por los daños provocados por manipulaciones o modificaciones de la máquina realizados sin su previa autorización.
- La remoción o alteración de los dispositivos de seguridad o de los señales de advertencia puestos en el equipo, puede causar grave peligro y comporta una violación de las Normas Europeas sobre seguridad.
- Este equipo deberá utilizarse únicamente en lugares donde no haya peligro de explosión o de incendio.
- Deben utilizarse accesorios y recambios originales. En estos equipos se pueden montar sólo accesorios originales.
- La instalación debe ser efectuada exclusivamente por personal cualificado según las instrucciones descritas a continuación.
- Comprobar que durante las maniobras operativas no existan condiciones de peligro. Si se observa un mal funcionamiento, se debe parar inmediatamente el equipo y consultar con el servicio de asistencia del punto de venta autorizado.
- En condiciones de emergencia y antes de proceder con cualquier operación de mantenimiento o reparación, es necesario aislar el equipo de las fuentes de energía, desconectando la alimentación eléctrica mediante el interruptor principal y/o neumática.
- Asegurarse de que en la zona que rodea el equipo no haya objetos peligrosos ni residuos de aceite que puedan dañar el neumático. Además, el aceite esparcido por el suelo conlleva el peligro de resbalones por parte del operador.



**EL CONSTRUCTOR REHÚSA TODAS RESPONSABILIDADES PARA DAÑOS CAUSADOS POR MODIFICACIONES NO AUTORIZADAS O POR LA UTILIZACIÓN DE COMPONENTES O ACCESORIOS NON ORIGINALES.**



**EL OPERARIO DEBE EQUIPARSE CON ROPA DE TRABAJO ADECUADA, GAFAS PROTECTORAS Y GUANTES PARA PROTEGERSE DEL POLVO PERJUDICIAL, UNA FAJA DE PROTECCIÓN PARA EL ESFUERZO LUMBAR CUANDO LEVANTE PIEZAS PESADAS, NO DEBE LLEVAR OBJETOS COLGANTES COMO PULSERAS U OTROS SIMILARES, MANTENER EL PELO LARGO ADECUADAMENTE RECOGIDO Y DEBE UTILIZAR CALZADO ADECUADO AL TIPO DE OPERACIÓN.**



- Mantener limpios y sin grasa las manillas y las manijas de funcionamiento del equipo.
- El ambiente de trabajo debe conservarse limpio, seco y no al aire libre. Asegúrese de que los ambientes de trabajo estén suficientemente iluminados. El equipo puede ser utilizado por un solo operador a la vez. Las personas no autorizadas deben permanecer fuera de la zona de trabajo ilustrada en la **Fig. 11**. Evitar absolutamente situaciones de peligro. En especial no utilizar este equipo en ambientes húmedos o resbalosos o al aire libre.
- No apoyarse en el neumático durante el inflado; mantener las manos lejos del neumático y del borde de la llanta durante el destalonado.
- Durante las operaciones de inflado se debe permanecer al lado del equipo y nunca delante.
- Durante el funcionamiento y el mantenimiento de este equipo es necesario respetar absolutamente todas las normas de seguridad y de prevención de los accidentes vigentes. El equipo debe ser maniobrado por personal entrenado.
- No accionar nunca el dispositivo de inflado (para el modelo con sistema inflado tubeless) sin comprobar que el neumático esté bloqueado correctamente.



**MANTENGA SIEMPRE LOS CONTROLES EN LA POSICIÓN NEUTRAL.**

## 5.0 EMBALAJE Y MANIPULACIÓN PARA EL TRANSPORTE



**LAS OPERACIONES DE DESPLAZAMIENTO DE LAS CARGAS DEBEN SER EFECTUADAS POR PERSONAL ESPECIALIZADO. EL DISPOSITIVO DE LEVANTAMIENTO DEBE DISPONER DE UNA CAPACIDAD MÍNIMA EQUIVALENTE AL PESO DEL EQUIPO EMBALADO (véase párrafo "DATOS TÉCNICOS").**

El equipo viene embalada parcialmente ensamblada. Para manipular la máquina debe utilizarse una transpaleta o una carretilla elevadora. Colocar las horquillas a la altura de las señales del embalaje **Fig. 8**.

**Fig. 8**

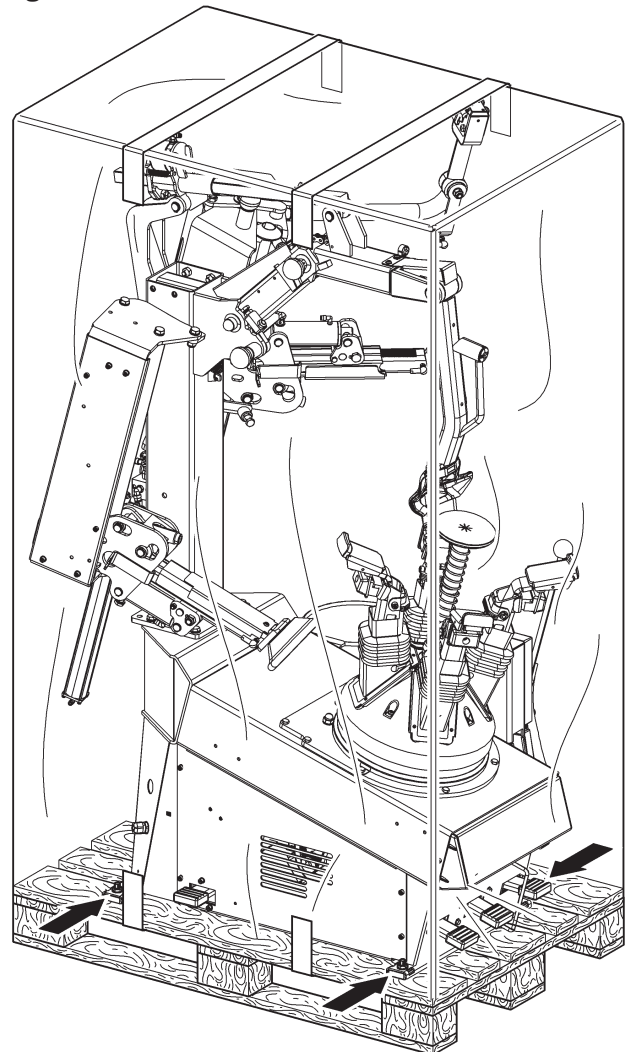

## 6.0 DESEMBALAJE



**DURANTE EL DESEMBALAJE USAR SIEMPRE GANTES PARA EVITAR EVENTUALES DAÑOS PROVOCADOS POR EL CONTACTO CON EL MATERIAL DE EMBALAJE (CLAVOS, ETC.).**



La caja de cartón está precintada con flejes de plástico. Cortar los flejes con unas tijeras adecuadas. Con un cuchillo pequeño hacer unos cortes a lo largo de los ejes laterales de la caja y abrirla como un abanico.

También se puede desembalar separando la caja de cartón del pallet al que está fijada. Si el equipo se había embalado completamente montado, una vez quitado el embalaje, debe comprobarse que no haya sufrido daños y que no falten piezas.

En caso de duda **no utilizar el equipo** y consultar con personal cualificado (del punto de venta autorizado). Las partes del embalaje (bolsas de plástico, poliestireno expandido, clavos, tornillos, madera, etc.) pueden resultar muy peligrosos y por lo tanto deben mantenerse fuera del alcance de los niños. Si dichos materiales son contaminantes o no biodegradables, depositarlos en lugares reciclaje adecuados.



**CUIDADO, LA CAJA CON LOS ACCESORIOS VA DENTRO DEL EMBALAJE. ANTES DE TIRAR EL EMBALAJE COMPROBAR QUE YA NO ESTÉ DENTRO.**

## 7.0 MOVILIZACIÓN



**IL DISPOSITIVO DI LEVANTAMENTO DEBE DISPONER DI UNA CAPACITÀ MÍNIMA EQUIVALENTE AL PESO DEL EQUIPO (VÉASE PÁRRAFO DATOS TÉCNICOS). NO PROVOCAR OSCILACIONES CON EL EQUIPO LEVANTADO.**

Durante la movilización del equipo desde la estación de desembalaje a aquella de instalación, seguir las instrucciones listadas enseguida.

- Proteger los cantos vivos en los extremos con un material adecuado (Pluribol-cartón).
- No utilizar cables para elevar la máquina.
- Asegurarse de que la alimentación eléctrica del equipo sea desconectada.
- Levantar y transportar con dispositivo idóneo adecuadamente dimensionado.
- Bloquear el movimiento libre del destalonador mediante el pomo A (para modelos con Comando de bloqueo destalonador superior) (**Fig. 10 ref. A**).
- Eslingar con cinta de 100 cm (39.37") de longitud cuya capacidad sea superior a 1000 kg (2205 lbs), tal como se observa en la **Fig. 9 y Fig. 10**.

**Para modelos ROT.CLASS.201713,  
ROT.CLASS.200440 y RAV.G1001.200815**

**Fig. 9**

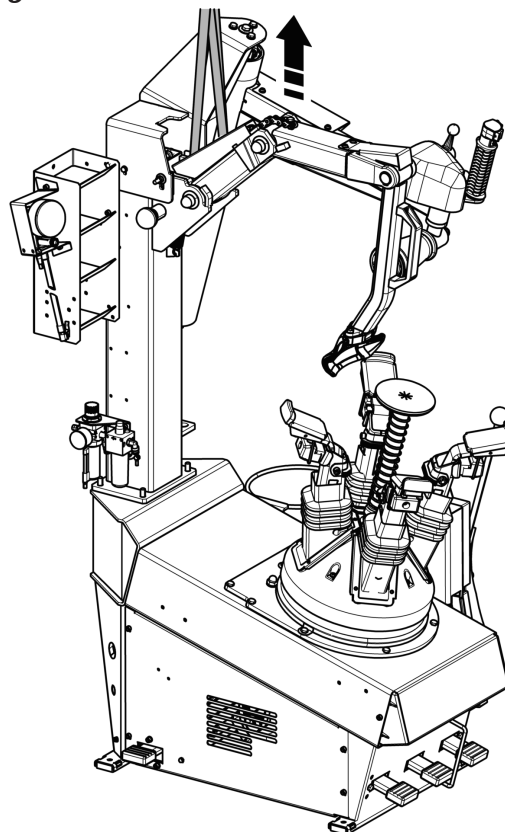



### 8.2 Área de trabajo

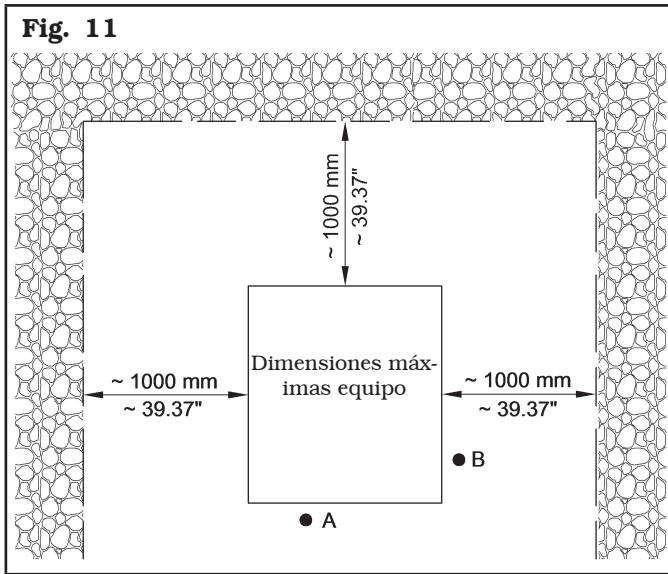

**UTILIZAR EL EQUIPO EN LUGAR SECO Y SUFICIENTEMENTE ILUMINADO, CERRADO, PROTEGIDO DE TODAS LAS CONDICIONES CLIMÁTICAS Y CUMPLIENDO CON LAS NORMAS VIGENTES EN RELACIÓN CON LA SEGURIDAD LABORAL.**

Para instalar el equipo se necesita un espacio útil como aparece marcado en la **Fig. 11**. La colocación del equipo debe efectuarse según las proporciones indicadas. Desde el puesto de trabajo el operario puede ver todo el equipo y la área que la rodea. El operador debe impedir, en esta área, la presencia de personas y objetos no autorizados que puedan constituir una fuente de peligro. El equipo se debe montar sobre una superficie horizontal, a ser posible, recubierta de cemento o baldosas. Evitar superficies poco estables o irregulares.

La superficie de apoyo del equipo debe tener una capacidad adecuada para soportar las cargas transmitidas durante el funcionamiento. Dicha superficie debe tener una capacidad de al menos 500 kg/m<sup>2</sup> (100 lb/ft<sup>2</sup>).

El pavimento sólido debe lo bastante profundo para asegurar la fijación de los tacos de anclaje.

### 8.3 Iluminación

El equipo debe ser colocada en un lugar bien iluminado según la normativa vigente.

### 9.0 MONTAJE Y PUESTA EN FUNCIONAMIENTO

**TODAS LAS OPERACIONES DE MONTAJE O AJUSTE DEBEN SER REALIZADAS POR PERSONAL CUALIFICADO PROFESIONALMENTE.**

Después de haber quitado los distintos componentes del embalaje, compruebe su integridad y que no haya piezas faltantes o dañadas. Para el montaje referirse a las ilustraciones indicadas a continuación.

### 9.1 Sistema de anclaje

El equipo embalado se fija al palet de soporte por medio de orificios en el bastidor e indicados en la figura siguiente. Tales perforaciones también deben utilizarse para la fijación al suelo, utilizando anclajes adecuados para hormigón (no incluidos). Antes de fijar al hormigón, compruebe que todos los puntos de anclaje estén nivelados, nivelados y en contacto con el suelo. En el caso contrario, colocar un espesor entre el equipo y el piso, como se muestra en la **Fig. 12**.

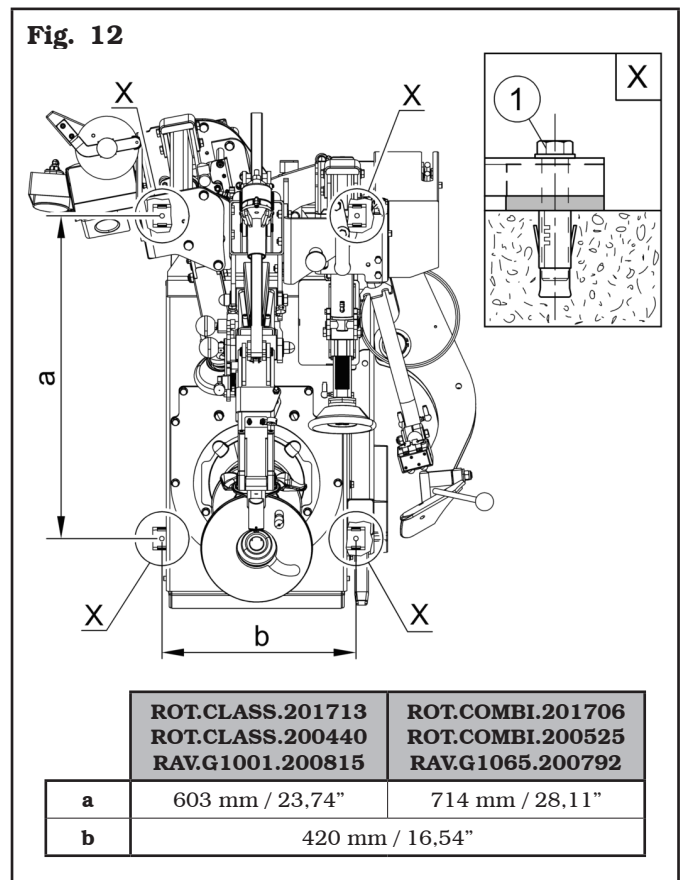

- Para la fijación del equipo al suelo, utilice pernos y pasadores (**Fig. 12 ref. 1**) con vástago roscado M8 (UNC 5/16) adecuado al suelo sobre el que se fijará la desmontadora y en número igual al número de orificios de montaje en el marco inferior;
- taladrar orificios en el suelo, adecuados para la inserción de los anclajes elegidos, en correspondencia con los orificios en el bastidor inferior;
- insertar los anclajes en los orificios realizados en el suelo a través de los orificios del bastidor inferior y apretar los anclajes;
- apretar los anclajes en el bastidor como indica el fabricante de los propios anclajes.

## **9.2 Procedimiento de ensamblaje**

Quite el embalaje del equipo. El desmontadora de neumáticos generalmente se compone de los siguientes conjuntos principales (véase **Fig. 13**):

- ref. 1** caja porta objetos (estándar en algunos modelos);
- ref. 2** dispositivo presionatalón (estándar en algunos modelos).

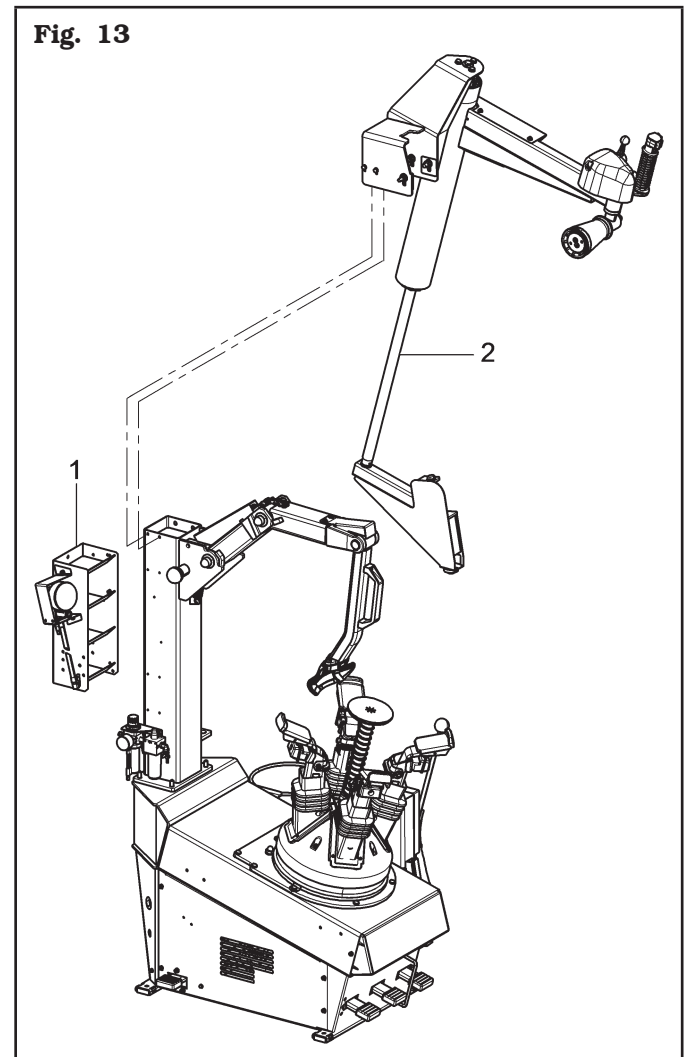

Proceda al montaje del equipo siguiendo los pasos descritos a continuación.

### Para modelos con dispositivo presionatalón

1. Colocar el dispositivo presionatalón cerca del equipo (**Fig. 14 ref. 1**);
2. fijar el soporte superior (**Fig. 14 ref. 2**) a la columna (**Fig. 14 ref. 3**) con los tornillos (**Fig. 14 ref. 4**), las arandelas (**Fig. 14 ref. 5**) y las tuercas (**Fig. 14 ref. 6**), entregados en dotación;
3. montar el soporte inferior (**Fig. 14 ref. 7**) al destalonador lateral (**Fig. 14 ref. 8**) utilizando el tornillo (**Fig. 14 ref. 9**), las arandelas (**Fig. 14 ref. 10**) y la tuerca (**Fig. 14 ref. 11**) entregados en dotación;

Fig. 14

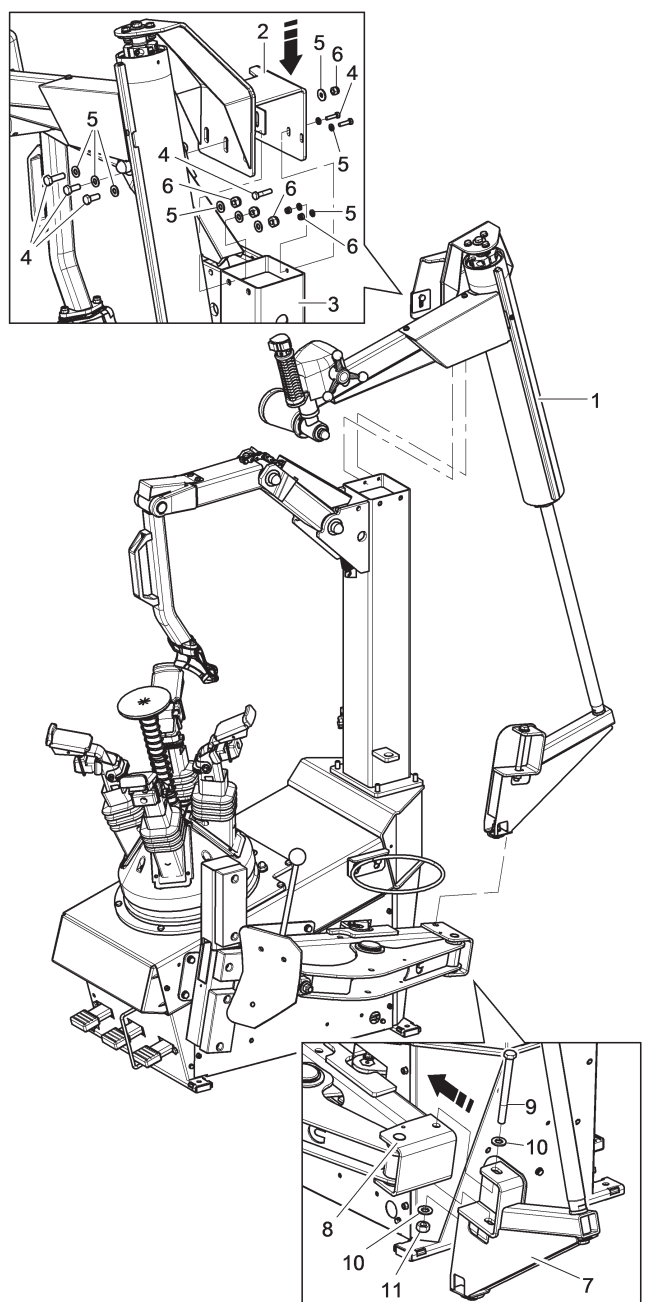

### Para modelos con Caja porta objetos

4. sacar el embalaje que contiene la tina porta objetos (**Fig. 15 ref. 1**) completa con manómetro y quitar la pieza de la envoltura;

### Para modelos con dispositivo presionatalón

5. montar la caja porta objetos (**Fig. 15 ref. 1**) con un tornillo (**Fig. 15 ref. 2**) y una arandela (**Fig. 15 ref. 3**) del soporte superior del dispositivo presionatalón (**Fig. 15 ref. 4**), un tornillo (**Fig. 15 ref. 5**) e interponiendo el distanciador (**Fig. 15 ref. 6**), entregados en dotación;

Fig. 15

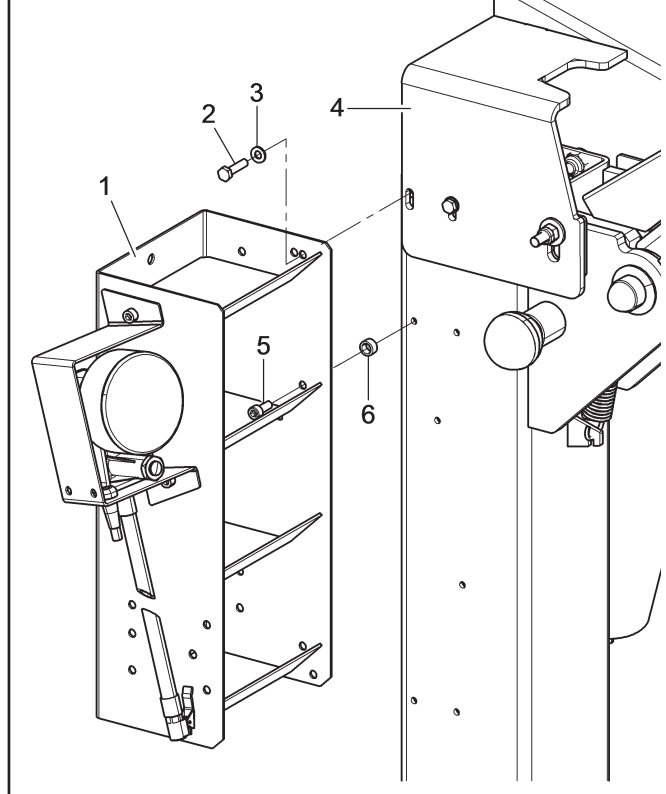

**Para modelos con destalonador superior e inferior**

6. montar la caja porta objetos (**Fig. 16 ref. 1**) al destalonador inferior (**Fig. 16 ref. 2**) utilizando los tornillos (**Fig. 16 ref. 3**) y las tuercas (**Fig. 16 ref. 4**) entregados en dotación;

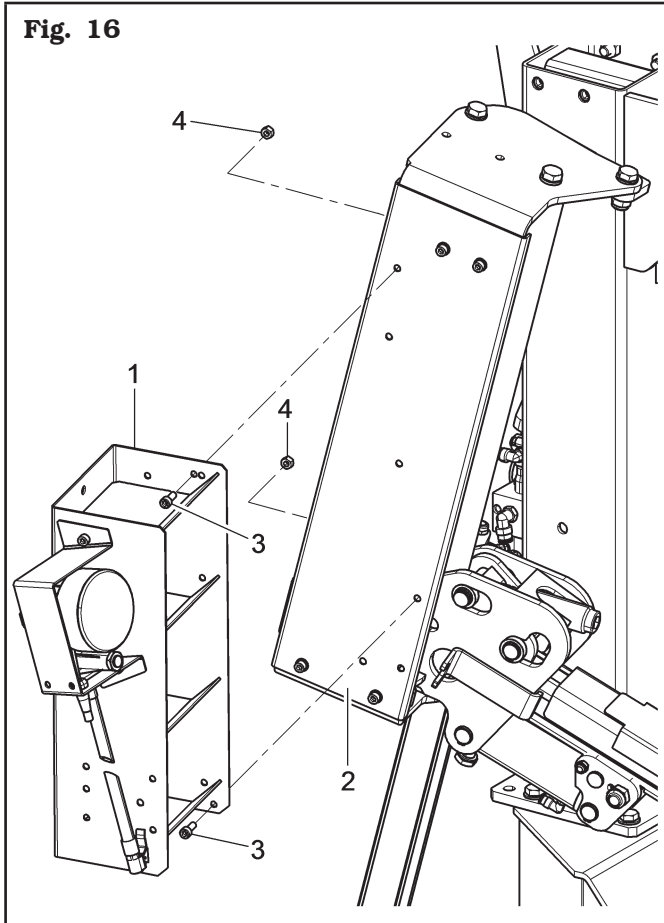

**Para modelos con Pistola de inflado**

7. atornillar el enganche (**Fig. 17 ref. 1**) a la columna (**Fig. 17 ref. 2**) utilizando la tuerca (**Fig. 17 ref. 3**) suministrado en dotación.

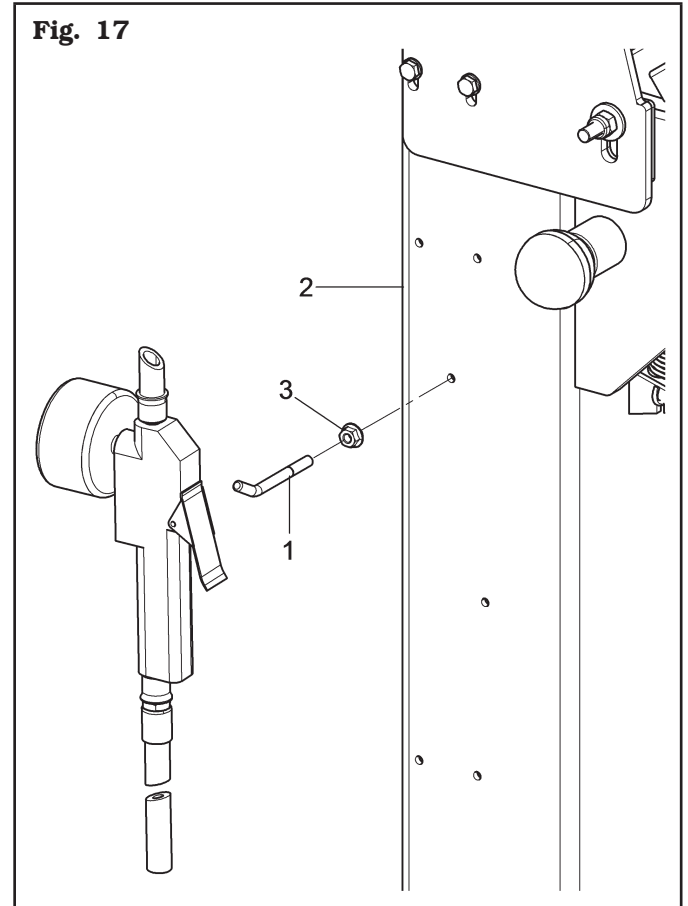

### 9.3 Empalme neumático



**CUALQUIERA OPERACIÓN DE TIPO NEUMÁTICO DEBE SER EFECTUADA POR PERSONAL TÉCNICO DEBIDAMENTE CUALIFICADO.**

Conectar la alimentación neumática de red mediante empalme (**Fig. 18 ref. 1**) ubicado en el conjunto filtro del equipo. El tubo de presión (**Fig. 18 ref. 2**) procedente de la red debe tener un diámetro interior mínimo de 10 mm (3/8") y un diámetro exterior mínimo de 19 mm (3/4") (ver **Fig. 18**) para tener suficiente flujo (ver **Fig. 18**).

**Fig. 18**

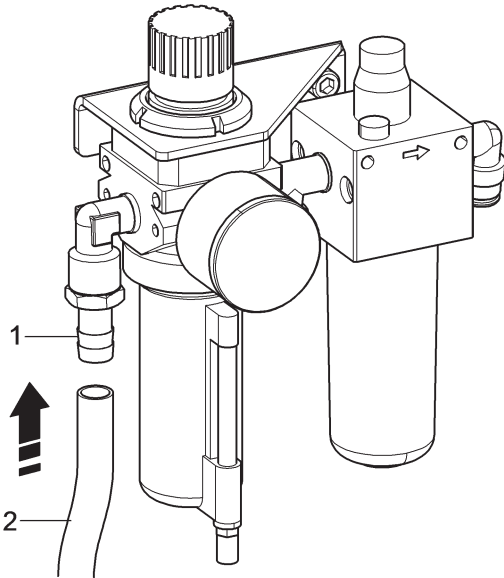

**LA PRESIÓN MÍNIMA DE FUNCIONAMIENTO DEL TUBO DE ALIMENTACIÓN Y LOS EMPALMES INSTALADOS DEBE SER DE AL MENOS 300 psi. LA PRESIÓN MÁXIMA DE ESTALLIDO DE LOS MISMOS DEBE SER DE AL MENOS 900 psi.**



**UTILICE UNA CINTA DE SELLADO DE CONEXIÓN NEUMÁTICA ROSCADA ADECUADA PARA TODAS LAS CONEXIONES NEUMÁTICAS.**



**SI SE DEBE EJECUTAR OTRAS CONEXIONES NEUMÁTICAS, CONSULTAR LOS ESQUEMAS NEUMÁTICOS ILUSTRADOS EN EL CAPÍTULO 19.**



**EN CASO DE UNA INTERRUPCIÓN IMPREVISTA DE LA ALIMENTACIÓN, Y/O ANTES DE CADA CONEXIÓN NEUMÁTICA, COLOQUE LOS PEDALES EN POSICIÓN NEUTRAL.**

## 10.0 EMPALMES ELÉCTRICOS



**TODAS LAS CONEXIONES ELÉCTRICAS DEBEN SER REALIZADAS EXCLUSIVAMENTE POR PERSONAL CUALIFICADO.**



**ANTES DE CONECTAR EL EQUIPO CONTROLAR ATENTAMENTE:**

- **QUE LAS CARACTERÍSTICAS DE LA LÍNEA ELÉCTRICA CORRESPONDAN A LOS REQUISITOS DEL EQUIPO INDICADOS EN LA RELATIVA PLACA DE DATOS;**
- **QUE TODOS LOS COMPONENTES DE LA LÍNEA ELÉCTRICA SE ENCUENTREN EN BUEN ESTADO;**
- **QUE LA LÍNEA DE PUESTA A TIERRA HAYA SIDO PRE-DISPUESTA Y DISPONGA DE ADECUADAS DIMENSIONES (SECCIÓN MAYOR O IGUAL A LA MÁXIMA SECCIÓN DE LOS CABLES DE ALIMENTACIÓN);**
- **QUE EL EQUIPO ELÉCTRICO DISPONGA DE UN INTERRUPTOR GENERAL BLOQUEABLE CON CANDADO Y DE SALVAVIDA CON PROTECCIÓN DIFERENCIAL CALIBRADA A 30 mA.**

El equipo se entrega con un cable. El cable tiene que conectarse un enchufe de las características ilustradas a continuación.



**APLICAR AL CABLE DEL EQUIPO UN ENCHUFE QUE CUMPLA CON LOS REQUISITOS ANTERIORES (EL CONDUCTOR DE PROTECCIÓN ES DE COLOR AMARILLO/VERDE Y JAMÁS DEBE EMPALMARSE A UNA DE LAS FASES O AL NEUTRO).**



**EL EQUIPO ELÉCTRICO DE ALIMENTACIÓN DEBE SER COMPATIBLE CON LOS REQUISITOS DE POTENCIA NOMINAL ESPECIFICADOS EN ESTE MANUAL Y DEBE GARANTIZAR UNA CAÍDA DE TENSIÓN EN PLENA CARGA INFERIOR AL 4% (10% EN FASE DE ENCENDIDO) DEL VALOR NOMINAL.**



**LA INOBSERVANCIA DE LAS INSTRUCCIONES MENCIONADAS ANTERIORMENTE ORIGINA LA INMEDIATA PERDIDA DE VALIDEZ DE LA GARANTÍA Y PUEDE CAUSAR DAÑOS AL EQUIPO.**

Según lo previsto por la normativa vigente, este equipo no está dotado de un cortacorrientes general, sino que dispone únicamente de una conexión a la red mediante toma/enchufe.

Alimentación , motor	Conformidad norma	Tensión	Amperaje	Polos	Grado de protección IP mínimo
Alimentación monofásica, motor a inversor	IEC 309	200/240V	16A	2 Polos + Tierra	IP 44

## 11.0 ACCIONAMIENTOS

### 11.1 Unidad de mando Dispositivo presionatalón (estándar en algunos modelos)

Consta de una botonera (**Fig. 19 ref. 1**) situada al lado del propio dispositivo. Desde esta botonera se puede controlar la traslación vertical del rodillo presionatalón (**Fig. 19 ref. 2**). Pulsando el botón (**Fig. 19 ref. B**) se controla la traslación hacia abajo, mientras que pulsando el botón (**Fig. 19 ref. A**) se controla la traslación hacia arriba. El posicionamiento del dispositivo en correspondencia con el neumático es un operación de accionamiento completamente manual.

Girar el volante (**Fig. 19 ref. C**) permite orientar el rodillo (**Fig. 19 ref. 2**) en dirección radial respecto a la llanta.

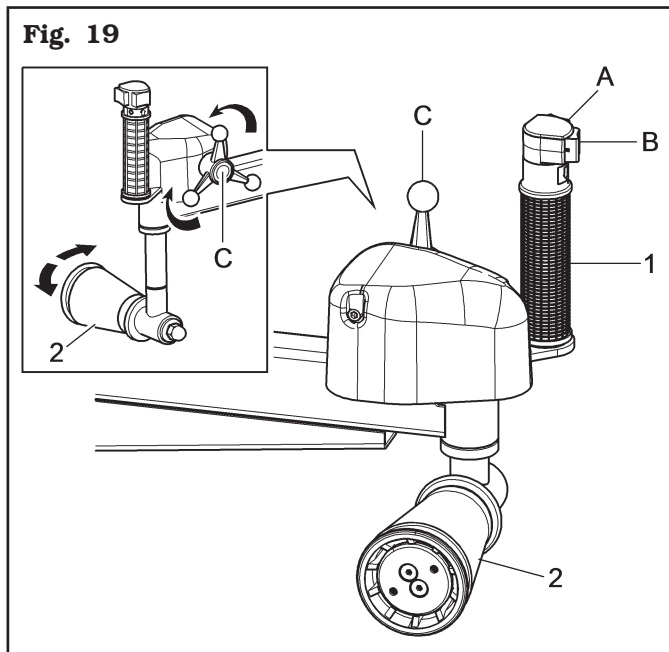

### 11.2 Pedalera (para modelos con mandril autocentrante)

El “pedal 1” tiene dos posiciones operativas de accionamiento mantenido. Una presión hacia abajo produce el movimiento de apertura de los brazos del autocentrante; el levantamiento hacia arriba del pedal produce el movimiento de cierre de los brazos del autocentrante.

El “pedal 2” tiene dos posiciones operativas de accionamiento mantenido. Una presión hacia abajo produce un movimiento rotatorio del motor del autocentrante en el sentido de las agujas del reloj. El levantamiento del pedal hacia arriba produce el movimiento contrario.

El “pedal 3” tiene una posición operativa de accionamiento mantenido. Una presión hacia abajo produce el movimiento de cierre del brazo destalonador. Al soltar el pedal, el brazo vuelve en la posición de reposo.

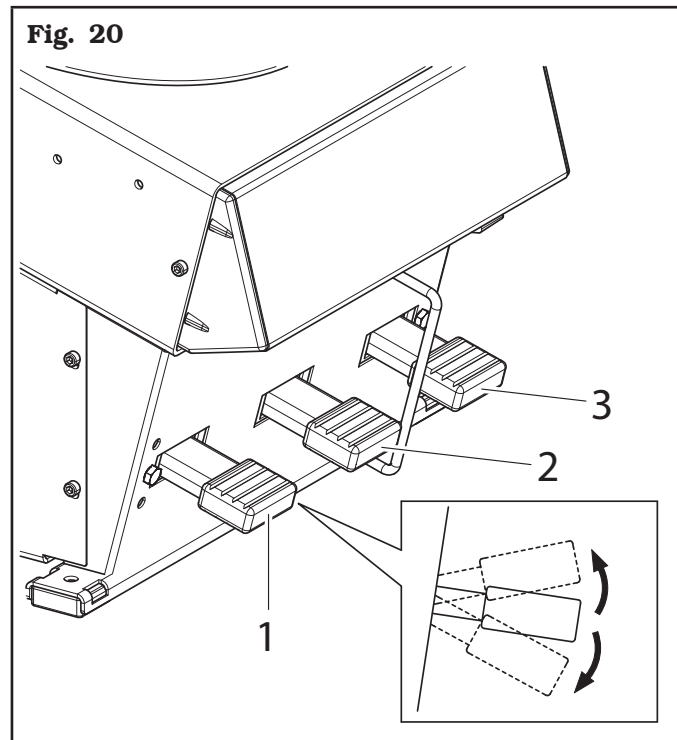

### **11.3 Pedal de inflado (estándar en algunos modelos)**

El **pedal de inflado** (Fig. 19 ref. 1) tiene solamente una función: la presión del mismo de accionamiento mantenido produce suministro de aire a presión controlada (máx  $4,2 \pm 0,2$  bar /  $60 \pm 3$  psi).

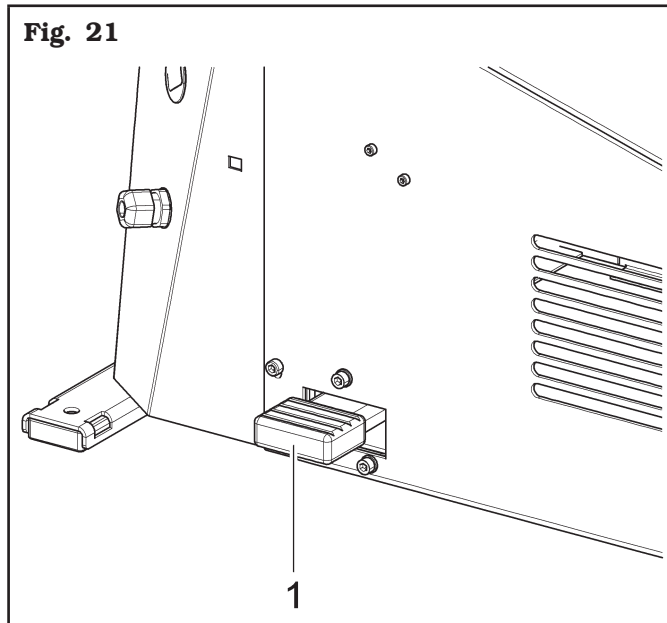

### **11.4 Comando del brazo útil (estándar en algunos modelos)**

Se trata de un accionamiento completamente manual. Permite colocar la cabeza útil en posición de trabajo. Para ejecutar la regulación manual del brazo útil, se necesita mantener apretado el pulsador de desbloqueo (Fig. 22 ref. 1) colocado en la manija.

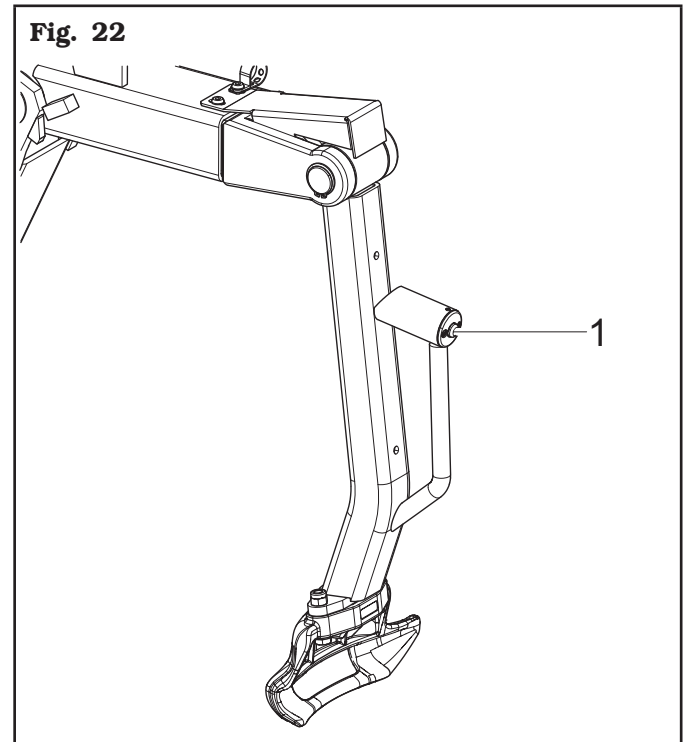

**SE PROHÍBE MODIFICAR EL VALOR DE REGULACIÓN DE LA PRESIÓN DE FUNCIONAMIENTO MEDIANTE LAS VÁLVULAS DE PRESIÓN MÁXIMA. ESA ADULTERACIÓN EXIME EL CONSTRUCTOR DE TODAS RESPONSABILIDADES.**

**11.5 Unidad de mando destalonador (para modelos con destalonador superior y inferior)**

Se compone de dos botones con diferente función insertados en un único bloque de mando.

El bloque se puede agarrar para manipular los destalonadores y para colocarlos en posición de trabajo. Por lo tanto, con la unidad de mando del destalonador se pueden controlar todas las maniobras necesarias para un destalonado completo.

- movimiento manual de movimiento de los destalonadores;
- movimiento de tracción y empuje del conjunto de mando para la selección manual del diámetro de la rueda. Los diámetros están indicados en la correspondiente escala situada en el soporte de la manija.

Los dos botones neumáticos del mando controlan los brazos destalonadores superior e inferior.

Cada botón tiene tres posiciones:

1. la **primera posición** es la de reposo (los brazos destalonadores permanecen abiertos);
2. la **segunda posición**, de tipo de funcionamiento estable, de cada pulsador produce un movimiento del brazo destalonador. El botón derecho mueve el brazo superior hacia abajo. El botón izquierdo mueve el brazo inferior hacia arriba;
3. la **tercera posición** es de accionamiento mantenido. Es decir, cuando se presiona otra vez el pulsador derecho, se acciona una bomba hidráulica que pone en movimiento el rodillo del destalonador superior. En cambio, presionando otra vez el botón izquierdo se provoca un movimiento hidráulico del rodillo inferior. Al dejar de presionar se interrumpe el movimiento y se mantiene la posición alcanzada (véase **Fig. 23**).

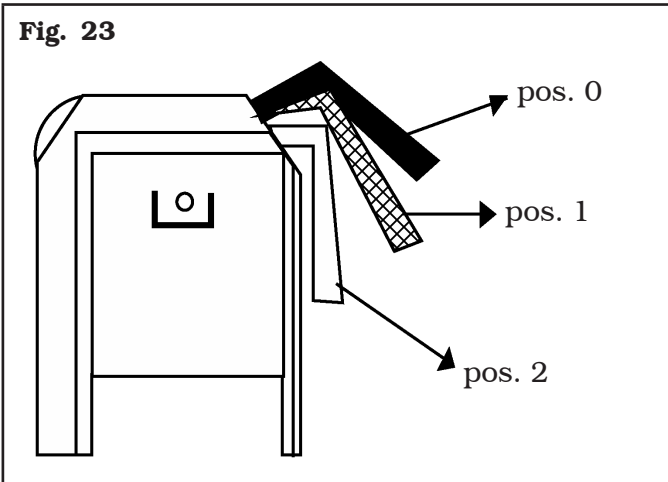

**11.6 Pedalera de 3 pedales (para modelo con mandril plano)**

El “**pedal 1**” de inflado tiene solamente una función. La presión del mismo de accionamiento mantenido produce suministro de aire a presión controlada (máx  $4,2 \pm 0,2$  bar /  $60 \pm 3$  psi).

El “**pedal 2**” tiene dos posiciones operativas de accionamiento mantenido. Una presión hacia abajo produce un movimiento rotatorio del motor del mandril en sentido horario. El levantamiento del pedal hacia arriba produce el movimiento contrario.

El “**pedal 3**” tiene una posición operativa de accionamiento mantenido. Una presión hacia abajo produce el movimiento de cierre del brazo destalonador. Al soltar el pedal, el brazo vuelve en la posición de reposo.

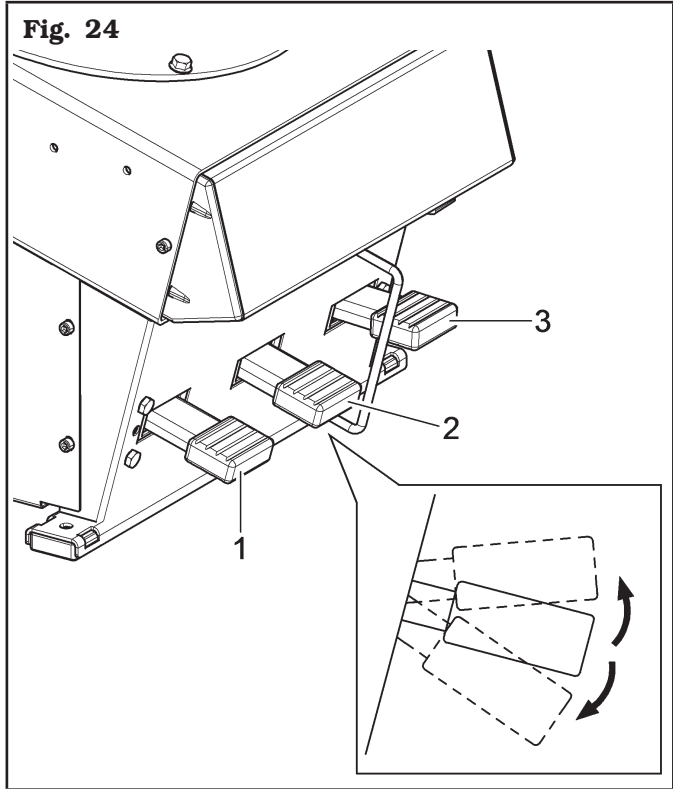

## 12.0 USO DEL EQUIPO

### 12.1 Precauciones durante el montaje y el desmontaje de neumáticos



Antes de proceder con el montaje de los neumáticos respetar las siguientes normas de seguridad:

- utilizar siempre llantas y neumáticos limpios, secos y en buenas condiciones. Si es necesario, limpiar las llantas y comprobar que:
  - el talón, los flancos y la banda de rodadura del neumático no presenten daños;
  - la llanta no presente abolladuras y/o deformaciones (en especial en las llantas en aleación, las abolladuras a menudo causan microfracturas interiores, no visibles, que pueden comprometer la solidez de la llanta y representar un peligro incluso en fase de inflado);
- lubricar abundantemente la superficie de contacto de la llanta y los talones del neumático con lubricante especial para neumáticos;
- sustituir la válvula de la llanta con una nueva o en caso de válvulas de metal, sustituir el anillo de estanqueidad;
- comprobar siempre que el neumático y la llanta dispongan de las dimensiones correctas para el acoplamiento; en la eventualidad que no se puedan comprobar dichas dimensiones, no proceder con el montaje (generalmente las dimensiones nominales de la llanta y del neumático están impresas en los mismos);
- se prohíbe limpiar las ruedas del equipo utilizando chorros de agua o de aire comprimido.



**MONTAR UN NEUMÁTICO CON EL TALÓN, LA BANDA Y/O EL FLANCO DAÑADOS EN LA LLANTA DE LA RUEDA REDUCE LA SEGURIDAD DE UN VEHÍCULO EQUIPADO CON LA RUEDA Y PUEDE PROVOCAR ACCIDENTES DE TRÁFICO, LESIONES GRAVES INCLUSO LA MUERTE.**

**SI SE DAÑA EL TALÓN, LA BANDA O EL FLANCO DEL NEUMÁTICO DURANTE EL DESMONTAJE, NUNCA VUELVA A MONTAR EL NEUMÁTICO EN LA LLANTA.**

**SI CREE QUE UN TALÓN, LA BANDA O UN FLANCO DE UN NEUMÁTICO PUEDE HABERSE DAÑADO DURANTE EL MONTAJE, quite el neumático e inspeccione con atención.**

**NUNCA LO VUELVA A INSTALAR EN UNA RUEDA SI EL TALÓN, LA BANDA O EL FLANCO ESTÁN DAÑADOS.**



**LA LUBRICACIÓN INADECUADA DEL NEUMÁTICO, LA LLANTA, LA CABEZA ÚTIL Y/O LA PALANCA PUEDE CAUSAR UNA FRICCIÓN ANORMAL ENTRE EL NEUMÁTICO Y ESTOS ELEMENTOS DURANTE EL DESMONTAJE Y/O MONTAJE DEL NEUMÁTICO Y CAUSAR DAÑOS AL NEUMÁTICO, REDUCIENDO LA SEGURIDAD DE UN VEHÍCULO EQUIPADO CON EL NEUMÁTICO.**

**LUBRIQUE SIEMPRE ESTOS ELEMENTOS A FONDO UTILIZANDO UN LUBRICANTE ESPECÍFICO PARA NEUMÁTICOS, SIGUIENDO LAS INDICACIONES CONTENIDAS EN ESTE MANUAL.**



EL USO DE UNA PALANCA INADECUADA, DESGASTADA O DAÑADA DE OTRO MODO PARA QUITAR LOS TALONES DE LA LLANTA PUEDE DAÑAR EL TALÓN Y/O EL LADO DEL NEUMÁTICO, REDUCIENDO LA SEGURIDAD DE UN VEHÍCULO EQUIPADO CON EL PROPIO NEUMÁTICO.

UTILICE ÚNICAMENTE LA PALANCA SUMINISTRADA CON EL EQUIPO Y COMPRUEBE SU ESTADO ANTES DE CADA DESMONTAJE. SI ESTÁ DESGASTADO O DAÑADO DE OTRO MODO, NO LO UTILICE PARA QUITAR EL NEUMÁTICO, SUSTITUYALO CON UNA PALANCA SUMINISTRADA POR EL FABRICANTE DEL EQUIPO O UNO DE SUS DISTRIBUIDORES AUTORIZADOS.



UN POSICIONAMIENTO INCORRECTO DE LA VÁLVULA AL INICIO DE LAS OPERACIONES DE DESMONTAJE Y/O MONTAJE DE CADA TALÓN DEL NEUMÁTICO PUEDE OCASIONAR QUE LA VÁLVULA SE ENCUENTRE, DURANTE ESTAS OPERACIONES, EN O CERCA DE UNA ZONA DONDE EL TALÓN SE HA INSERTADO EN EL CENTRO DE LA LLANTA.

EL TALÓN PODRÍA PRESIONAR EL SENSOR DE PRESIÓN, UBICADO BAJO LA VÁLVULA DENTRO DEL CENTRO, PROVOCANDO SU RUPTURA.

RESPECTAR SIEMPRE EL POSICIONAMIENTO DE LA VÁLVULA AL INICIO DE CADA DESMONTAJE Y/O MONTAJE DE UN TALÓN INDICADO EN ESTE MANUAL.



LA FALTA DE INSERTAR UNA SECCIÓN ADECUADA DE UN TALÓN DENTRO DEL CENTRO DE LA LLANTA, COMO SE INDICA EN ESTE MANUAL DURANTE LA INSTALACIÓN O EXTRACCIÓN DEL TALÓN, RESULTA EN UNA TENSIÓN ANORMAL EN EL PROPIO TALÓN.

ESTO PUEDE CAUSAR DAÑOS EN EL TALÓN Y/O EN EL FLANCO DEL NEUMÁTICO AL QUE ESTÁ CONECTADO EL TALÓN, REDUCIENDO LA SEGURIDAD DE UN VEHÍCULO EQUIPADO CON EL NEUMÁTICO.

SIGA SIEMPRE LAS INSTRUCCIONES DEL MANUAL RESPECTO A LA ALINEACIÓN DE UNA SECCIÓN DE TALÓN AL CENTRO DE LLANTA.

NO CONTINÚE CON LA EXTRACCIÓN O INSTALACIÓN DE UN TALÓN SI NO PUEDE ALINEAR UNA SECCIÓN DE UN TALÓN CON EL CENTRO DE LLANTA INDICADO EN ESTE MANUAL.

### **12.2 Operaciones previas - Preparación de la rueda**

- Quitar los contrapesos de equilibrado de ambos lados de la rueda.



**QUITAR EL VÁSTAGO DE LA VÁLVULA Y DEJAR QUE EL NEUMÁTICO SE DESINFLA COMPLETAMENTE.**

- Verificar por que lado se tendrá que desmontar el neumático, comprobando donde se está situado el centro.
- Verificar el tipo de bloqueo de la llanta.
- Buscar de reconocer las ruedas especiales como las de los tipos "TD" y "AH", para mejorar las operaciones de bloqueo y destalonado, de montaje y desmontaje.



**SI SE TRABAJA CON RUEDAS DE PESO SUPERIOR A 10 kg (22 lbs) Y/O CON FRECUENCIA MAYOR DE 20/30 RUEDAS POR HORA UTILICE UN ELEVADOR.**

### **12.3 Enrollador correa con seguro (para modelos con conjunto kit cinta)**

El uso del cinturón durante las operaciones de montaje facilita la inserción del talón del neumático en el centro de la llanta.

1. Durante el montaje, extienda el cinturón alrededor del perímetro del neumático hasta que alcance aproximadamente las "11 en punto";
2. bloquearlo en su posición ejerciendo un pequeño tirón sobre él;



**COLOQUE EL CINTURÓN EN LA BANDA DE RODAMIENTO DEL NEUMÁTICO CERCA DEL LADO SUPERIOR (CONSULTE LA FIG. 25).**

3. mantener el cinturón tenso sobre el neumático de forma gradual y progresiva, evitando golpes bruscos;
4. tan pronto como se supere la resistencia del talón durante la fase de montaje, suelte inmediatamente el cinturón para evitar tensiones innecesarias en la bobina;
5. evite desenrollar completamente (hasta el final de su recorrido) el cinturón durante su uso durante el montaje.



**¡LOS DAÑOS PROVOCADOS POR EL INCUMPLIMIENTO DE LAS INDICACIONES ANTERIORES NO SE CONSIDERARÁN RESPONSABILIDAD DEL FABRICANTE Y PODRÁN SER MOTIVO DE ANULACIÓN DE LA GARANTÍA!**

**Fig. 25**

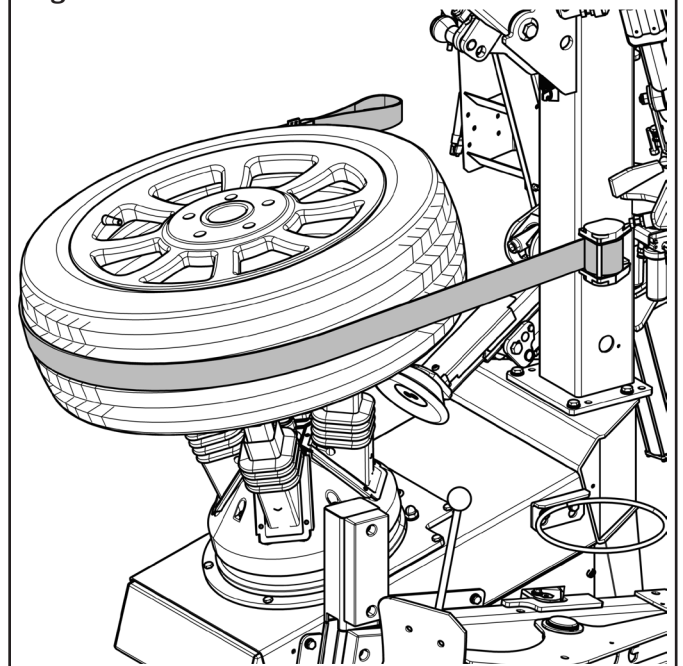

## 12.4 Destalonado con paleta lateral



LA OPERACIÓN DE DESTALONADO DEBE SER EFECTUADO PROCEDIENDO CON LA MÁXIMA PRECAUCIÓN; EL ACCIONAMIENTO DEL PEDAL DEL DESTALONADOR CAUSA UN RÁPIDO Y POTENTE CIERRE DEL BRAZO Y REPRESENTA UN POTENCIAL PELIGRO DE APLASTE DE TODO LO QUE SE ENCUENTRA EN SU RAYO DE ACCIÓN. DURANTE LA OPERACIÓN DE DESMONTAJE NO APOYAR LAS MANOS EN LOS BORDES DEL NEUMÁTICO. DURANTE LA OPERACIÓN DE DESMONTAJE SE PUEDEN VERIFICAR PICOS DE RUIDAJE INSTANTANEOS Y MUY ELEVADOS: POR LO TANTO ACONSEJAMOS COLOCARSE UNA PROTECCIÓN CONTRA EL RUIDO.

Una vez preparada la rueda, como se ha descrito en el punto anterior, para efectuar el destalonado siga las siguientes instrucciones:

1. coloque la rueda como indica la **Fig. 26** y acerque la paleta del destalonador al borde de la llanta;



**POSICIONAR CORRECTAMENTE LA PALETA EN FORMA TAL QUE ACTUE EN LA PARTE LATERAL DEL NEUMÁTICO Y NO EN LA LLANTA.**

**Fig. 26**

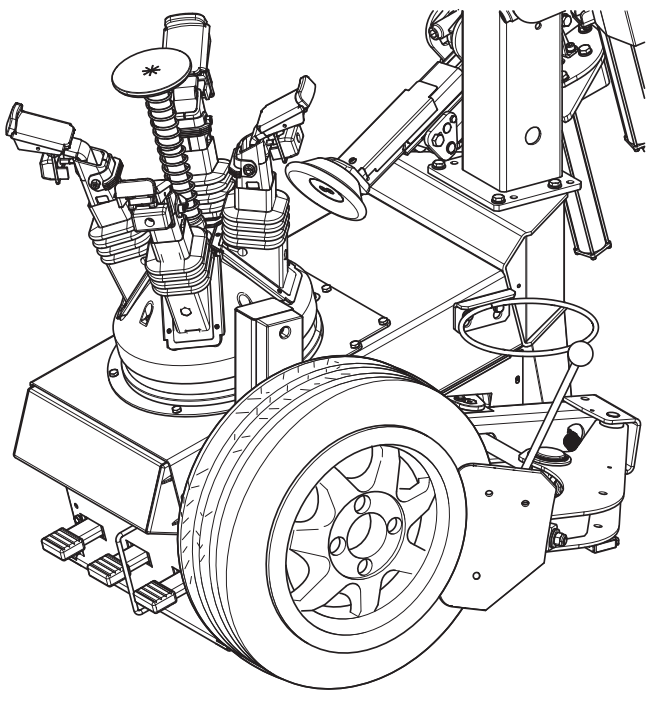

### Para los modelos con Limitador de carrera

2. regular la carrera del limitador del destalonador actuando sobre su virola de regulación (**Fig. 27 ref. 1**), de manera que la paleta pueda penetrar más allá del borde de la llanta hasta una altura igual a la altura de una cuña del alargue del destalonador;

**Fig. 27**

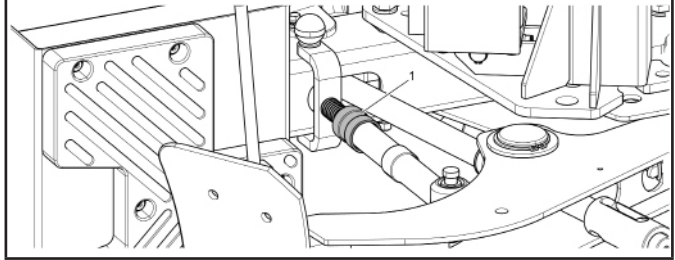

### Para todos modelos

3. accione la paleta del destalonador, presionando el pedal correspondiente hasta que se separe el talón. Si el talón no se separa con la primera operación de destalonado, repita la operación en diferentes puntos de la rueda, hasta que se separe completamente;
4. gire la rueda y repita la operación en el otro lado;
5. lubrique con cuidado el neumático en toda la circunferencia del talón por ambos lados. Una lubricación insuficiente puede causar el roce entre la paleta y el neumático y ello podría dañar el neumático y/o el talón.



**NO INTRODUZCA NINGUNA PARTE DEL CUERPO ENTRE LA PALETA DE DESTALONADO Y EL NEUMÁTICO NI ENTRE EL NEUMÁTICO Y EL SOPORTE DE LA RUEDA.**

### **12.5 Bloqueo de la rueda (para modelos con mandril autocentrante)**

Todas las ruedas deben bloquearse por la parte interior con los tacos de goma. Dichos tacos deben ser colocados en una superficie plana de la llanta.



**ES PRECISO DE MONTAR SIEMPRE LAS GARRAS ENGOMADAS CON ENGANCHE ANTES DE BLOQUEAR LA LLANTA DEL INTERIOR.**

Es aconsejable bloquear la llanta lo más alto posible. Para bloquear la rueda seguir las instrucciones siguientes:

- cerrar los brazos autocentrantes accionando el relativo pedal hacia arriba;
- colocar la rueda en el dispositivo de centrado de resorte y presionar hasta que los tacos de goma no estén situados en el punto de la llanta por donde se desea bloquear;
- por lo tanto, accionar el pedal hacia abajo hasta bloquear la rueda completamente;
- compruebe que la llanta esté bloqueada y centrada correctamente para evitar su deslizamiento durante las operaciones siguientes.



**LA RUEDA SIEMPRE DEBE ESTAR FIJADA CON EL DISPOSITIVO DE SEGURIDAD Y NO SE DEBE SOLTAR HASTA HABER FINALIZADO TODAS LAS OPERACIONES.**

Puede darse el caso de tener que trabajar con una rueda con centro volcado y en tal caso se presenta el problema de bloquear la rueda por la parte exterior. En este caso se debe seguir estas instrucciones:

- bloquear la rueda por la parte interior como se ha descrito anteriormente;
- proceder con la operación de destalonado;
- desbloquear la rueda y girarla;
- presionar el relativo pedal para abrir los brazos autocentrantes hasta lograr el espacio suficiente para que pase la rueda;
- montar las cuatro garras engomadas con enganche;
- colocar la rueda y cerrar los brazos autocentrantes levantando el pedal hasta bloquear la rueda.

### **12.6 Bloqueo de la rueda (para modelo con mandril plano)**

Todas las ruedas tienen que ser bloqueadas en el plato engomado (**Fig. 21 ref. 6**) con las debidas perforaciones centrales, usando el debido dispositivo de bloqueo (**Fig. 28 ref. 2**).

**Fig. 28**

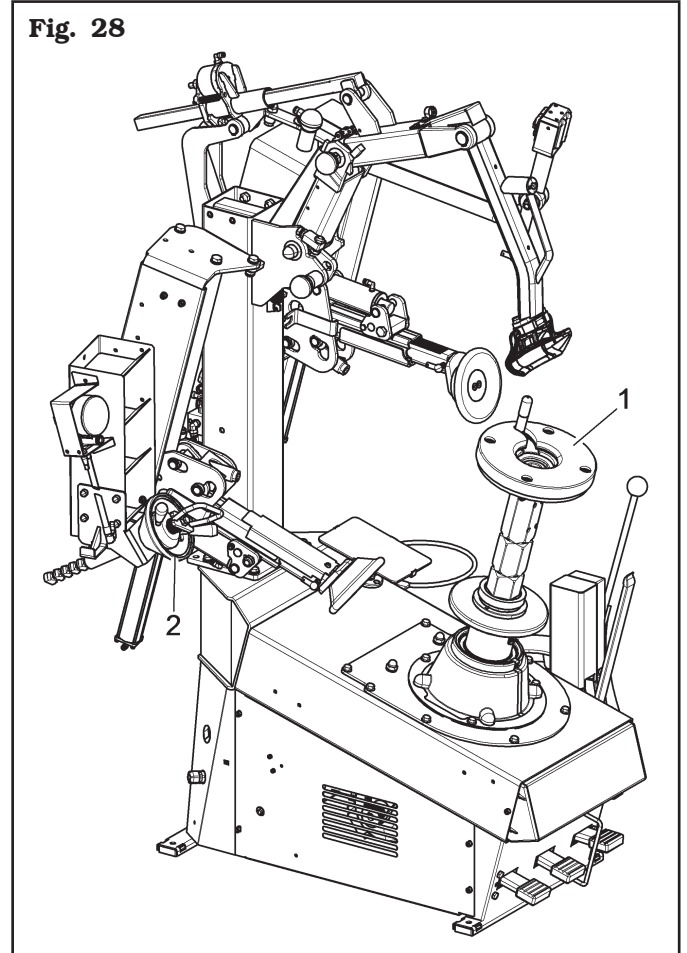

**EN CASO DE USO DE LLANTAS SIN AGUJERO CENTRAL, ES NECESARIO USAR EL DEBIDO ACCESORIO (DISPONIBLE BAJO PETICIÓN).**

Para bloquear la rueda seguir las instrucciones siguientes:

1. ubicar la rueda (**Fig. 29 ref. 1**) en la plataforma de bloqueo, de manera que el perno jalador (**Fig. 29 ref. 2**) se empeñe en un de las perforaciones del cubo de la llanta;

Fig. 29

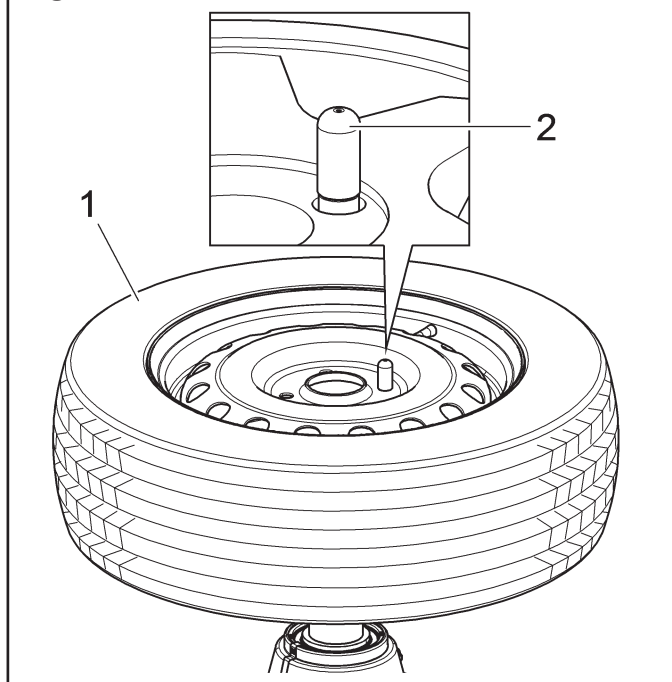

2. si el cubo de la rueda está demasiado alto con respecto al jalador (**Fig. 30 ref. 2**), utilice la extensión (**Fig. 30 ref. 1**) suministrada;

Fig. 30

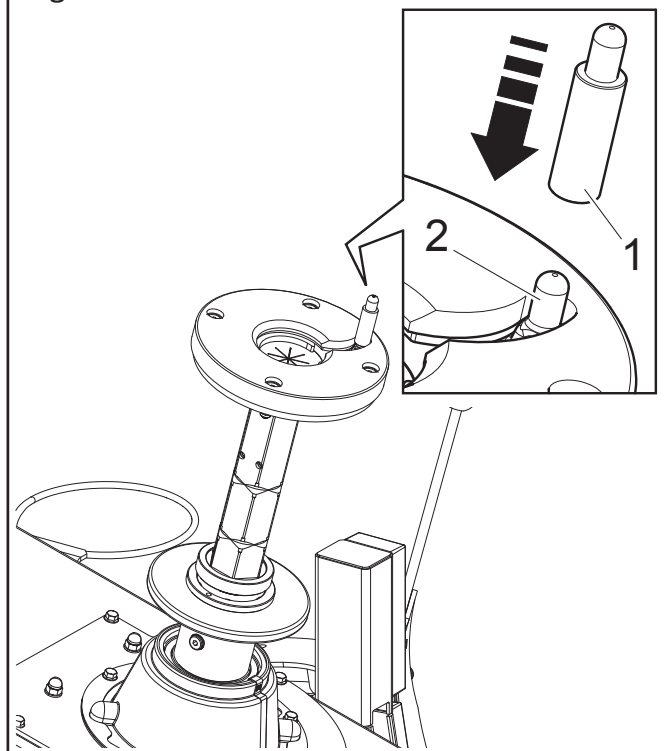

3. poner el eje de bloqueo (**Fig. 31 ref. 1**) en la llanta (**Fig. 31 ref. 2**);

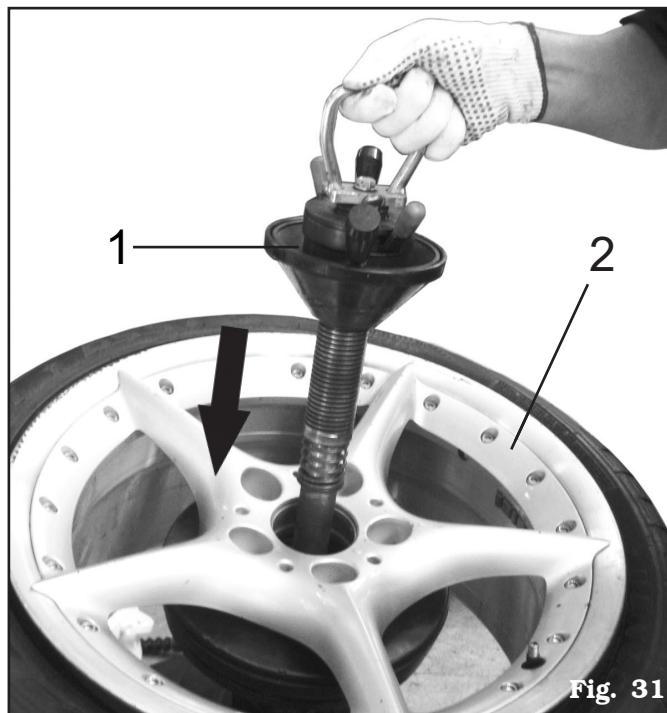

4. usando la manija especial (**Fig. 32 ref. 1**), empujar hacia abajo (**Fig. 32 ref. 2**), girar 90° (**Fig. 32 ref. 3**);

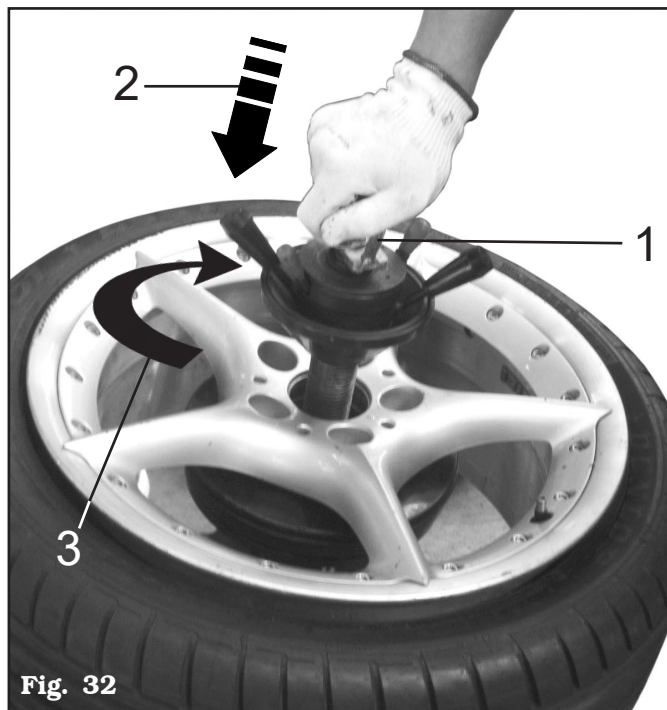

5. con las debidas levas pequeñas internas (**Fig. 33 ref. 1**), desbloquear la abrazadera y acercar la virola (**Fig. 33 ref. 3**) y el cono (**Fig. 33 ref. 4**) a la llanta (**Fig. 33 ref. 2**);

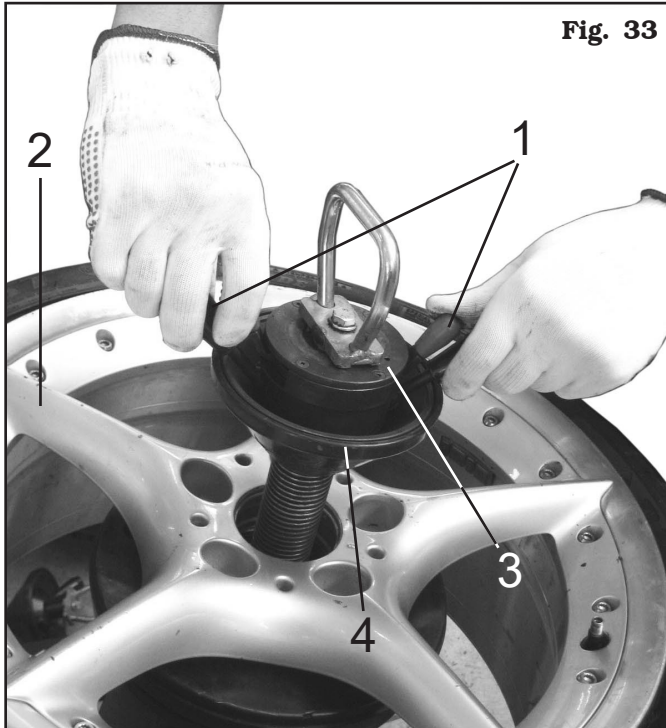

**Fig. 33**

6. luego, girar la virola (**Fig. 34 ref. 1**) con las levas exteriores (**Fig. 34 ref. 2**) hasta al completo bloqueo del cono (**Fig. 34 ref. 3**) en la rueda (**Fig. 34 ref. 4**);

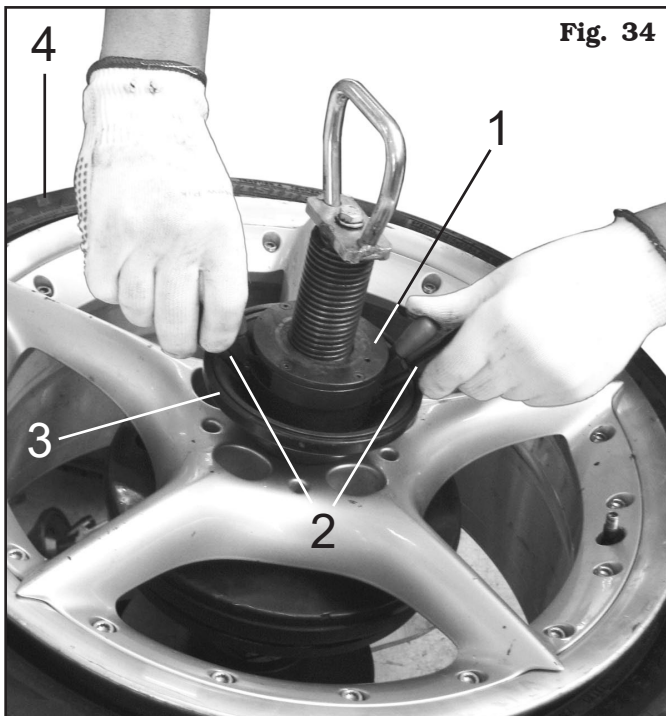

**Fig. 34**

7. para ruedas con llantas en aleaciones, usar la debida protección plástica (**Fig. 35 ref. 1**);

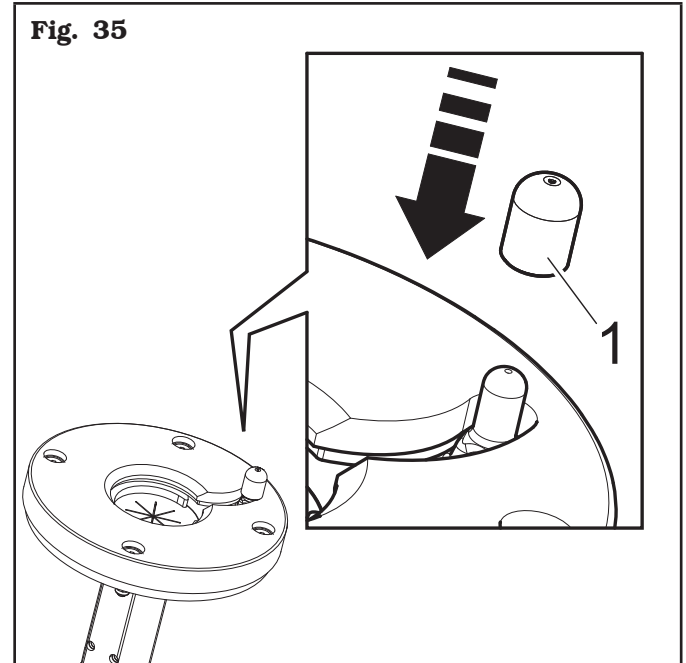

**Fig. 35**

8. a operación concluida, desbloquear el eje de bloqueo aflojando el cono con las levas exteriores y alejar la virola y el cono de la llanta con levas pequeñas;
9. finalmente, baje el eje de bloqueo para liberarlo de su asiento, gírelo 90° en sentido antihorario y extráigalo del orificio mediante la manija adecuada.



**NO DEJAR JAMÁS LA RUEDA MONTADA SOBRE EL EQUIPO POR UN TIEMPO SUPERIOR AL OPERATIVO Y EN TODO CASO NO DEJARLA JAMÁS SIN VIGILANCIA.**

### **12.6.1 Regulación altura del mandril (para modelo con mandril plano)**

El mandril con bloqueo central tiene 3 posiciones de trabajo en altura diferentes. Un sistema de “desenganche rápido” permite de extraer la parte móvil del mandril y colocar el plato de apoyo en altura.

La regulación con el eje deslizante está posible en tres fases como indicado en la foto anexa después.



**PARA REALIZAR LAS OPERACIONES ENUMERADAS A CONTINUACIÓN, NO ES NECESARIO COLOCAR NI FIJAR NINGUNA RUEDA EN EL MANDRIL.**

1. levantar la brida para soltar el soporte rueda como indican las flechas (**Fig. 36 ref. 1**);
2. en el mismo tiempo levantar el soporte rueda como indican las flechas (**Fig. 36 ref. 2**);
3. comprobar que la brida vuelve a su posición.

En este modo es posible colocar la rueda en modo correcto con los útiles de trabajo.

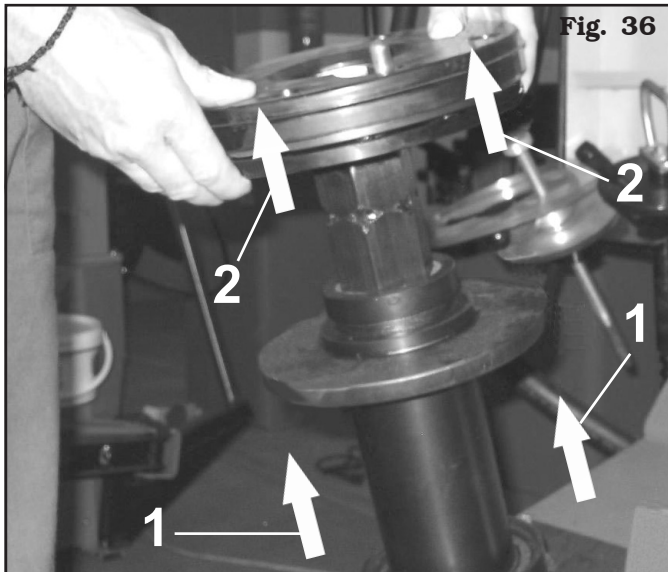

### **12.6.2 Protección platillo ruedas volcadas (para modelo con mandril plano)**

En caso de utilizar ruedas volcadas, para proteger la llanta aplicar en la plataforma de goma una protección (**Fig. 37 ref. 1**). Se aconseja su sustitución frecuente y de todas formas si se presentan daños visibles (véase **Fig. 37**).

**Fig. 37**

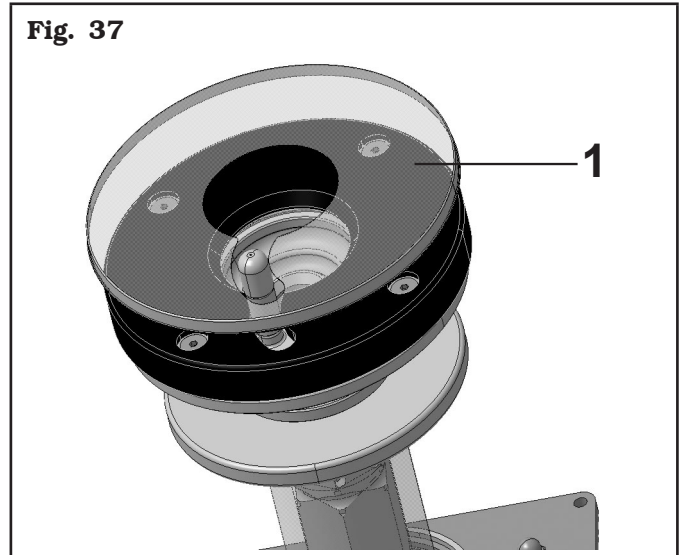

### **12.7 Destalonado con rodillos verticales (para modelos con destalonador superior y inferior)**

Para proceder a las operaciones de destalonado con rodillos verticales, seguir las siguientes instrucciones:

1. una vez bloqueada la rueda, colocar el destalonador superior en la posición de trabajo;
2. seleccionar el diámetro de la rueda moviendo el mando hacia adelante o hacia atrás, tomando como referencia la escala de diámetros situada en la unidad de mando. Esta escala es sólo **a título indicativo** ya que, incluso con el mismo diámetro, no todas las llantas son iguales;
3. accionar el botón derecho de la unidad de mando para bajar el rodillo del destalonador superior hasta tocar el neumático y dejarlo posicionado contra el borde de la llanta (véase **Fig. 38**);

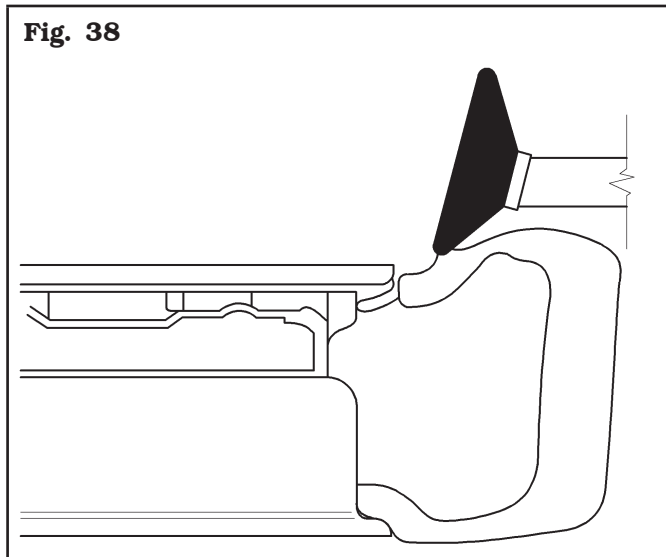

4. también con el pulsador derecho, accionar la bomba hidráulica hasta bloquear el rodillo sobre el neumático (el bloqueo se logra cuando el rodillo se desplaza hacia adelante);
5. llevar el rodillo destalonador inferior hacia arriba presionando el pulsador izquierdo hasta que toque el neumático;
6. también con el pulsador izquierdo, accionar la bomba hidráulica hasta bloquear el rodillo sobre el neumático;
7. hacer que la rueda gire hacia la izquierda accionando el relativo pedal hacia arriba y al mismo tiempo accionar el pulsador izquierdo para destalonar la parte inferior (esta operación puede seguirse a través del espejo magnético montado en el destalonador inferior);
8. una vez finalizado el destalonado de la parte inferior, se devuelve el rodillo destalonador inferior a la posición de reposo presionando el pulsador izquierdo hasta la posición 0;
9. asimismo efectuar el destalonado del borde superior, pero accionando en vez el botón derecho de la unidad de mando.

### **Instrucciones para el destalonado de neumáticos y llantas tipo "TD" y "AH"**

#### **Neumáticos y llantas tipo "TD"**

1. Destalonar primero un talón y luego otro, empezando por el talón superior;
2. colocar el rodillo a 1 cm del borde de la llanta;
3. gire la rueda en sentido contrario a las agujas del reloj y, al mismo tiempo, presione el izquierdo derecho del destalonador superior para poner en marcha la bomba hidráulica;
4. dejar funcionar la bomba hidráulica hasta lograr un espacio suficiente entre el neumático y la llanta para permitir la lubricación del talón;
5. seguir luego con la bomba hasta el destalonado completo;
6. girar la rueda para destalonarla de la parte inferior. Cabe la posibilidad de que se gire el talón. En este caso se quita el rodillo y se inicia otra vez, volviendo a colocar el rodillo contra el borde de la llanta y se actúa con toda la potencia del equipo hasta el destalonado completo.

#### **Neumáticos y llantas tipo "AH"**

Después de haber bloqueado la rueda se efectúan las siguientes operaciones:

1. engrasar el borde del neumático;
2. colocar los rodillos en su posición habitual;
3. destalonar primero un talón y luego otro, empezando por el talón inferior.



**PARA LOS TIPOS DE RUEDA "TD" Y "AH" ES ACONSEJABLE QUE LA PRESIÓN DE ALIMENTACIÓN DEL AIRE NUNCA SEA INFERIOR A 8 bar (116 psi).**

### 12.8 Desmontaje del neumático (para modelos con dispositivo presionatalón)

Después de haber destalonado ambos talones, se pasa a desmontar el neumático:

1. presionar el pedal para que la rueda gire hacia la derecha hasta que el vástago de la válvula alcance la posición de "1 hora";
2. colocar el brazo de desmontaje/montaje en el borde exterior de la llanta.

Es importante obtener una posición correcta del brazo de montaje (tiene 4 posibles posiciones). Las cuatro posiciones se seleccionan operando en el pomo montado en el palo y desplazando manualmente los brazos hasta obtener el bloqueo en la posición deseada. La posición correcta es la que se obtiene formando un ángulo de 90° entre el brazo porta-útil y el disco de la llanta (véase **Fig. 39**).

Esta posición es importante por lo siguiente:

- disminuye la tensión durante la fase de montaje/desmontaje;
- reparte la fuerza aplicada en la cabeza útil en la superficie más amplia posible;
- disminuye considerablemente el desgaste de la cabeza útil.

**Fig. 39**

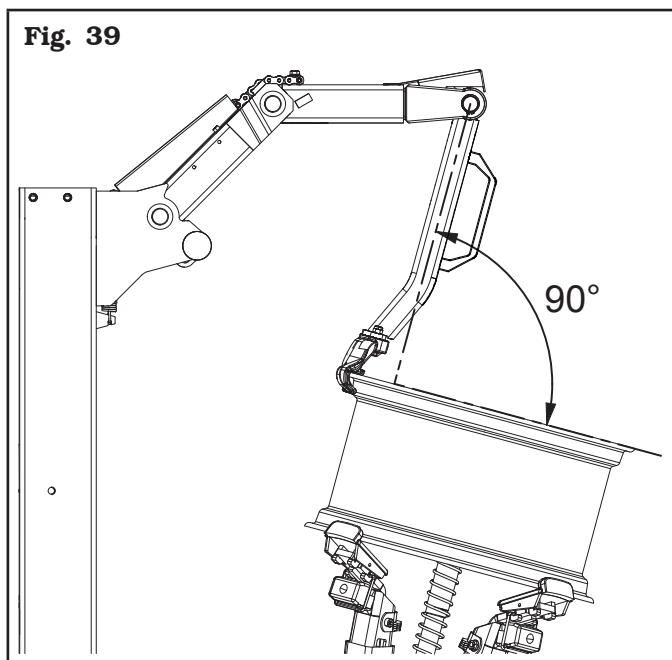

**EN EL CASO DE LLANTAS CON BORDE ABULTADO O PLANO, EL BRAZO DEBE TENER UN ÁNGULO DE 100°/110°.**

3. Posicionar el rodillo presionatalón (**Fig. 40 ref. 1**), como indicado en figura (que no sea lejano de la cabeza útil (**Fig. 40 ref. 2**)). Bajar el neumático a través del rodillo presionatalón (**Fig. 40 ref. 1**) (bajando el pulsador relativo ((**Fig. 40 ref. B**) de la unidad de control) hasta que la cabeza útil pueda posicionarse fácilmente (**Fig. 40 ref. 2**);

**Fig. 40**

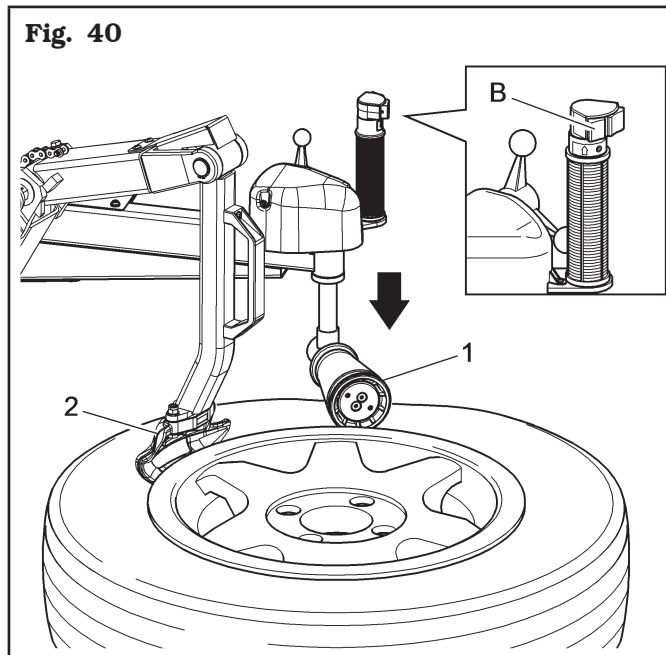

4. poner la protección palanca hacia el extremo puntiagudo de la palanca para levantar talones. Introducir la palanca levanta talón (**Fig. 41 ref. 3**) entre neumático (**Fig. 41 ref. 4**) y cabeza útil (**Fig. 41 ref. 2**). Con la misma palanca (**Fig. 41 ref. 5**), levantar el talón por encima del extremo derecho de la cabeza útil (**Fig. 41 ref. 2**) y colocarla paralela al disco de la llanta presionando al mismo tiempo el flanco del neumático a las 6;
5. levantar el rodillo presionatalón (**Fig. 41 ref. 1**) del Dispositivo presionatalón accionando el relativo botón (**Fig. 41 ref. A**) de la unidad de mando;
6. presionar el pedal para que la rueda gire hacia la derecha (**Fig. 41 ref. 6**) hasta que el talón esté completamente separado de la llanta. Durante la rotación de la rueda, la palanca levanta talón saldrá de la cabeza útil y se situará en el borde de la llanta. La protección de plástico impedirá que la palanca raye la llanta;

**Fig. 41**

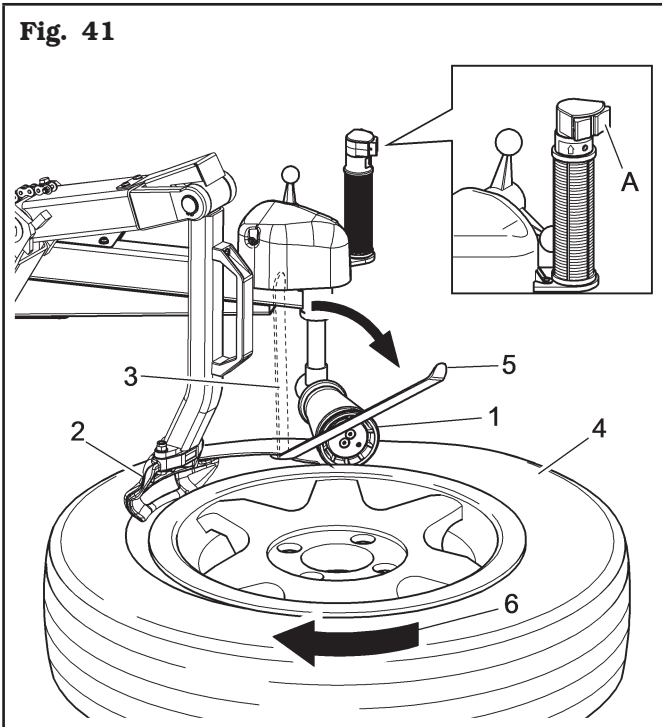

7. levante el neumático y repita la operación en el segundo talón;
8. al desmontar los neumáticos duros el talón puede colocarse en la cabeza útil, con el reborde doblado. Esto provoca que el talón se salga de la palanca, cuando inicia la rotación hacia la derecha. Para evitar este problema hay que girar ligeramente la rueda hacia la izquierda hasta que el reborde no se desdoble. A continuación se puede empezar el desmontaje hacia la derecha (véase **Fig. 42**);

**Fig. 42**

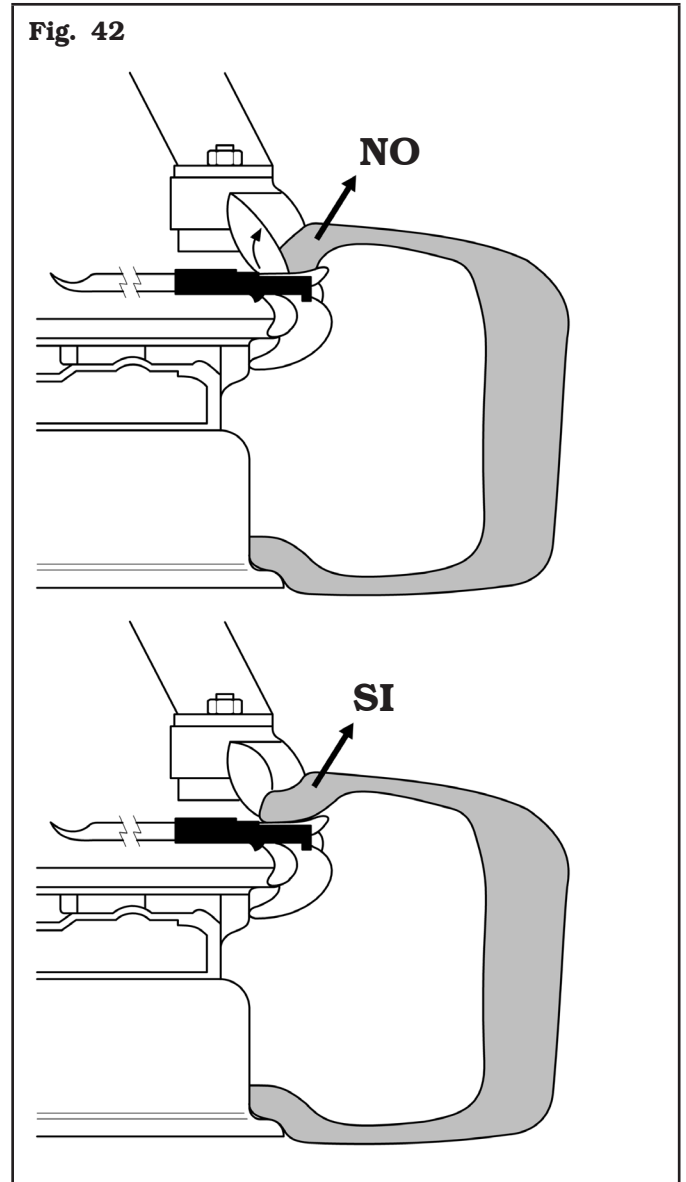

**12.9 Desmontaje del neumático (para modelos con destalonador superior y inferior)**

Después de haber destalonado ambos talones, se pasa a desmontar el neumático:

1. presionar el pedal para que la rueda gire hacia la derecha hasta que el vástago de la válvula alcance la posición de "1 hora";
2. presionar el pulsador colocado en la manija y posicionar el brazo de montaje/desmontaje en el borde exterior de la llanta.

Es importante obtener una posición correcta del brazo de montaje (tiene 2 posibles posiciones). Las dos posiciones se seleccionan desbloqueando el pomo montado en el palo y manteniendo presionado el pulsador de la manija, desplazando manualmente los brazos hasta obtener el bloqueo en la posición deseada. La posición correcta es la que se obtiene formando un ángulo de 90° entre el brazo porta-útil y el disco de la llanta (véase **Fig. 43**). Esta posición es importante por lo siguiente:

- disminuye la tensión durante la fase de montaje/desmontaje;
- reparte la fuerza aplicada en la cabeza útil en la superficie más amplia posible;
- disminuye considerablemente el desgaste de la cabeza útil.

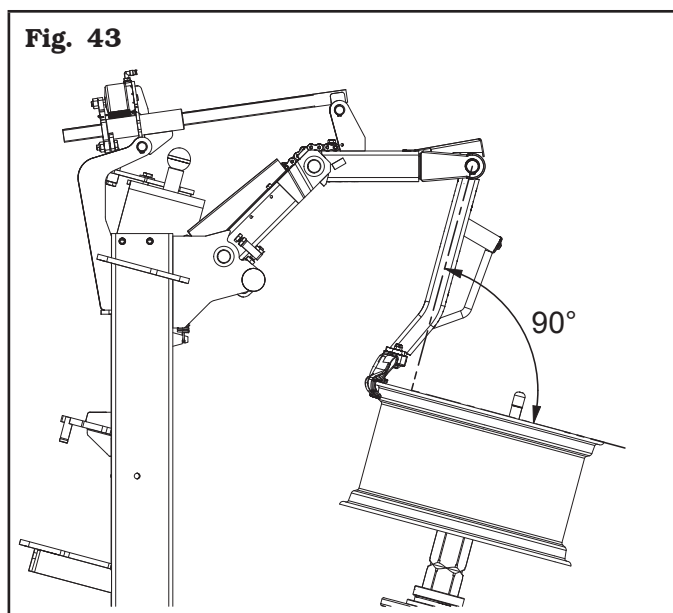

**i** EN EL CASO DE LLANTAS CON BORDE ABULTADO O PLANO, EL BRAZO DEBE TENER UN ÁNGULO DE 100°/110°.

3. Poner la protección palanca hacia el extremo puntiagudo de la palanca para levantar talones. Con la misma palanca levantar el talón por encima del extremo derecho de la cabeza útil y colocarla paralela al disco de la llanta presionando al mismo tiempo el flanco del neumático a las 6;

4. presionar el pedal para que la rueda gire hacia la derecha hasta que el talón esté completamente separado de la llanta. Durante la rotación de la rueda, la palanca levantatalón saldrá de la cabeza útil y se situará en el borde de la llanta. La protección de plástico impedirá que la palanca raye la llanta;
5. levante el neumático y repita la operación en el segundo talón.

Para un desmontaje más fácil y seguro de los neumáticos grandes de perfil bajo, una vez desmontado el talón superior, seguir empujando hasta obtener suficiente espacio para lubricar el centro, el alojamiento del talón y el mismo talón. (ver **Fig. 44**). Una lubricación insuficiente puede causar el roce entre la cabeza útil y el neumático y ello podría dañar el neumático y/o el talón.

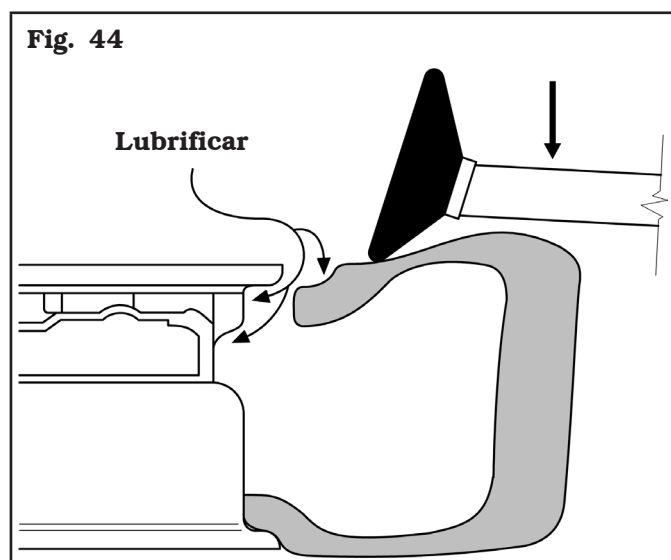

Durante el desmontaje del talón superior es posible que el talón inferior vuelva a colocarse en la llanta. En este caso se utilizará el rodillo del destalonador inferior para volver a destalonarlo y, si el neumático fuera muy ancho, empujarlo hasta la cabeza útil (véase **Fig. 45**).

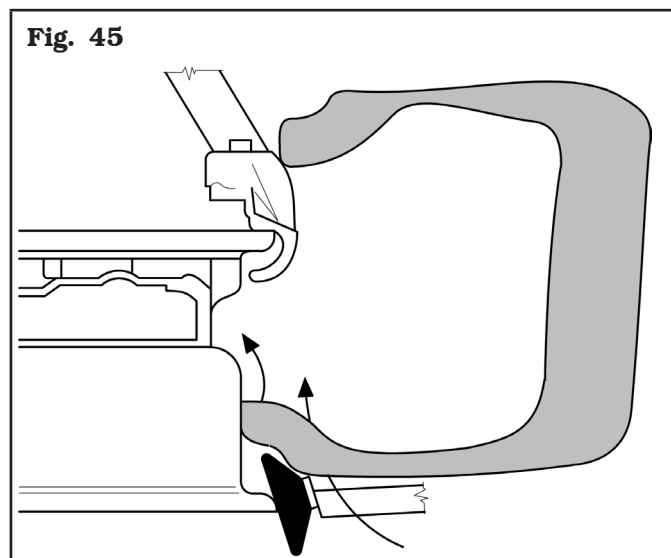

Al desmontar los neumáticos duros el talón puede colocarse en la cabeza útil, con el reborde doblado. Esto provoca que el talón se salga de la palanca cuando inicia la rotación hacia la derecha. Para evitar este problema hay que girar ligeramente la rueda hacia la izquierda hasta que el reborde no se desdoble. A continuación se puede empezar el desmontaje hacia la derecha (véase **Fig. 46**).

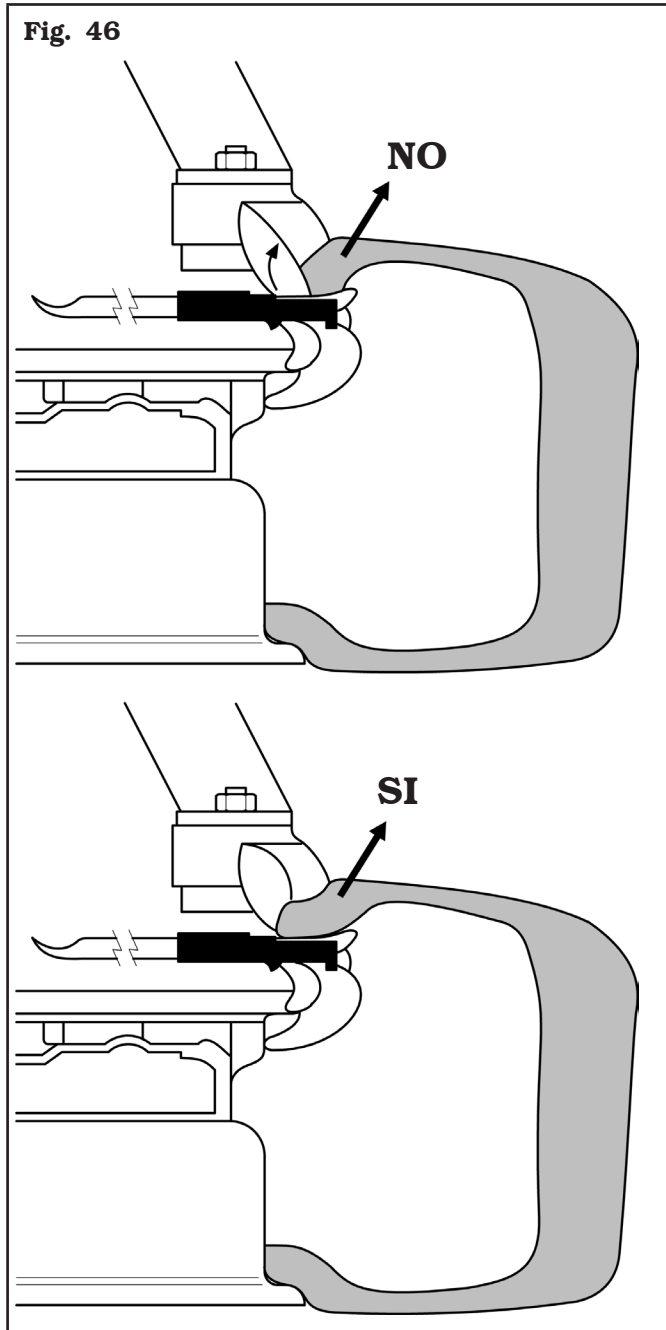

En la fase de desmontaje de neumáticos duros con perfil bajo, es posible que el talón empuje hacia arriba la cabeza útil. En tal caso, puede ser conveniente utilizar el rodillo destalonador superior para empujar el talón hacia abajo, creando suficiente espacio para colocar la palanca y al mismo tiempo empujar hacia abajo el brazo porta-útil (**Fig. 47**).

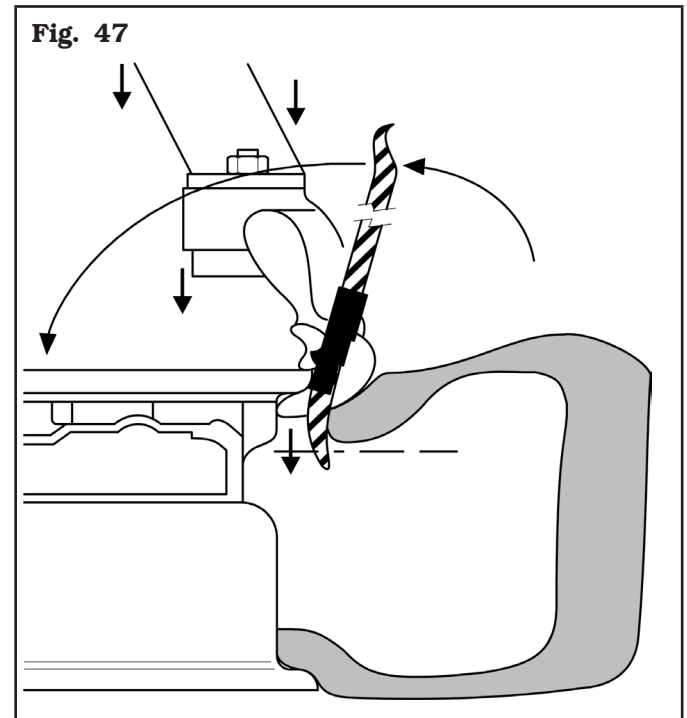

Si durante la fase de desmontaje y montaje del neumático el motor se ralentiza o se para, efectúe los siguientes controles:

- compruebe que el talón esté lubricado;
- compruebe que el talón esté introducido en el centro;
- compruebe que se haya elegido el lado correcto de la llanta para el desmontaje o el montaje del neumático;
- compruebe que la presión de alimentación no sea inferior a 8 bar (116 psi);
- compruebe que no se trate de una llanta con canal descentrado.

Existen llantas en las que con el neumático montado es difícil comprobar la posición del centro. Para facilitar esta comprobación, es aconsejable utilizar los rodillos de los destalonadores presionando el neumático lo suficiente para ver completamente la parte interior de la llanta.

### 12.10 Desmontaje del talón superior del neumático con el multiplicador de fuerza (estándar en algunos modelos)

1. Después de colocar la palanca levanta talón...

Fig. 48



2. ... tire de la palanca del dispositivo hacia abajo, hasta que la cabeza útil entre en contacto con el borde de la llanta;

Fig. 49



3. tire el talón del neumático sobre la cabeza útil con la palanca levanta talón;

Fig. 50

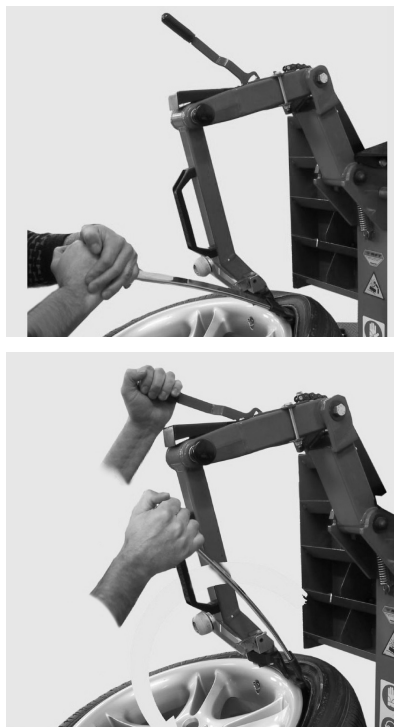

4. si la palanca no se encuentra con el sector dentado (como se muestra en la Fig. 51), levante ligeramente (5 - 7 cm / 0.2" - 0.3") el brazo vertical hasta que coincida con el dentado y luego proceda con las operaciones de trabajo.

Fig. 51

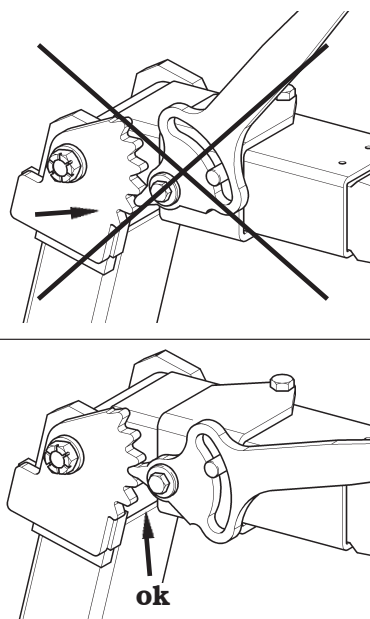

**PARA OPTIMIZAR EL FUNCIONAMIENTO DEL DISPOSITIVO, LOS DIENTES Y LA PALANCA DEBEN ESTAR CORRECTAMENTE POSICIONADOS.**

**12.11 Montaje del neumático (para modelos con dispositivo presionatalón)**

Para montar el neumático efectúe las operaciones siguientes:

1. lubricar los talones del neumático;
2. colocar el neumático en la llanta y bajar el brazo (después de desbloquearlo con el comando apropiado) para colocar la cabeza útil en el borde exterior de la llanta comprobando la inclinación;
3. posicionar el rodillo presionatalón (**Fig. 52 ref. 1**) radialmente respecto a la llanta como se indica en la figura;
4. bajar el rodillo presionatalón (**Fig. 52 ref. 1**), pulsando el botón (**Fig. 52 ref. B**), de la unidad de mando, hasta que el talón del neumático sea en correspondencia del centro de llanta;

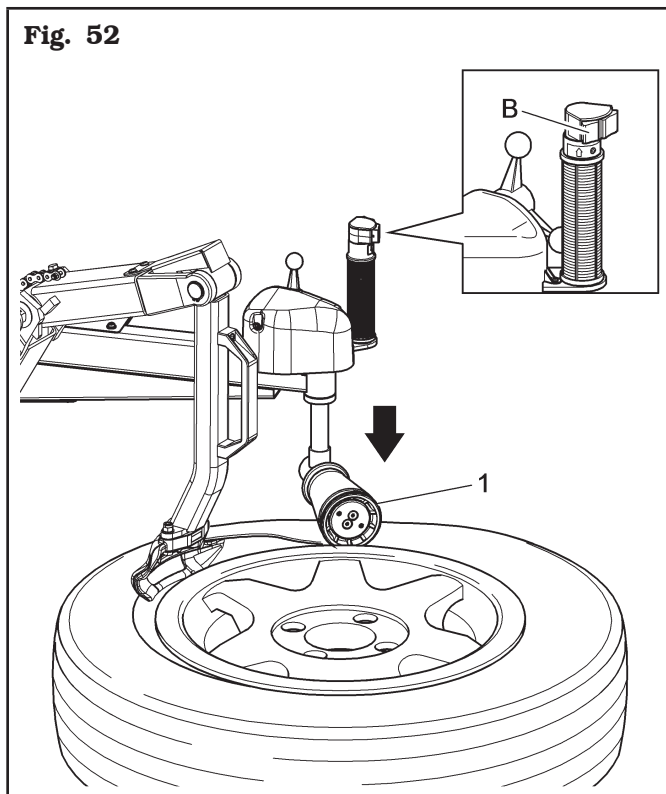

5. coloque el borde del talón inferior en el lado izquierdo de la cabeza útil y presionar el pedal para accionar la rotación hacia la derecha (**Fig. 53 ref. 1**);



**EN ALGUNOS TIPOS DE RUEDAS (TIPO RUN - FLAT) PUEDE SER NECESARIO UTILIZAR EL PRENSATALONES COMO MEDIO DE AYUDA PARA EL MONTAJE. ESTE ACCESORIO ESTÁ DISPONIBLE BAJO PEDIDO.**

6. al final de la operación, levantar el dispositivo presionatalón presionando el correspondiente botón (**Fig. 53 ref. A**) de la unidad de mando. Luego termine de insertar el segundo cordón girando el mandril en el sentido de las agujas del reloj (ver **Fig. 53**), teniendo cuidado de colocar primero el vástago de la válvula en las "5-6 en punto".

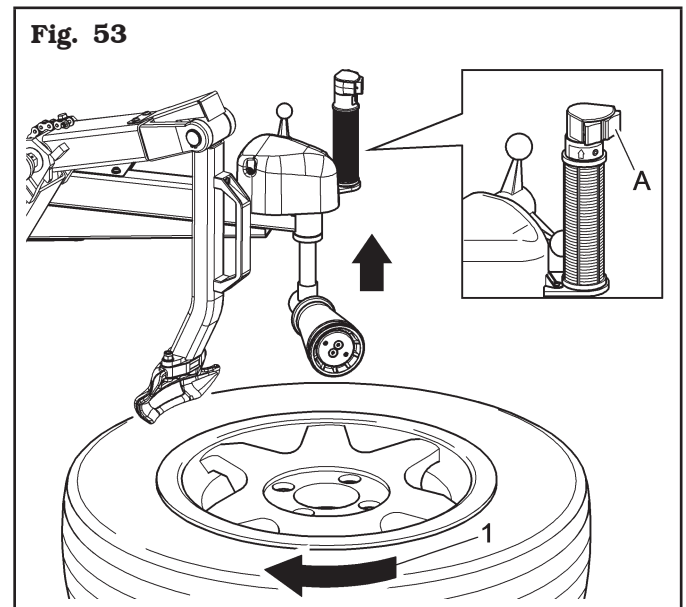

### **12.12 Desmontaje del neumático (para modelos con destalonador superior y inferior)**

Para montar el neumático efectúe las operaciones siguientes:

1. lubricar los talones del neumático;
2. colocar el neumático en la llanta y bajar el brazo (después de desbloquearlo con el comando apropiado) para colocar la cabeza útil en el borde exterior de la llanta comprobando la inclinación;
3. coloque el borde del talón inferior en el lado izquierdo de la cabeza útil y presionar el pedal para accionar la rotación hacia la derecha;
4. repita la operación en el talón superior con cuidado de colocar antes el vástago de la válvula a las "5-6".

Al montar neumáticos duros de perfil bajo, puede resultar útil utilizar el rodillo destalonador superior para empujar el talón hacia el centro (véase **Fig. 54**).

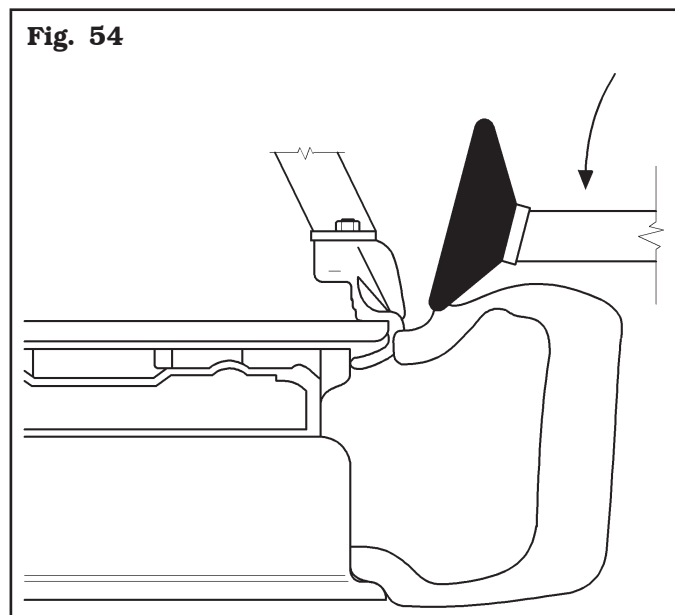

Para efectuar esta operación es necesario llevar el destalonador superior en la posición de trabajo (el pomo de bloqueo se engrana automáticamente), acercar el rodillo en el borde del neumático y accionar la bomba hidráulica mientras se hace girar el motor en el sentido de las agujas del reloj (véase **Fig. 55**).

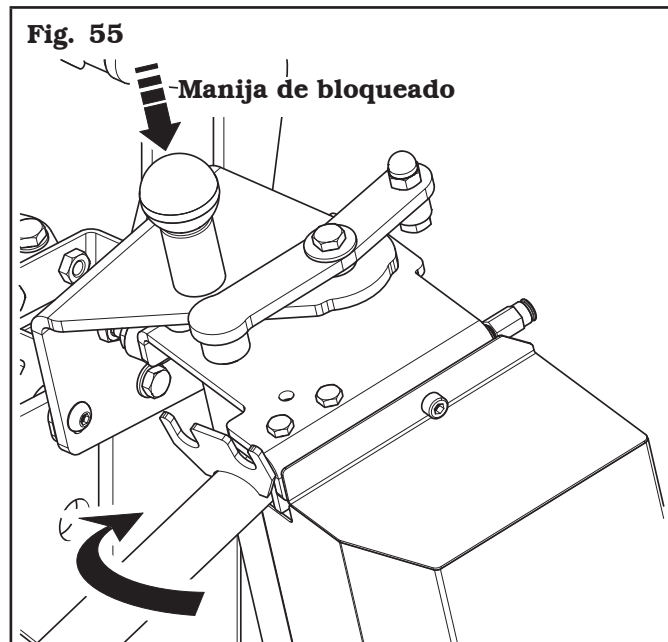

Al final de las operaciones, levante la perilla de bloqueo y lleve el soporte del brazo destalonador superior a la posición de reposo.

**12.13 Montaje del talón superior del neumático con el presionatalón con sistema de tracción (estándar en algunos modelos)**

1. Montar el presionatalón con sistema de tracción (Fig. 56 ref. 1) en el borde de la llanta (véase Fig. 56);

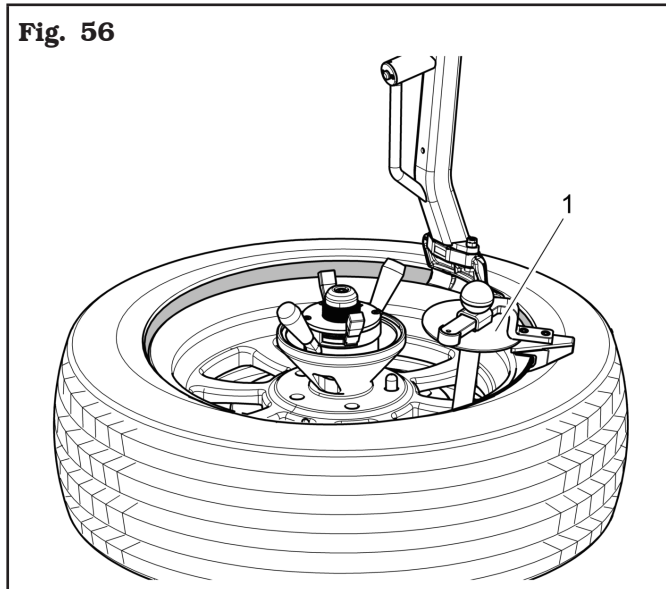

2. posicionar el rodillo destalonador superior (Fig. 57 ref. 1) de manera de mantener el talón del neumático a la altura del centro de la llanta (véase Fig. 57);



**EL DISCO DESTALONADOR NO DEBE EJERCER PRESIÓN EN LA LLANTA PERO EN EL TALÓN DEL NEUMÁTICO.**



**PONER PARTICULAR ATENCIÓN DURANTE LA UTILIZACIÓN DEL RODILLO DESTALONADOR PARA EVITAR UN EVENTUAL APLASTAMIENTO DE LA MANOS.**

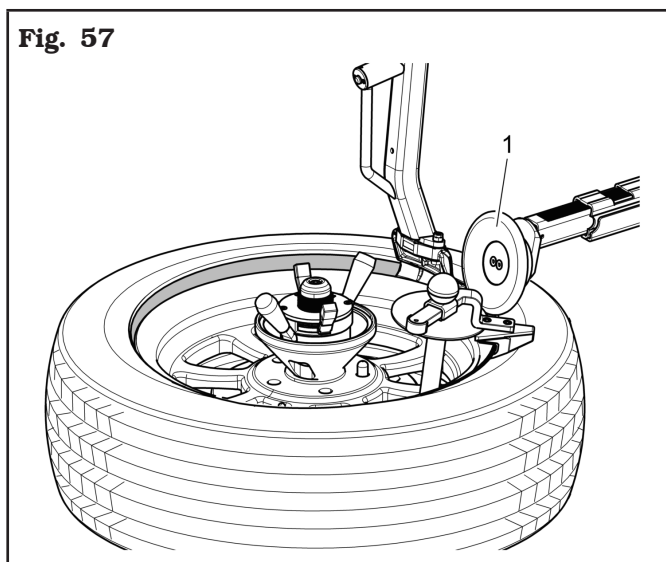

3. girar en sentido horario hasta el completo montaje del neumático (véase Fig. 58);



**PARA RUEDAS CON UN MONTAJE DIFÍCIL, UTILIZAR EL ALARGADOR DEL EMPUJATALÓN (FIG. 58 REF. 1).**

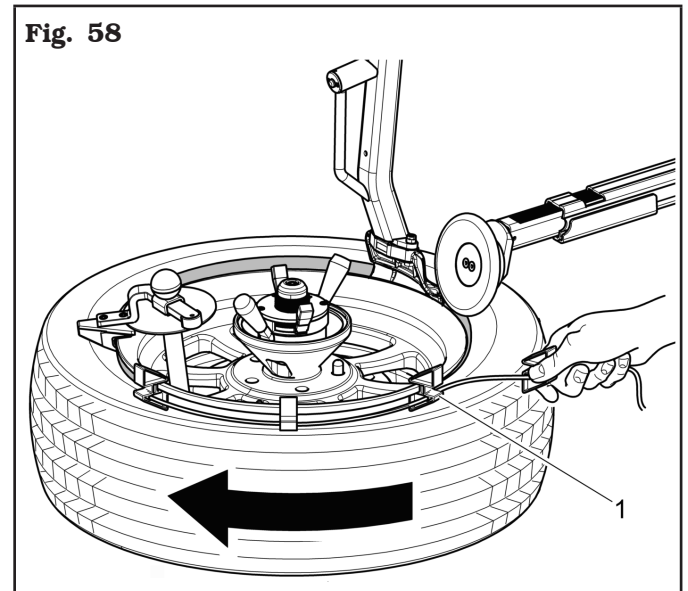

4. a operaciones concluidas llevar la cabeza útil y el rodillo destalonador en posición de reposo.

### 12.14 Para llantas con parte terminal rayos levantada respecto al borde llanta

#### **Desmontaje**

1. Bloquear la rueda (primero deshinchar totalmente el neumático y quitar los contrapesos de equilibrado de ambos lados de la rueda);
2. soltar el talón de borde mediante el procedimiento estándar previsto;
3. usar el rodillo del destalonador superior para lubricar el talón del neumático, el labio, el asiento del talón y el BORDE de la LLANTA con un lubricante aprobado;
4. posicionar el brazo útil en correspondencia con el borde de la llanta. Hacer avanzar la cabeza útil de manera que se introduzca entre llanta y neumático. Durante esta operación la cabeza útil gira alrededor del borde llanta hasta enganchar el talón del neumático;
5. levantar el rodillo del destalonador inferior para reducir la tensión del neumático en la cabeza útil;
6. hacer rodar la rueda en el sentido de las agujas del reloj aplastando el pedal adecuado;
7. poner el talón inferior encima de la cabeza útil y girar en el sentido de las agujas del reloj para completar el desmontaje.

#### **Montaje**

1. Lubricar ambos los talones del neumático con un lubricante aprobado;
2. lubricar la parte interna de la cabeza útil, y además el borde de la llanta;
3. montar el neumático normalmente según el procedimiento estándar.

### 12.15 Uso especial del destalonador superior e inferior (estándar en algunos modelos)

Los destalonadores, además de utilizarse para facilitar las operaciones de desmontaje y montaje, pueden emplearse para optimizar (matching) el adaptación del neumático con la llanta.

Para efectuar esta operación seguir las instrucciones descritas a continuación:

1. bloquear el neumático entre los rodillos de los destalonadores;
2. hacer girar el motor en sentido contrario a las agujas del reloj hasta que el punto de referencia del neumático no coincide con el de la llanta (generalmente la válvula) (véase **Fig. 59**).

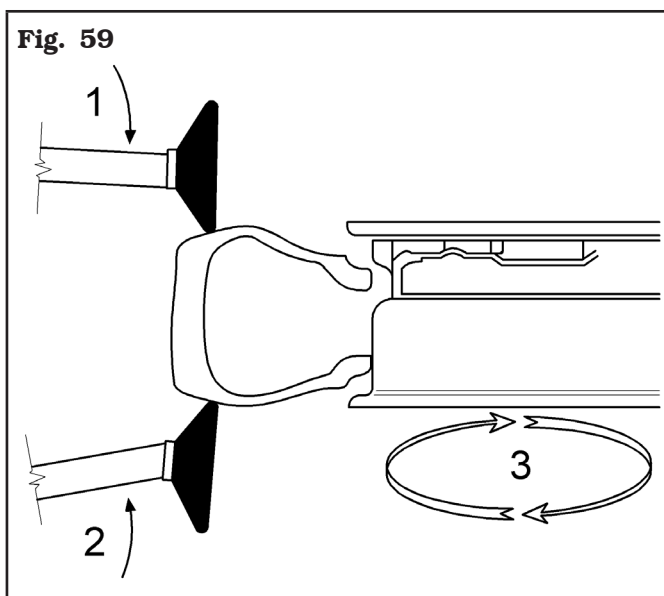

### 12.16 Inflado



**LAS OPERACIONES DE INFLADO DEL NEUMÁTICO SON PELIGROSAS PARA EL OPERADOR; ADEMÁS SI NO SE CUMPLEN CORRECTAMENTE, PUEDEN ORIGINAR PELIGROS PARA LOS UTILIZADORES DEL VEHICULO EN EL CUAL SE MONTAN LOS NEUMÁTICOS.**



**LOS DISPOSITIVOS DE INFLADO EN DOTACIÓN O EN OPCIÓN EN LAS DESMONTADORAS, INCLUYEN SIEMPRE UN DISPOSITIVO LIMITADOR DE LA PRESIÓN QUE DISMINUYE ENORMEMENTE LOS RIESGOS DE EXPLOSIÓN DEL NEUMÁTICO EN FASE DE INFLADO. EN TODO CASO, EXISTE UN RIESGO RESIDUAL DE EXPLOSIÓN. POR LO TANTO ES NECESARIO:**

- **USO DE LOS EQUIPOS DE PROTECCIÓN INDIVIDUAL ACONSEJADOS: GUANTES, GAFAS DE PROTECCIÓN Y PROTECCIÓN ANTI-RUMOROSIDAD.**
- **CONTROL, PRELIMINAR AL MONTAJE, DE LAS CONDICIONES DEL NEUMÁTICO Y DE LA LLANTA, ASÍ COMO DEL CORRECTO ACOPLAMIENTO ENTRE LAS PARTES.**
- **CORRECTA POSICIÓN DE TRABAJO: EL OPERADOR DEBE MANTENER SU CUERPO LO MÁS LEJOS POSIBLE DEL NEUMÁTICO DURANTE LA FASE DE ASENTAMIENTO E INFLADO.**
- **RESPECTAR LAS INDICACIONES DE LOS FABRICANTES DE NEUMÁTICOS RESPECTO A LA PRESIÓN DE INFLADO.**



**SI LA PRESIÓN SUPERA EL LÍMITE MÁXIMO DE 4,2 bar (60 psi) SIGNIFICA QUE LA VÁLVULA DE SOBREPRESIÓN Y/O EL MANÓMETRO NO FUNCIONA CORRECTAMENTE; EN ESTE CASO ES NECESARIO DESINFLAR INMEDIATAMENTE EL NEUMÁTICO, CONTACTAR EL SERVICIO DE ASISTENCIA TÉCNICA COMPETENTE PARA COMPROBAR EL ESTADO DEL EQUIPO Y ABSTENERSE DE UTILIZAR EL DISPOSITIVO DE INFLADO HASTA QUE NO SE HAYA RESTABLECIDO SU CONDICIÓN DE FUNCIONAMIENTO NORMAL.**

### 12.16.1 Inflado del neumático

Conectar el dispositivo de inflado a la válvula del neumático e inflar el mismo accionando el pedal adecuado (**Fig. 24 ref. 1**) (para modelos con pedal de inflado) o presionando la palanca de la pistola (**Fig. 1 ref. 7**) (para modelo con Pistola de inflado).



**EXISTE UN SISTEMA DE SEGURIDAD PARA REGULAR LA PRESIÓN MÁXIMA SUMINISTRADA (4,2 ± 0,2 bar / 60 ± 3 psi).**

Los talones y las llantas bien lubricados facilitan y hacen más seguras las operaciones de montaje del talón y de inflado.

**Si el montaje del talón no se efectúa a 4,2 ± 0,2 bar (60 ± 3 psi) será necesario dejar que la rueda se desinfle, sacarla de la desmontadora de neumáticos y ponerla en una jaula de seguridad para completar el procedimiento de inflado.**

### 13.0 MANTENIMIENTO NORMAL



ANTES DE HACER CUALQUIER INTERVENCIÓN DE MANTENIMIENTO NORMAL O REGULACIÓN, DESCONECTE EL EQUIPO DE LA FUENTE DE ALIMENTACIÓN, PRESTANDO ATENCIÓN A LA DESCONEXIÓN ELÉCTRICA MEDIANTE LA COMBINACIÓN TOMA/ENCHUFE. COMPRUEBE QUE TODAS LAS PIEZAS MÓVILES ESTÁN PARADAS.



ANTES DE CUALQUIER INTERVENCIÓN DE MANTENIMIENTO ASEGURARSE DE QUE NO HAYAN RUEDAS SUJETADAS EN EL AUTOCENTRANTE.

Para garantizar el buen funcionamiento del equipo es necesario seguir las instrucciones descritas a continuación, efectuando una limpieza diaria o semanal y un mantenimiento periódico cada semana.

Las operaciones de limpieza y de mantenimiento normal deberán ser realizadas por personal autorizado siguiendo las instrucciones descritas a continuación.

- Desconecte el equipo de las fuentes de alimentación eléctrica y neumática antes de realizar cualquier operación de limpieza.
- Eliminar del equipo los residuos de polvo de neumático y los restos de otros materiales utilizando un aspirador.

#### NO SOPLAR CON AIRE COMPRIMIDO.

- No usar disolventes para la limpieza del regulador de presión.
- Vaciar **a diario** el drenaje de la condensación del tanque del regulador de presión. Para descargar el agua, presionar el empalme situado en el base del regulador (véase Fig. 60).
- Controlar periódicamente el calibrado del lubricador del conjunto regulador de presión/aceitera.

Fig. 60

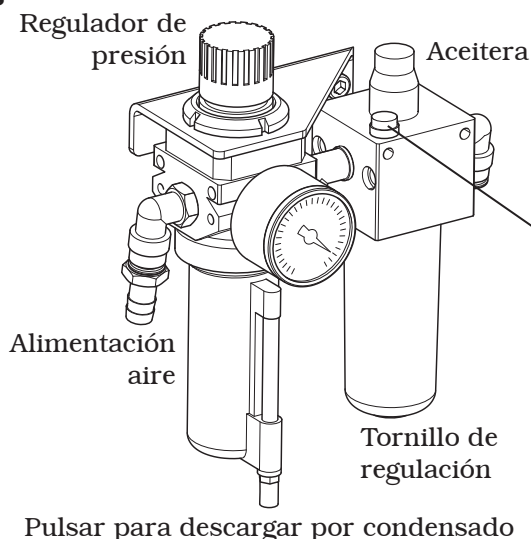

PARA OBTENER UNA LARGA DURACIÓN DEL CONJUNTO DEL FILTRO Y DE TODOS LOS ÓRGANOS NEUMÁTICOS EN MOVIMIENTO, COMPROBAR QUE EL AIRE EN ENTRADA ESTÉ:

- LIBRE DE ACEITE LUBRICANTE DEL COMPRESOR;
- LIBRE DE HUMEDAD;
- LIBRE DE IMPUREZAS.

- **Semanalmente** y/o cuando sea necesario, rellene el tanque de aceite a través del orificio correspondiente, cerrado con tapón o rosca situado en el filtro engrasador.



EVITE EFECTUAR LA OPERACIÓN DESENROSCANDO LA COPA DEL FILTRO DEL ENGRASADOR.

- El uso de aceite de base sintética puede dañar el filtro regulador de presión.
- Reemplace inmediatamente las piezas desgastadas, protección palanca, rodillos destalonadores (estándar en algunos modelos), cabeza útil, tacos de goma (para modelos con mandril autocentrante)
- Periódicamente (al menos cada 100 horas de trabajo) controlar el nivel de lubricante en el reductor (Fig. 61 ref. 5). Esta operación se realiza destornillando los tornillos (Fig. 59 ref. 1), quitando la brida (Fig. 61 ref. 2), el cárter (Fig. 61 ref. 3) y el tapón (Fig. 61 ref. 4) que está en el reductor (para modelo con mandril plano).

Fig. 61

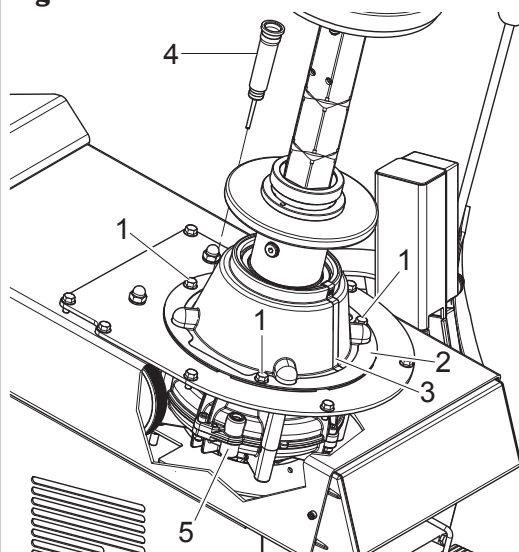

¡LOS DAÑOS PROVOCADOS POR EL INCUMPLIMIENTO DE LAS INDICACIONES ANTERIORES NO SE CONSIDERARÁN RESPONSABILIDAD DEL FABRICANTE Y PODRÁN SER MOTIVO DE ANULACIÓN DE LA GARANTÍA!!

## 14.0 TABLA DE LOCALIZACIÓN DE EVENTUALES AVERÍAS





A continuación se detallan algunos de los inconvenientes que pueden verificarse durante el funcionamiento de la desmontadora de neumáticos. El constructor no se responsabiliza por daños originados a personas, animales y cosas por la intervención de personal no autorizado. Por lo tanto, al verificarse el desperfecto recomendamos contactar con rapidez el servicio de asistencia técnica para recibir las instrucciones necesarias al cumplimiento de operaciones y/o regulaciones en condiciones de máxima seguridad, evitando situaciones de peligro para las personas, animales o cosas.







Posicionar en "0" y bloquear el interruptor general en caso de emergencia y/o mantenimiento de la desmontadora de neumáticos.



**ES NECESARIA LA ASISTENCIA TÉCNICA**

**se prohíbe efectuar las operaciones**

Problema	Causa posible	Solución
El brazo del destalonador superior se queda hacia abajo (para modelos con destalonador superior y inferior).	La presión de alimentación es inferior a los 6 bar.	Comprobar la presión de alimentación. Llamar a la asistencia. 
Se bloquea la bomba hidráulica del destalonador (para modelos con destalonador superior y inferior).	La aceitera del destalonador está vacía.	Desconectar la alimentación y rellenar el tanque con el aceite adecuado. Llamar a la asistencia. 
Al presionar el pedal de inflado, no sale aire por la boquilla (para modelos con pedal de inflado).	La pedalera de inflado no están calibrados correctamente.	Llamar a la asistencia. 
Durante el destalonado, la paleta destalonador no se sujeta.	<ol style="list-style-type: none"> <li>1. No está activada la válvula del brazo.</li> <li>2. La válvula del brazo está mal calibrada.</li> <li>3. Se ha roto el cilindro de empalme.</li> </ol>	<ol style="list-style-type: none"> <li>1. Mover el útil destalonador hacia fuera.</li> <li>2. Llamar a la asistencia.</li> <li>3. Llamar a la asistencia.</li> </ol> 
Al presionar los pedales no se obtiene ningún movimiento.	<ol style="list-style-type: none"> <li>1. Falta alimentación.</li> <li>2. Pedalera desajustada.</li> </ol>	<ol style="list-style-type: none"> <li>1. Compruebe la alimentación.</li> <li>2. Llamar a la asistencia.</li> </ol> 
El mandril no gira.	Alarma sobrecarga inversor <i>O también</i> Alarma subtensión inversor <i>O también</i> Alarma sobretensión inversor	Acortar el largo de un eventual cable alargue que lleva al equipo o aumentar la sección de los conductores (desconectar y reconectar). Levantar el pedal motor y esperar el restablecimiento automático.
	Alarma sobretemperatura.	Esperar que el sistema motor se enfríe (el equipo no parte si la temperatura no baja por debajo del límite de seguridad impuesto).

Problema	Causa posible	Solución
El mandril no realiza la velocidad máxima de rotación.	Aumentada la resistencia mecánica del sistema motorreductor.	Rotar sin rueda el mandril por pocos minutos de manera que el sistema se caliente disminuyendo los roces. Si al terminar el mandril no vuelve a acelerar, llamar al servicio de asistencia. 
El mandril no gira en sentido antihorario o en sentido horario en una de las velocidades permitidas.	Rotura del microinterruptor.	Controlar el cableado <i>o también</i> sustituir el microinterruptor. 
El mandril gira lentamente mismo si no se aprieta el pedal motor.	Descalibrado reversible de la pedalera.	<ol style="list-style-type: none"> <li>1. Dejar el pedal motor en posición de reposo.</li> <li>2. Dejar el equipo conectado a la red.</li> <li>3. Esperar 30 segundos que el intento automático de recalibrado de la pedalera llegue a su fin.</li> </ol>
El mandril no gira, pero intenta girar cuando se reenciende el equipo.	Descalibrado irreversible de la pedalera.	Llamar a la asistencia técnica. 
El eje no sujeta/bloquea la rueda (para modelos con mandril autocentrante).	<ol style="list-style-type: none"> <li>1. La presión de alimentación es inferior a los 6 bar (87 psi).</li> <li>2. Se ha roto una pieza del dispositivo autocentrante.</li> <li>3. La pedalera se ha desajustado.</li> </ol>	<ol style="list-style-type: none"> <li>1. Comprobar la presión de alimentación.</li> <li>2. Llamar a la asistencia.</li> <li>3. Llamar a la asistencia.</li> </ol> 
El mandril gira pero el mandril autocentrante no se abre/cierra (para modelos con mandril autocentrante).	Rotura válvula neumática del freno.	<ol style="list-style-type: none"> <li>1. Controlar los tubos de aire.</li> <li>2. Sustituir la válvula.</li> </ol>
La activación de los botones de control no produce ningún movimiento (para los modelos con dispositivo presionatalón).	<ol style="list-style-type: none"> <li>1. Falta alimentación.</li> <li>2. Los tubos de alimentación no están montados correctamente.</li> <li>3. La válvula de mando no funciona.</li> </ol>	<ol style="list-style-type: none"> <li>1. Controlar la alimentación.</li> <li>2. Comprobar el ensamblaje de los tubos.</li> <li>3. Llamar a la asistencia.</li> </ol> 
Al accionar el botón de mando se obtiene movimiento sólo en una dirección (para los modelos con dispositivo presionatalón).	La válvula de mando no funciona.	Llamar a la asistencia. 

## 15.0 DATOS TÉCNICOS

### 15.1 Datos técnicos eléctricos

Potencia motor (kW)	0.75 (1 Hp)	
Potencia motor inversor (kW)	1.5 (2 Hp)	
Alimentación	Tensión (V)	200 - 240
	Fases	1
	Frecuencia (Hz)	50 - 60
Absorción de corriente típico (A)	10	
Velocidad de rotación mandril (rev./min.)	0 - 13	

### 15.2 Datos técnicos mecánicos

	ROT. CLASS.201713	ROT. CLASS.200440	ROT. COMBI.201706	ROT. COMBI.200525	RAV. G1001.200815	RAV. G1065.200792
Diámetro máx. neumático (pulgadas)	45				47	45
Diámetro bloqueo llanta (pulgadas)	12 - 24					
Anchura máx. rueda (pulgadas)	17		15		17	15
Fuerza destalonado de 10 bar (145 psi) (N)	19000 (4190 lbs)					
Presión de ejercicio (bar)	8 - 10 (116 - 145 psi)					

	ROT. CLASS.201713	ROT. CLASS.200440	ROT. COMBI.201706	ROT. COMBI.200525	RAV. G1001.200815	RAV. G1065.200792
Peso (kg)	250 (551 lbs)	257 (566 lbs)	266 (587 lbs)	274 (604 lbs)	243 (536 lbs)	269 (593 lbs)

**15.3 Dimensiones**

Para modelos ROT.CLASS.201713 - ROT.CLASS.200440 - RAV.G1001.200815

**Fig. 62**

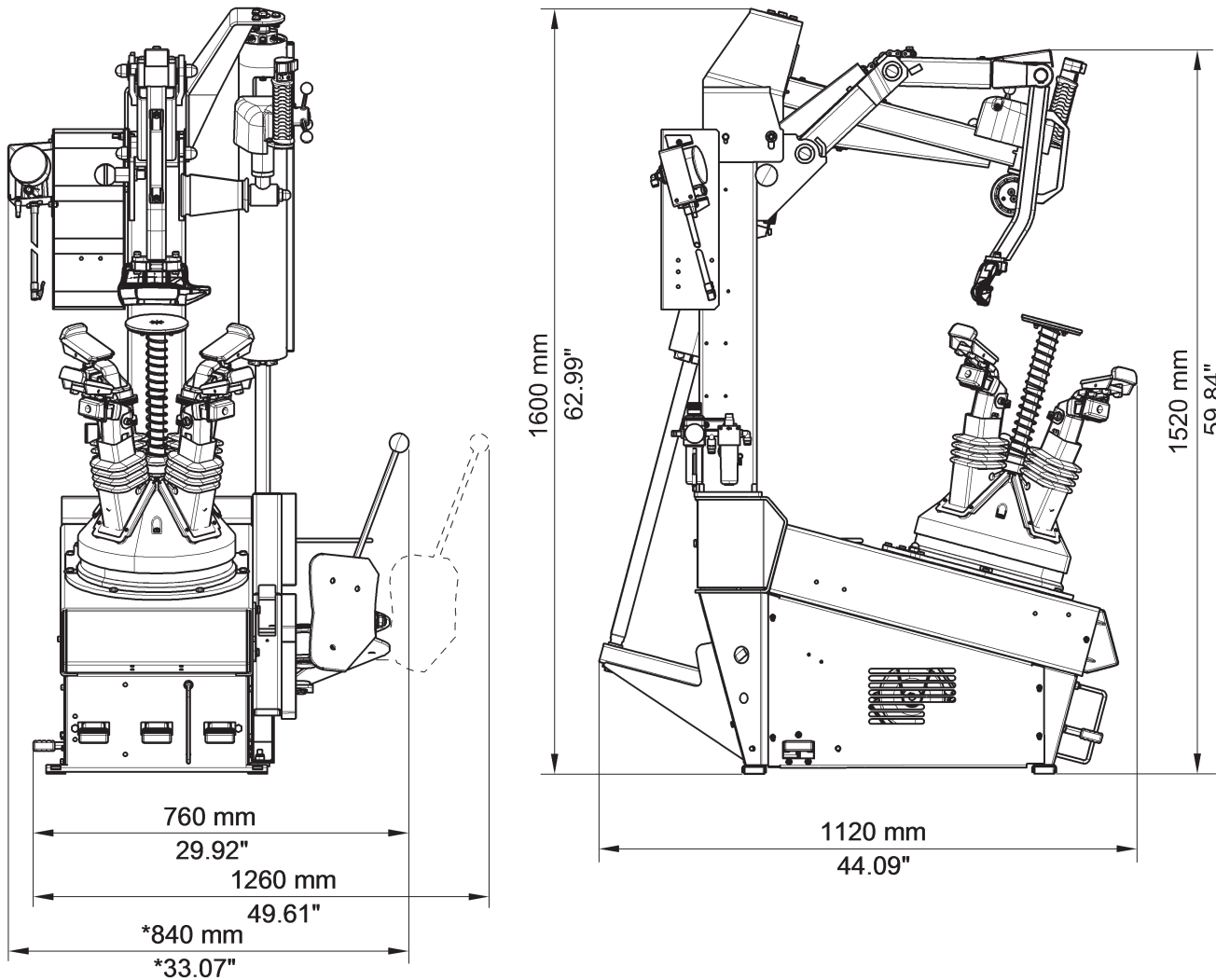

\* para modelos con manómetro de inflado

Para modelos ROT.COMBI.201706 - ROT.COMBI.200525

Fig. 63

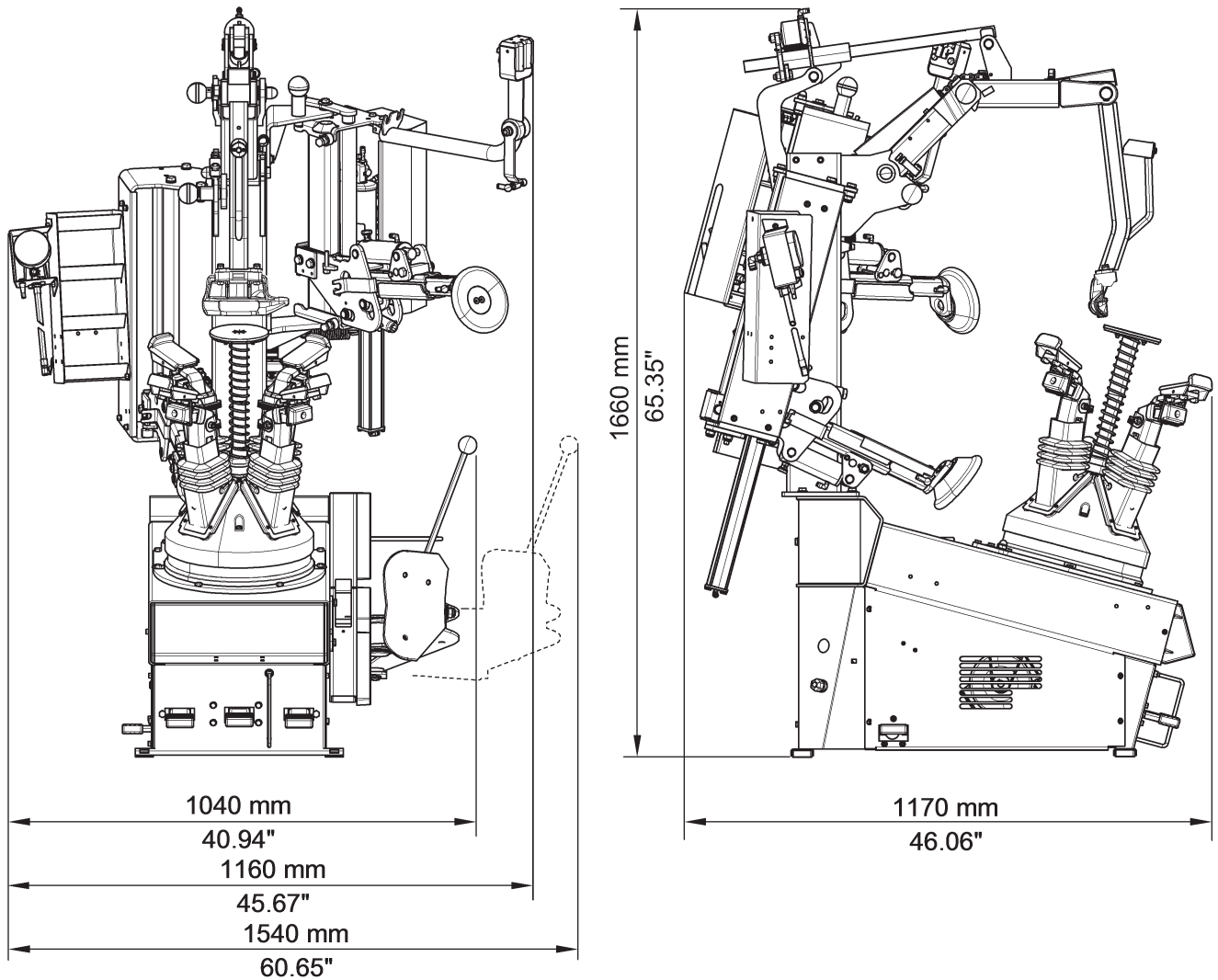

Para modelo RAV.G1065.200792

Fig. 64

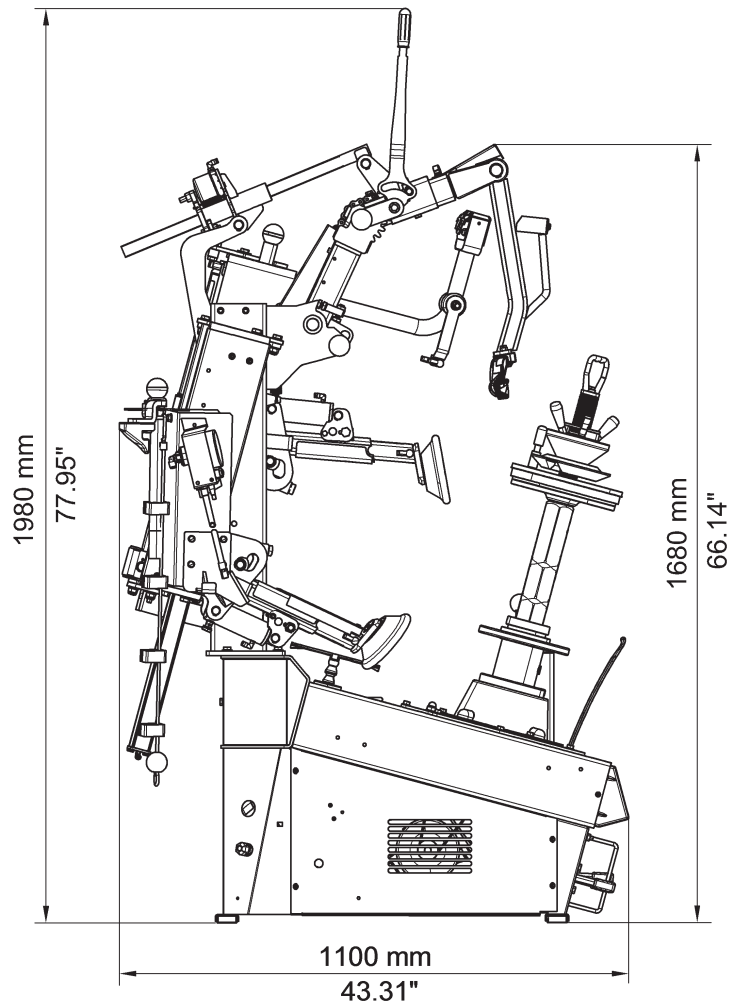
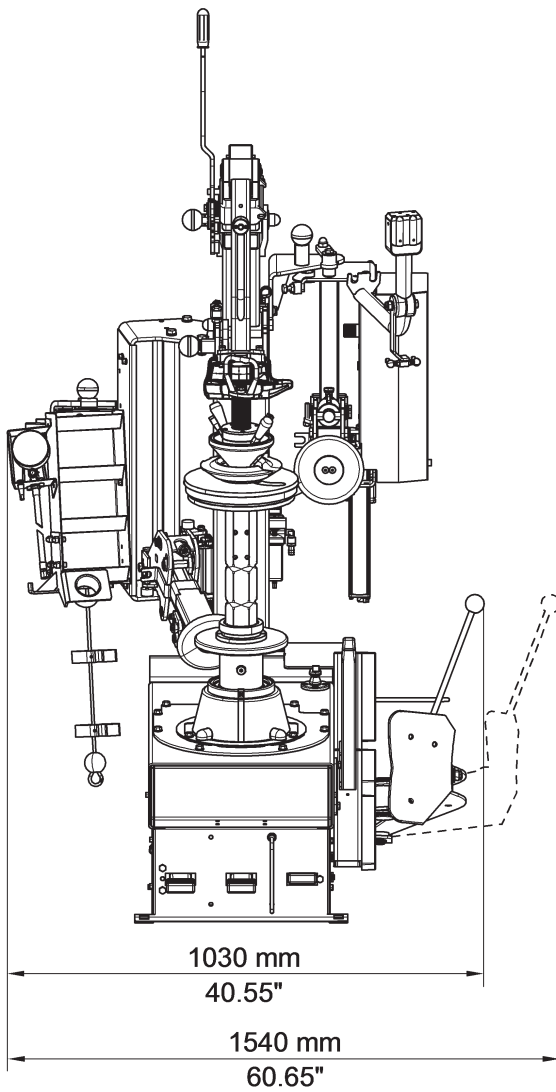

## 16.0 ALMACENAMIENTO

Para guardar el equipo durante mucho tiempo primero debe desconectarse de la alimentación y luego protegerse para evitar que se deposite polvo encima. Además se deben engrasar las partes que al secarse pueden quedar perjudicadas. Para volver a ponerla en funcionamiento, se deben reemplazar los tacos de goma y la cabeza útil.

## 17.0 DESGUACE

Cuando se decida no volver a utilizar más este equipo, es aconsejable dejarlo fuera de servicio quitando los tubos a presión de unión. Para el desmantelamiento hay que considerar el inactivo como un desecho especial y separar los materiales en grupos homogéneos. Eliminar los materiales de acuerdo con las leyes vigentes.

**Instrucciones acerca del correcto manejo de los residuos de aparatos eléctricos y electrónicos (RAEE) en conformidad con lo dictado en el decreto legislativo italiano 49/14 y cambios posteriores.**

Al fin de informar los usuarios sobre la modalidad de la correcta eliminación del equipo (como solicitado por el artículo 26, apartado 1 del decreto legislativo italiano 49/14 y cambios posteriores), se comunica lo que sigue: el significado del símbolo del bidón cruzado que está sobre el equipo indica que el producto no debe ser echado en la basura indiferenciada (es decir junta a los "residuos urbanos mezclados"), pero debe ser manejado por separado, con el propósito de someter los RAEE a las operaciones especiales para su reutilización o tratamiento, para retirar y eliminar de forma segura las sustancias peligrosas para el medio ambiente y eliminar y reciclar las materias primas que pueden ser reutilizadas.

Fig. 65

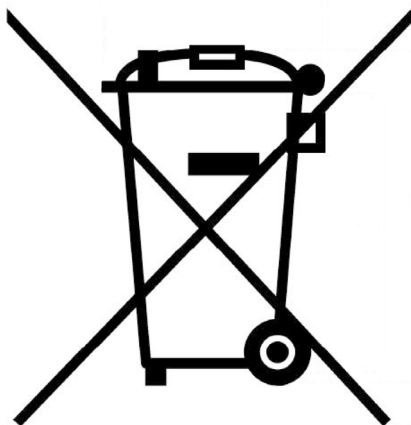

## 18.0 DATOS DE LA PLACA

TYRE CHANGER MODEL	SERIAL N°	MONTH-YEAR
AMPERAGE	BAR	POWER SUPPLY

**La validez de la Declaración de Conformidad entregada con el presente manual se extiende también a los productos y/o dispositivos que se aplican al modelo de equipo objeto de la Declaración de Conformidad.**

**Mantener dicha tarjeta siempre limpia, sin grasa ni suciedad en general.**



**ATENCIÓN: SE PROHÍBE TERMINANTEMENTE INTERVENIR, GRABAR, ALTERAR O EXTRAER LA TARJETA DE IDENTIFICACIÓN DEL EQUIPO; NO CUBRAN LA TARJETA CON TABLEROS PROVISORIOS ETC... YA QUE DEBE RESULTAR SIEMPRE VISIBLE.**

*ADVERTENCIA: En caso que, accidentalmente, la tarjeta de identificación resulte dañada (separada del equipo, rota o ilegible aunque sea parcialmente) se deberá notificar inmediatamente a la empresa fabricante.*

## 19.0 ESQUEMAS FUNCIONALES

Sucesivamente están ilustrados los esquemas funcionales del equipo.

CABLE DE ALIMENTACIÓN MONOFÁSICO 2P+TIERRA x 6 mmq

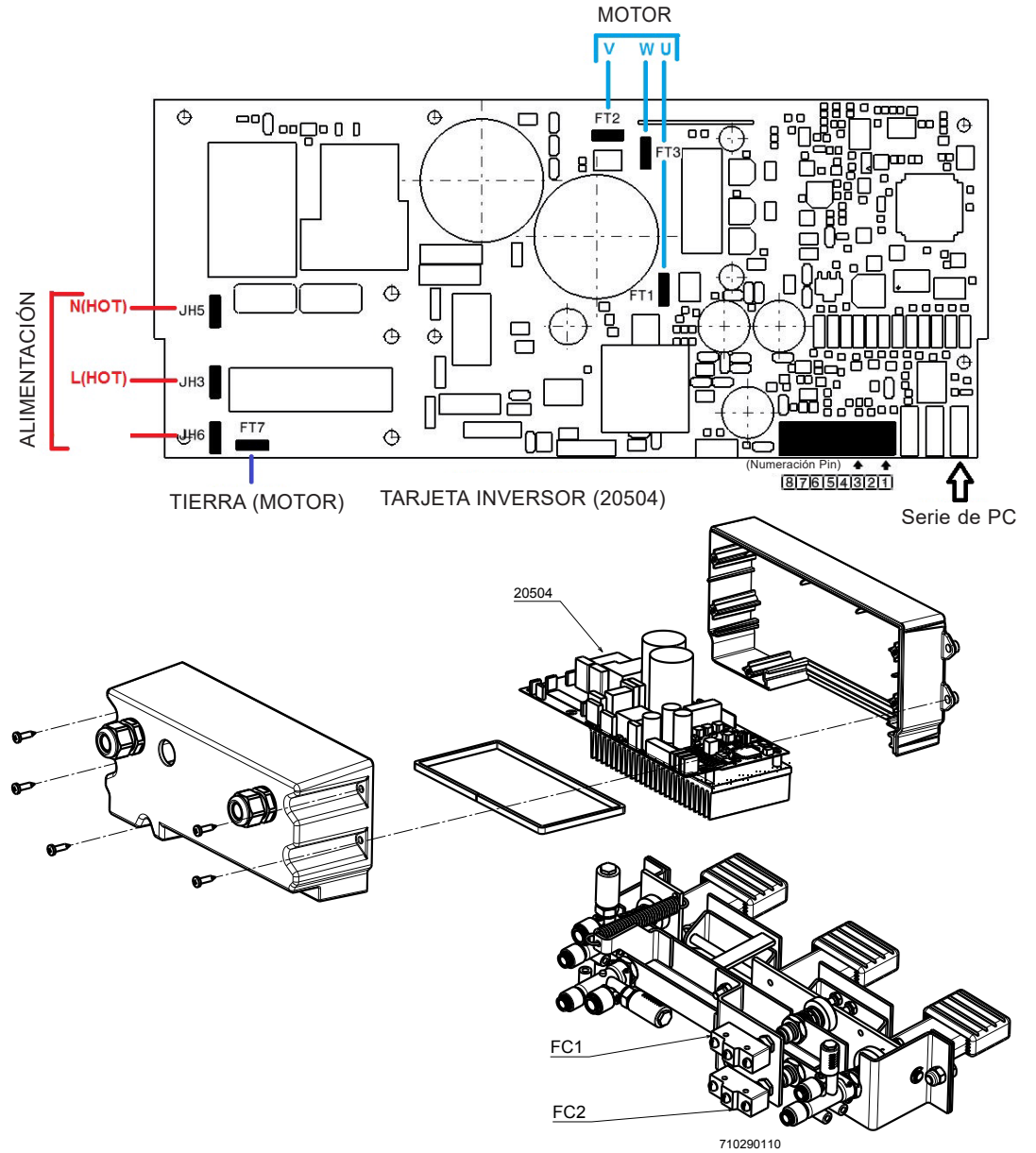
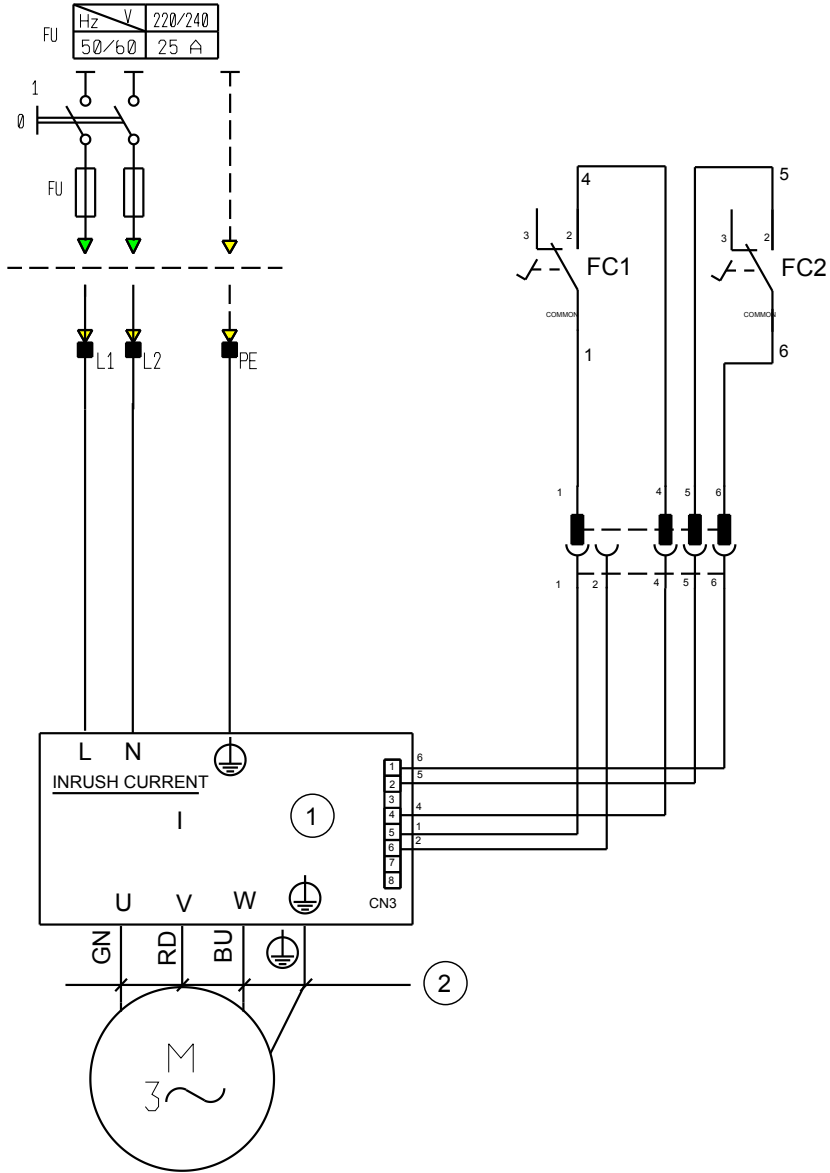

LISTA DE PIEZAS	
Tabla N°A - Rev. 0	710205601

ESQUEMA ELÉCTRICO  
 (PARA MODELOS ROT.CLASS.201713 -  
 ROT.CLASS.200440 - RAV/G1001.200815)



CABLE DE ALIMENTACIÓN MONOFÁSICO 2P+TIERRA x 6 mmq

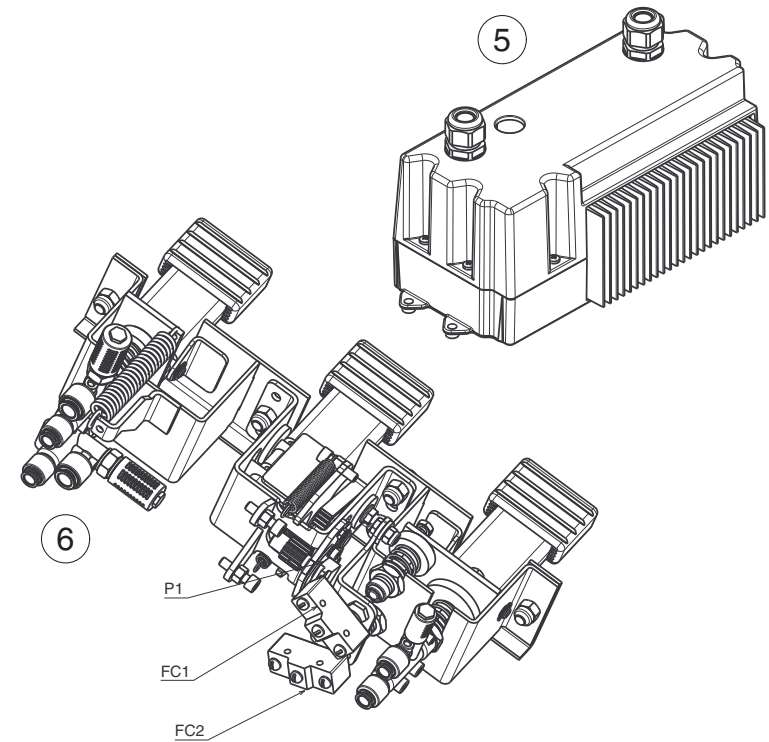
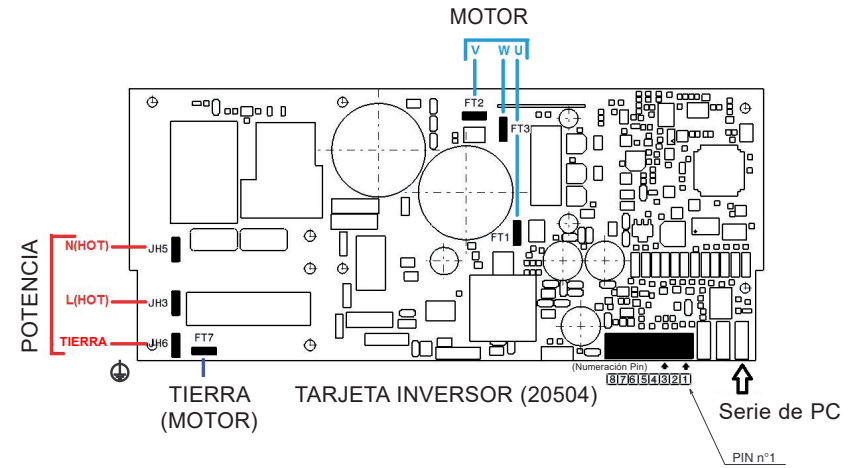
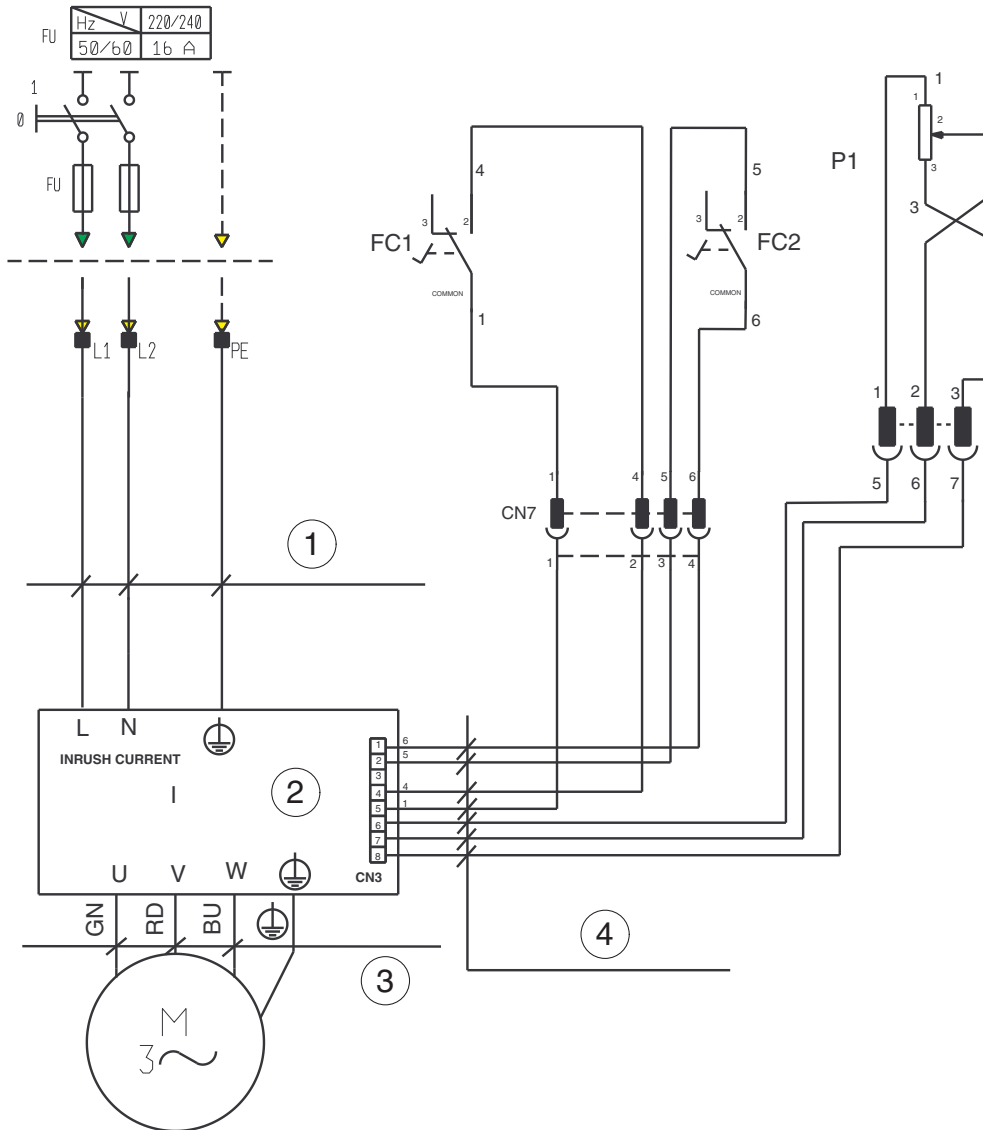

LISTA DE PIEZAS

Tabla N°B - Rev. 0

710205591

ESQUEMA ELÉCTRICO  
(PARA MODELOS ROT.COMBI.201706 - ROT.COMBI.200525)

Pág. 59 de 71

DESMONTADORA DE  
NEUMÁTICOS SERIE  
CLASSIC - COMBI - G1001 - G1065



CABLE DE ALIMENTACIÓN MONOFÁSICO 2P+TIERRA x 6 mmq

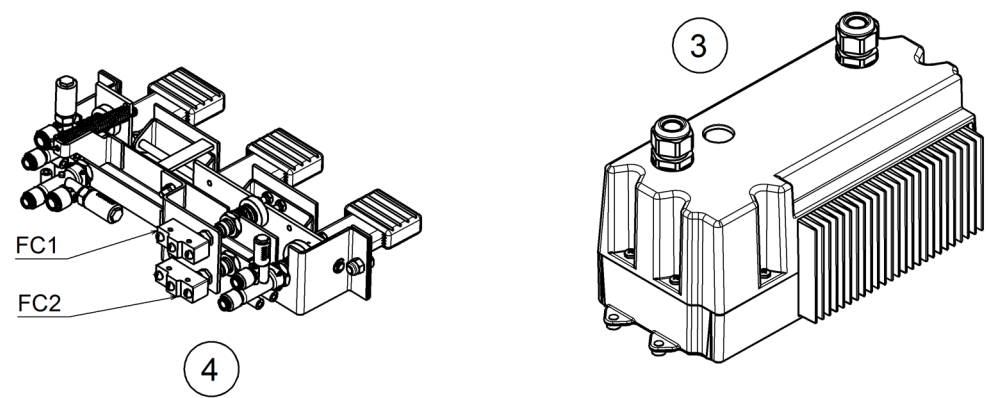
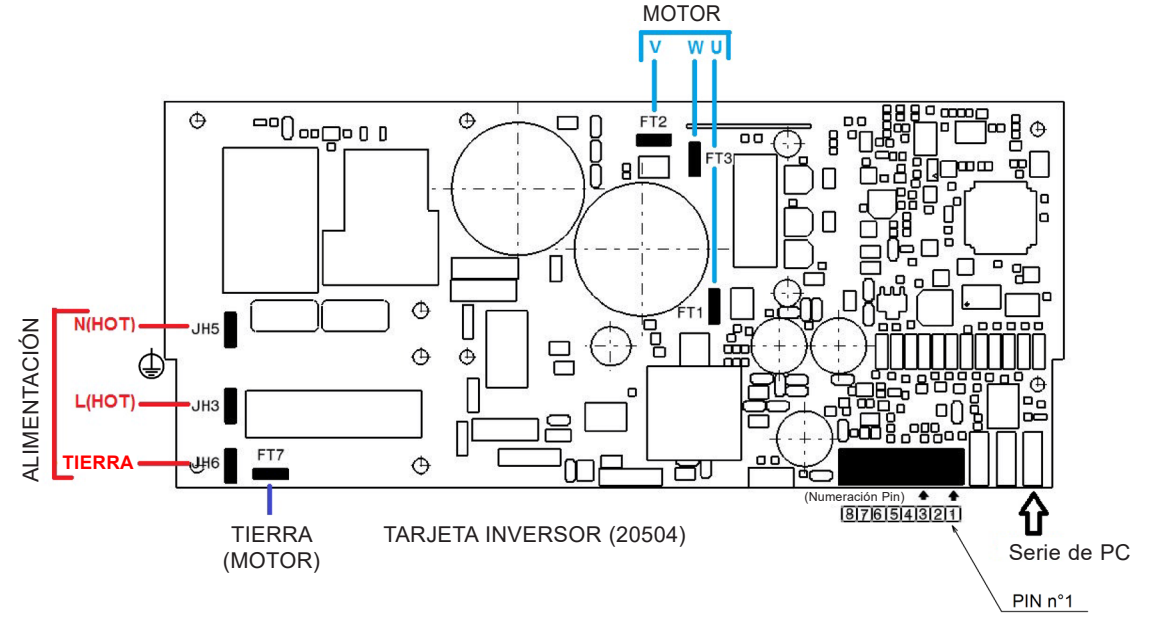
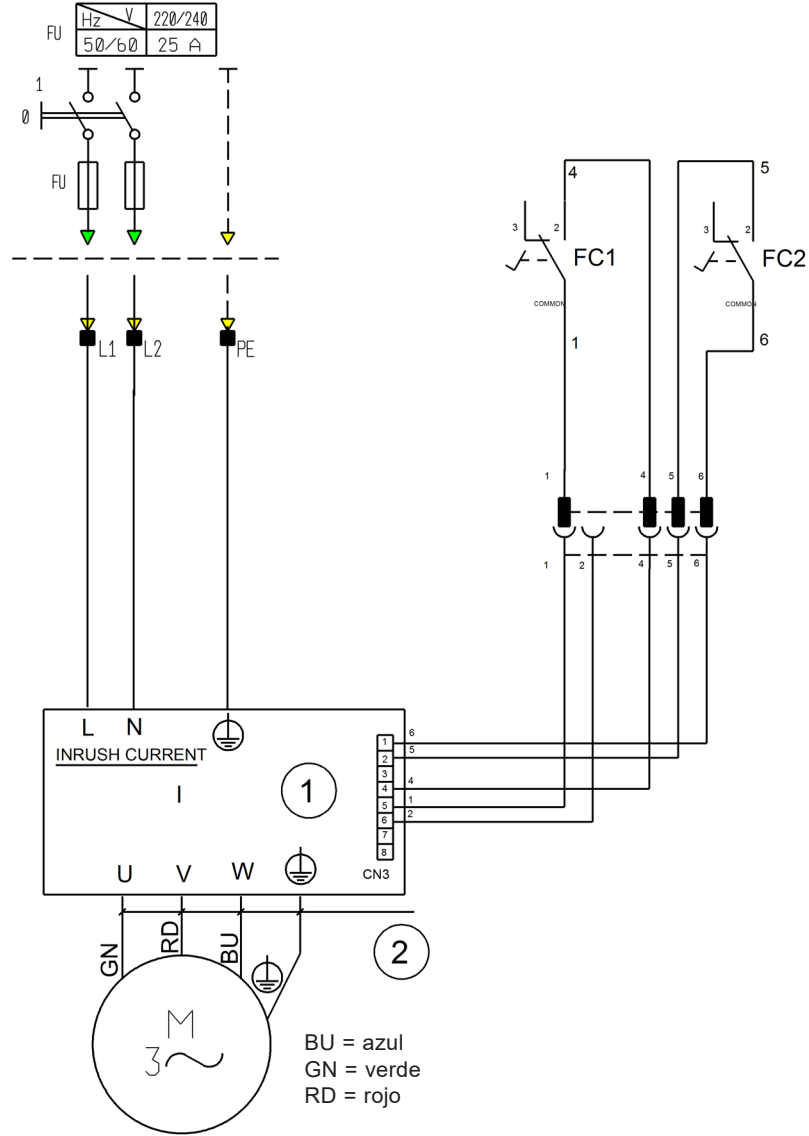

LISTA DE PIEZAS	
Tabla N°C - Rev. 0	710205554

ESQUEMA ELÉCTRICO  
(PARA MODELO RAV.G1065.200792)



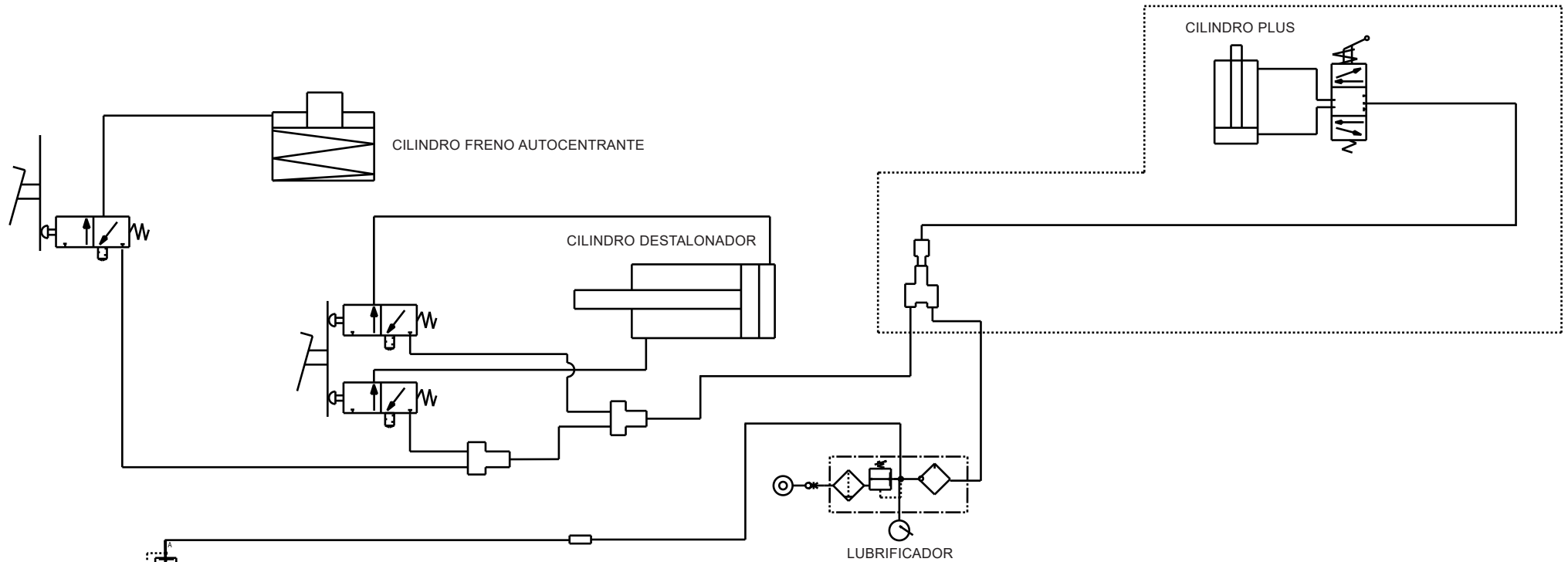

SALIDA:  
SISTEMA DE  
INFLADO

SISTEMA DE INFLADO	
TIPO DE INFLADO: PISTOLA EQUIPO ROT.G1001	TIPO DE INFLADO: PEDAL EQUIPO ROT.CLASS
<p>PISTOLA DE INFLADO</p> <p>ENTRADA DESDE VÁLVULA BALANCEO</p> <p>TUBO RILSAN 8x6 L=1300 ROJO</p>	<p>ENTRADA DESDE VÁLVULA BALANCEO</p> <p>TUBO RILSAN 8x6 L=1300 ROJO</p>

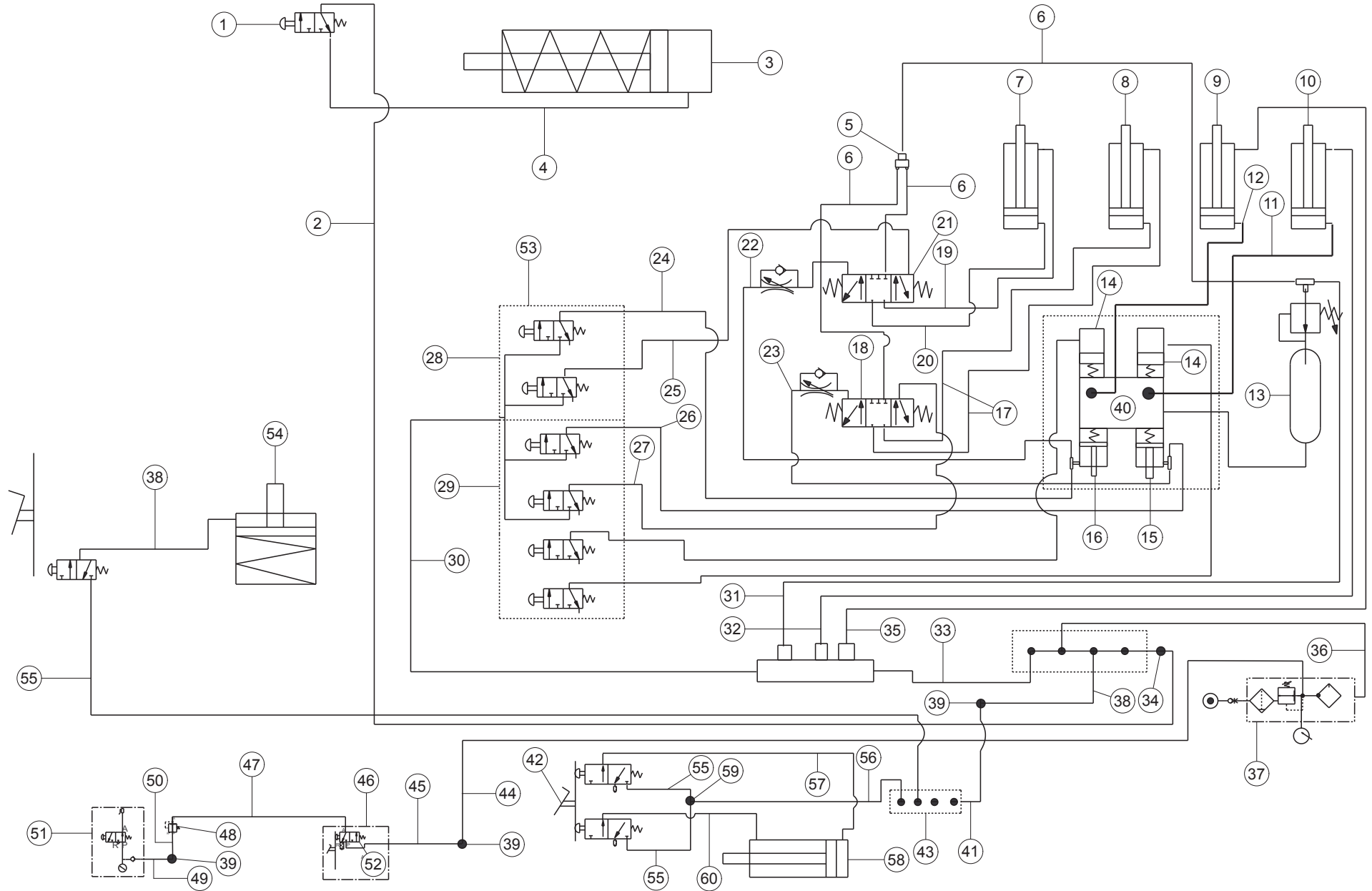

<b>LISTA DE PIEZAS</b>	
<b>Tabla N°E - Rev. 0</b>	<b>710205160</b>

ESQUEMA NEUMÁTICO  
 (PARA MODELOS ROT.COMBI.201706 - ROT.COMBI.200525)



## LISTA DE PIEZAS

Tabla N°E - Rev. 0

710205160

ESQUEMA NEUMÁTICO  
(PARA MODELOS ROT.COMBI.201706 - ROT.COMBI.200525)

Pág. 65 de 71

DESMONTADORA DE  
NEUMÁTICOS SERIE  
CLASSIC - COMBI - G1001 - G1065

N°	Cód.	Descripción
1	710590800	Válvula NA
2	317026	Tubo rilsan 4x2,7 negro L=2200
3		Cilindro dispositivo de bloqueo guía
4	317026	Tubo rilsan 4x2,7 negro L=1300
5		Empalme de V D4
6	317026	Tubo rilsan 4x2,7 negro L=170
7		Cilindro destalonador superior Ø40
8		Cilindro destalonador inferior Ø40
9		Cilindro hidráulico superior Ø40
10		Cilindro hidráulico inferior Ø40
11	710214630	Tubo alta presión L= 1520
12	B1048000	Tubo alta presión L= 1070
13		Recipiente de presión
14		Cilindro D.35
15		Cilindro D.30 inferior
16		Cilindro D.30 superior
17	317026	Tubo rilsan 4x2,7 negro L=2000
18		Válvula cilindro destalonador inferior
19	317026	Tubo rilsan 4x2,7 negro L=320
20	317026	Tubo rilsan 4x2,7 negro L=670
21		Válvula cilindro destalonador superior
22	317026	Tubo rilsan 4x2,7 negro L=280
23	BMP90000	Tubo rilsan 4x2,7 amarillo L=280
24	317029	Tubo rilsan 4x2,7 blanco L=1100
25	317028	Tubo rilsan 4x2,7 verde L=1000
26	BMP90000	Tubo rilsan 4x2,7 amarillo L=1100
27	317027	Tubo rilsan 4x2,7 rojo L=1000
28		Control brazo superior
29		Control brazo inferior
30	317006	Tubo rilsan 6x4 negro L=1000
31	317026	Tubo rilsan 4x2,7 negro L=100
32	317026	Tubo rilsan 4x2,7 negro L=2130
33	317007	Tubo rilsan 8x6 negro L=1150
34	B0171000	Empalme reducción fija 6-4
35	317026	Tubo rilsan 4x2,7 negro L=1700
36	317007	Tubo rilsan 8x6 negro L=250
37		Lubricador
38	317007	Tubo rilsan 8x6 negro L=700
39	B0622000	Empalme intermedio recta D.8
40	710291740	Conjunto bomba hidráulica
41	317007	Tubo rilsan 8x6 negro L=800
42		Pedalera destalonador a tierra
43	B285000	Bloque a 5 vías
44	317009	Tubo rilsan 8x6 azul L=500



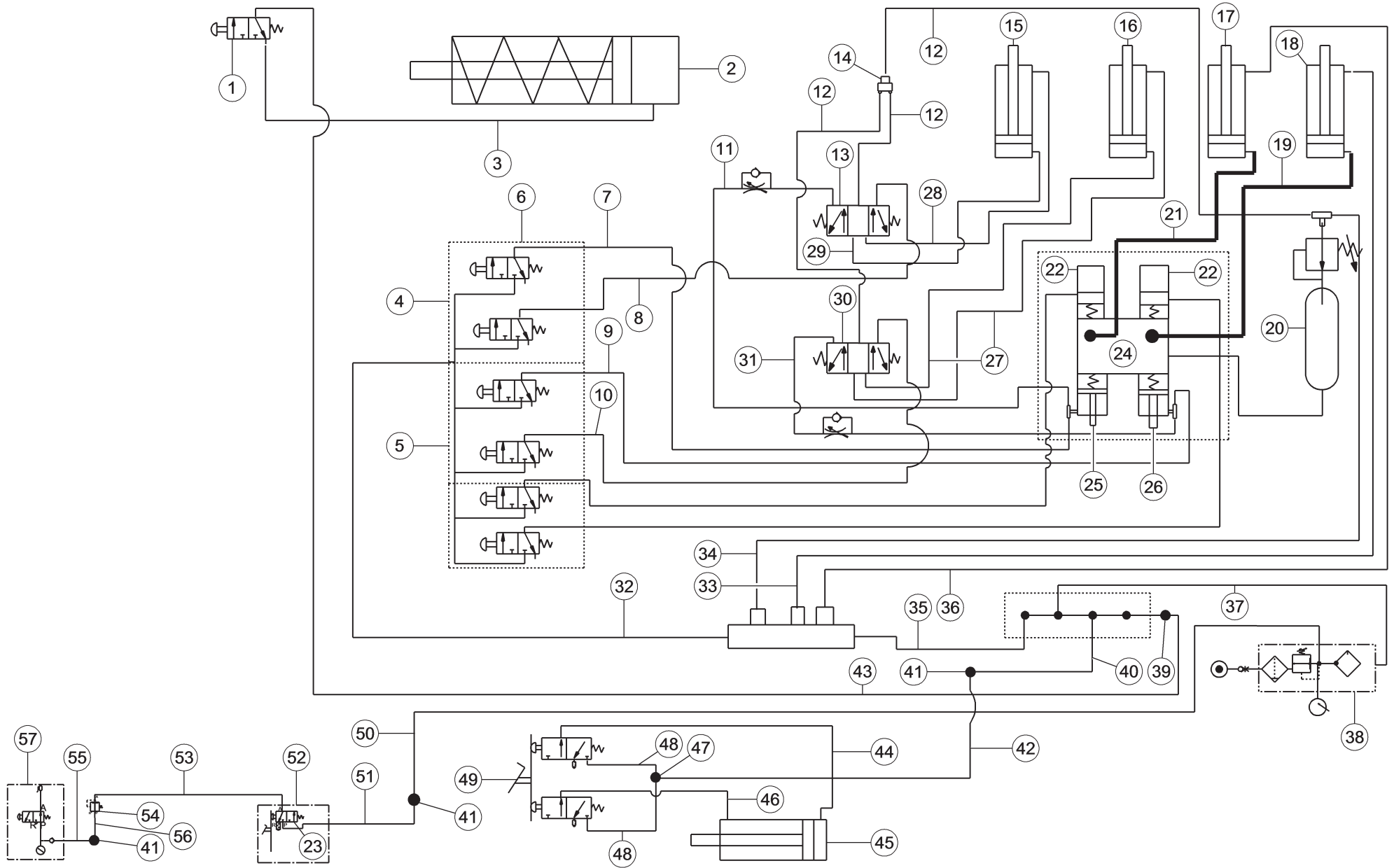

<b>LISTA DE PIEZAS</b>	
<b>Tabla N°F - Rev. 0</b>	<b>710205041</b>

ESQUEMA NEUMÁTICO  
(PARA MODELO RAV.G1065.200792)



LISTA DE PIEZAS

Tabla N°F - Rev. 0

710205041

ESQUEMA NEUMÁTICO  
(PARA MODELO RAV:G 1065.200792)

Pág. 68 de 71

DESMONTADORA DE  
NEUMÁTICOS SERIE  
CLASSIC - COMBI - G1001 - G1065

Nº	Cód.	Descripción
1	710590800	Válvula NA
2		Cilindro dispositivo de bloqueo guía
3	317026	Tubo rilsan 4x2,7 negro L=1300
4		Control brazo superior
5		Control brazo inferior
6		Válvula de mando
7	317029	Tubo rilsan 4x2,7 blanco L=1100
8	317028	Tubo rilsan 4x2,7 verde L=1000
9	BMP90000	Tubo rilsan 4x2,7 amarillo L=1100
10	317027	Tubo rilsan 4x2,7 rojo L=1000
11	317029	Tubo rilsan 4x2,7 blanco L=280
12	317026	Tubo rilsan 4x2,7 negro L=170
13		Válvula cilindro destalonador superior
14		Empalme de V D4
15		Cilindro destalonador superior Ø40
16		Cilindro destalonador inferior Ø40
17		Cilindro hidráulico superior Ø40
18		Cilindro hidráulico inferior Ø40
19	710214630	Tubo hidráulico
20		Recipiente de presión
21	B1048000	Tubo hidráulico
22		Cilindro D.35
23		Negra N.A.
24	710291740	Conjunto bomba hidráulica
25		Cilindro superior D.30
26		Cilindro inferior D.30
27	317026	Tubo rilsan 4x2,7 negro L=2000
28	317026	Tubo rilsan 4x2,7 negro L=320
29	317026	Tubo rilsan 4x2,7 negro L=670
30		Válvula cilindro destalonador inferior
31	BMP90000	Tubo rilsan 4x2,7 amarillo L=280
32	317006	Tubo rilsan 6x4 negro L=1000
33	317026	Tubo rilsan 4x2,7 negro L=2130
34	317026	Tubo rilsan 4x2,7 negro L=100
35	317007	Tubo rilsan 8x6 negro L=1150
36	317026	Tubo rilsan 4x2,7 negro L=1700
37	317007	Tubo rilsan 8x6 negro L=250
38		Lubricador
39	B0171000	Empalme reducción fija 6-4
40	317007	Tubo rilsan 8x6 negro L=700
41	B0622000	Empalme intermedio recta D.8
42	317007	Tubo rilsan 8x6 negro L=800
43	317026	Tubo rilsan 4x2,7 negro L=2200



**Contenido de la declaración CE de conformidad (con referencia al punto 1.7.4.2, letra c) de la directiva 2006/42/CE)**

Con referencia al anexo II, parte 1, sección A, de la directiva 2006/42/CE, la declaración de conformidad que acompaña a la máquina contiene:

1. razón social y dirección completa del fabricante y, en su caso, de su mandatario;  
**Véase la primera página del manual**
2. nombre y dirección de la persona autorizada para elaborar el expediente técnico, que deberá ser establecida en la Comunidad;  
**Coincide con el fabricante, véase la primera página del manual**
3. descripción e identificación de la máquina, incluidos el nombre genérico, la función, el modelo, el tipo, el número de serie y la denominación comercial;  
**Véase la primera página del manual**
4. una comunicación en la que se declara explícitamente que la máquina cumple todas las disposiciones pertinentes de la presente directiva y, en su caso, una comunicación similar en la que se declara la conformidad con otras directivas comunitarias y/o disposiciones pertinentes que la máquina cumple. Dichas referencias deben ser las de los textos publicados en el Diario Oficial de la Unión Europea;  
**La máquina cumple con las siguientes Directivas aplicables:**  

<b>2006/42/CE</b>	<b>Directiva de Máquinas</b>
<b>2014/30/UE</b>	<b>Directiva de Compatibilidad Electromagnética</b>
5. en su caso, el nombre, la dirección y el número de identificación del organismo notificado que haya efectuado el examen CE de tipo contemplado en el anexo IX, y el número del certificado de examen CE de tipo;  
**N/A**
6. en su caso, el nombre, la dirección y el número de identificación del organismo notificado que haya aprobado el sistema de garantía de calidad total descrito en el anexo X;  
**N/A**
7. en su caso, referencia a las normas armonizadas contempladas en el apartado 2 del artículo 7 que hayan sido aplicadas;  

<b>UNI EN ISO 12100:2010</b>	<b>Seguridad de las máquinas - Principios generales para el diseño - Evaluación del riesgo y reducción del riesgo;</b>
<b>CEI EN 60204-1:2018</b>	<b>Seguridad de las máquinas - Equipo eléctrico de las máquinas - Parte 1: Requisitos generales</b>
8. en su caso, referencia a otras normas y especificaciones técnicas aplicadas;  

<b>UNI EN 17347:2001</b>	<b>Vehículos de carretera – Máquinas para montar y desmontar neumáticos de vehículos – Requisitos de seguridad</b>
--------------------------	--
9. lugar y fecha de la declaración;  
**Ostellato,                    /                    /**
10. identificación y firma de la persona habilitada para redactar la declaración en nombre del fabricante o su mandatario.  
**PERETTI PIERLUIGI VP VSG Global Operations**

**Content of the declaration of conformity (with reference to Schedule 2, Part 1, Annex I, point 1.7.4.2, letter c) of UK Statutory Instrument 2008 No. 1597)**

With reference to schedule 2 annex I, part1, section A of UK Statutory Instrument 2008 No. 1597, the declaration of conformity accompanying the machinery contains:

1. the business name and full address of the manufacturer and, where applicable, its authorised representative;  
**Manufacturer: see the first page of the manual.**  
 Authorised representative:  
**VEHICLE SERVICE GROUP UK LTD**  
**3 Fourth Avenue - Bluebridge Industrial Estate - Halstead**  
**Essex CO9 2SY - United Kingdom**
2. name and address of the person authorised to compile the technical file;  
**It coincides with the authorized representative, see point 1**
3. description and identification of the machine, including generic name, function, model, type, serial number, trade name;  
**See the first page of the manual**
4. a sentence expressly declaring that the machinery fulfils all the relevant provisions of these Regulations and where appropriate, a similar sentence declaring the conformity with other enactments or relevant provisions with which the machinery complies;  
**The machinery complies with the following applicable UK Statutory Instruments:**  
**The Supply of Machinery (Safety) Regulations 2008**  
**The Electrical Equipment (Safety) Regulations 2016**  
**The Electromagnetic Compatibility Regulations 2016**
5. where appropriate, the name, address and identification number of the approved body which approved the full quality assurance system referred to in Annex X (Part 10 of this Schedule);  
**N/A**
6. where appropriate, the name, address and identification number of the approved body which approved the full quality assurance system referred to in Annex X (Part 10 of this Schedule);  
**N/A**
7. where appropriate, a reference to the designated standards used;
 

<b>BS EN ISO 12100:2010</b>	<b>Safety of machinery - General principles for design - Risk assessment and risk reduction;</b>
<b>BS EN 60204-1:2018</b>	<b>Safety of machinery - Electrical equipment of machines. General requirements.</b>
<b>BS EN 61000-6-3:2007 +A1:2011 +AC:2012</b>	<b>Electromagnetic compatibility (EMC) - Part 6-3. Generic standards - Emission standard for residential, commercial and light-industrial environments.</b>
<b>BS EN 61000-6-2:2005 +AC:2005</b>	<b>Electromagnetic compatibility (EMC) - Part 6-2. Generic standards - Immunity for industrial environments.</b>
8. where appropriate, reference to other standards and technical specifications applied;  
**N/A**
9. place and date of declaration;  
**Ostellato,                    /                    /**
10. identification and signature of the person authorised to draw up the declaration on behalf of the manufacturer or its authorised representative.  
**PERETTI PIERLUIGI VP VSG Global Operations**