

Sez. A-A
Scala: 1:5
ATTUATORE LASER
CALIBRO DIST.-DIAM.

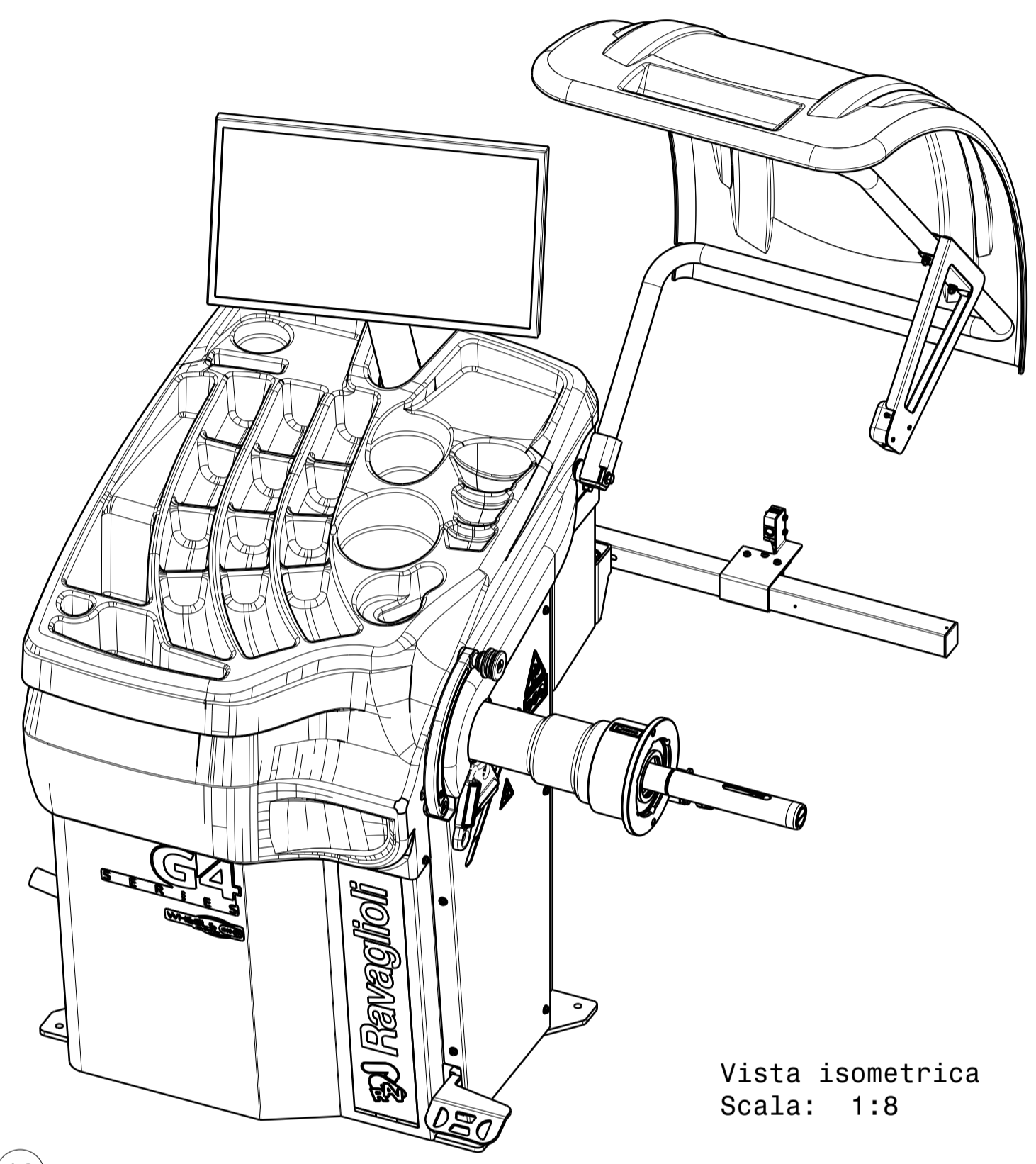

Vista isometrica
Scala: 1:8

SERRAGGIO VITI CON
CHIAVE DINAMOMETRICA
6,5kgm Seq.: C-D-A-B

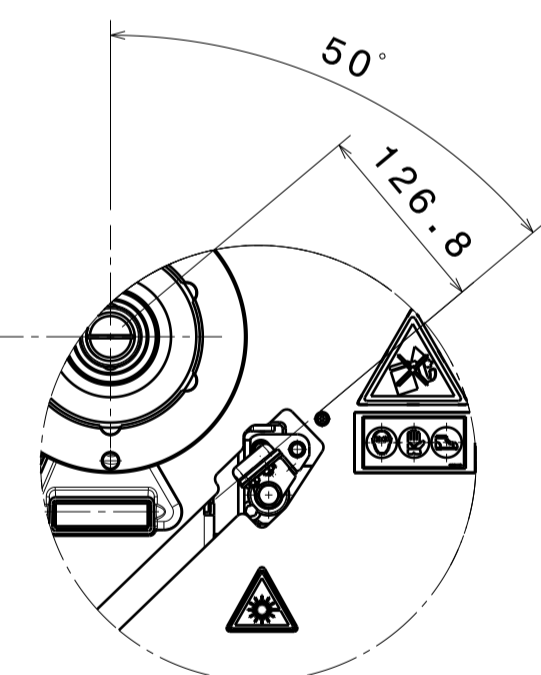
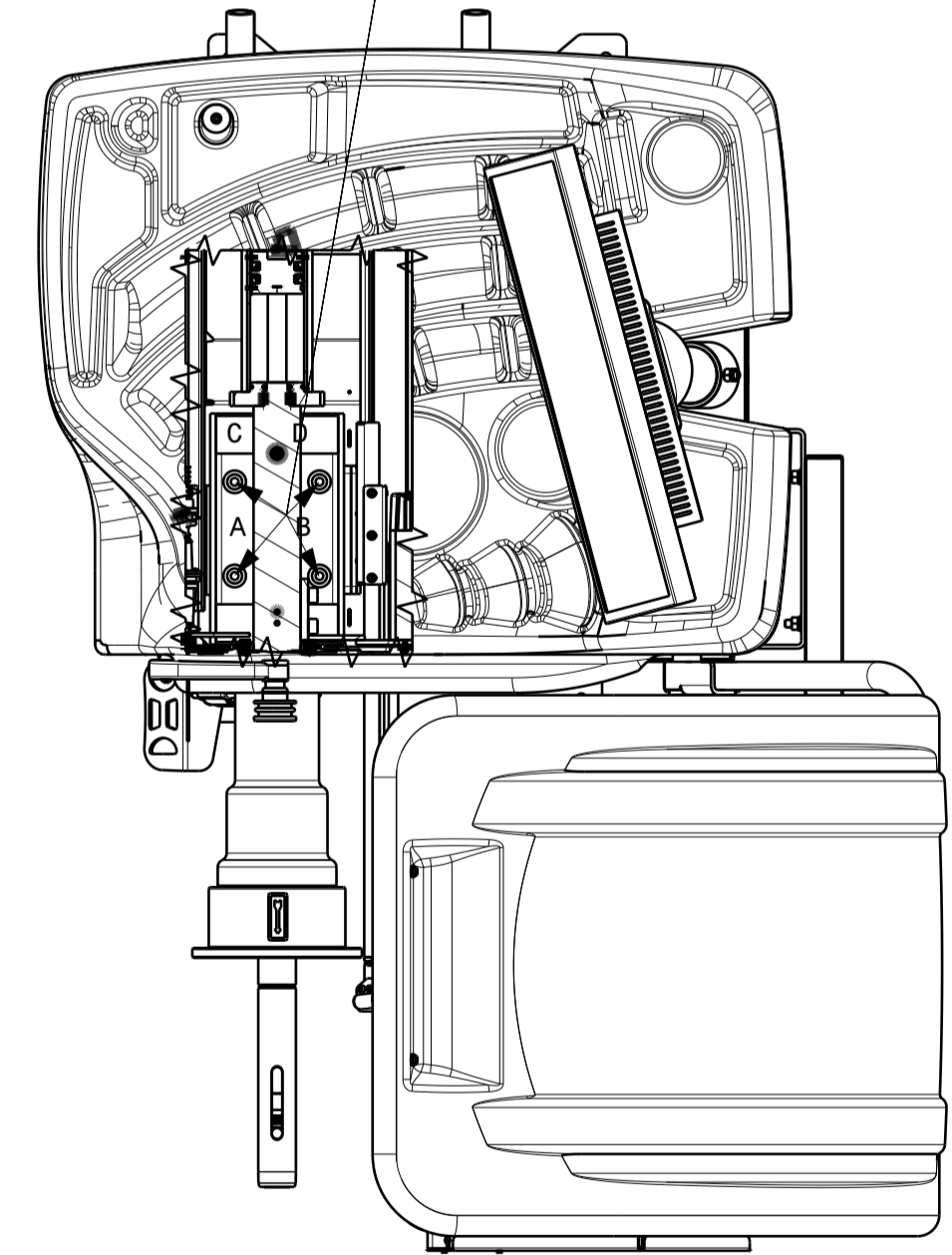

LASER SPOT
Dettaglio B
Scala: 1:5

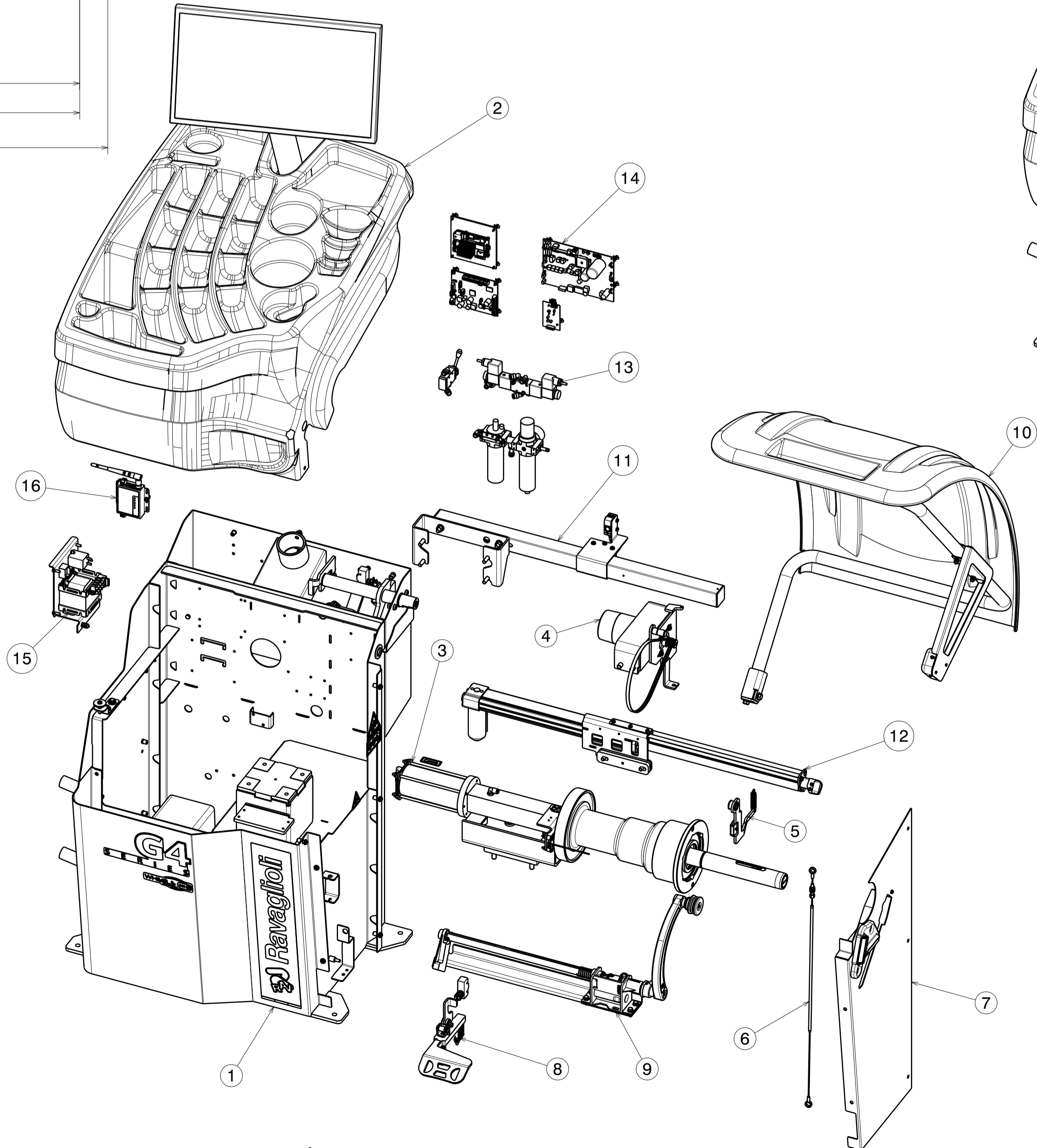

16	GR.CONVERTITORE WIFI LIBRAK360/390	130192180	1
15	GR.IMP.EL.POTENZA LIBRAK370-390	130291040	1
14	GR. ELETTRONICA LIBRAK 370-390	130291030	1
13	GR.IMP.SERRAGGIO PNEUMATICO	130192120	1
12	GR.LASER SPOT 370	130292000	1
11	GAR373 RUN OUT CON SUPP.	130191030	1
10	GR COPRIRUOTA + GR MISURA 370-390	130291050	1
9	GR.CALIBRO DISTANZA 30"	130192100	1
8	GR.PEDALIERA CON FILO+MICRO	130192070	1
7	GR. CARTER+ILLUMINATORE	130291000	1
6	GR.AZIONAM.FRENO MECC.2SENSORI	129791780	1
5	GR.FRENO EQU 2 SENS C-MOTORE	129690292	1
4	GR. MOTORE 90W C/ENCODER	129692322	1
3	GR. ROTANTE 50 PN 2 PIEZO	129690030	1
2	GR. PLANCIA MONITOR TOUCH 21.5	130290110	1
1	GRUPPO TELAIO LIBRAK 360	130192340	1
Pos.	Denominazione	N° Disegno	Q.tà

SBAVARE CON CURA SMUSSI NON QUOTATI: SM 1x45° RACCORDI NON QUOTATI: R=1

DEMONSTRAZIONE: **SCH. MTG. GP4.150WS RAV** DATA: 15/05/2023

VSG
VEHICLE SERVICE GROUP

SCALA: 1:8
DES.: L.F.
TRATTAMENTO: VISTO
MATERIA PRIMA: FINITURA: CONFESSIONE:

FORMATO A1 ISO 5457 TOLLERANZE GENERALI: UNI EN 22768-1 mk PESO: 187,85 kg

Proprietà della VSG Engineering and Marketing S.p.A. Senza autorizzazione della stessa è vietato riprodurre il presente disegno o utilizzarlo per la costruzione di quanto rappresentato.

RACCONTI: 1 N. DISEGNO: 1
GRUPPO: 1 TOT. Fogli: 2

130290090 00

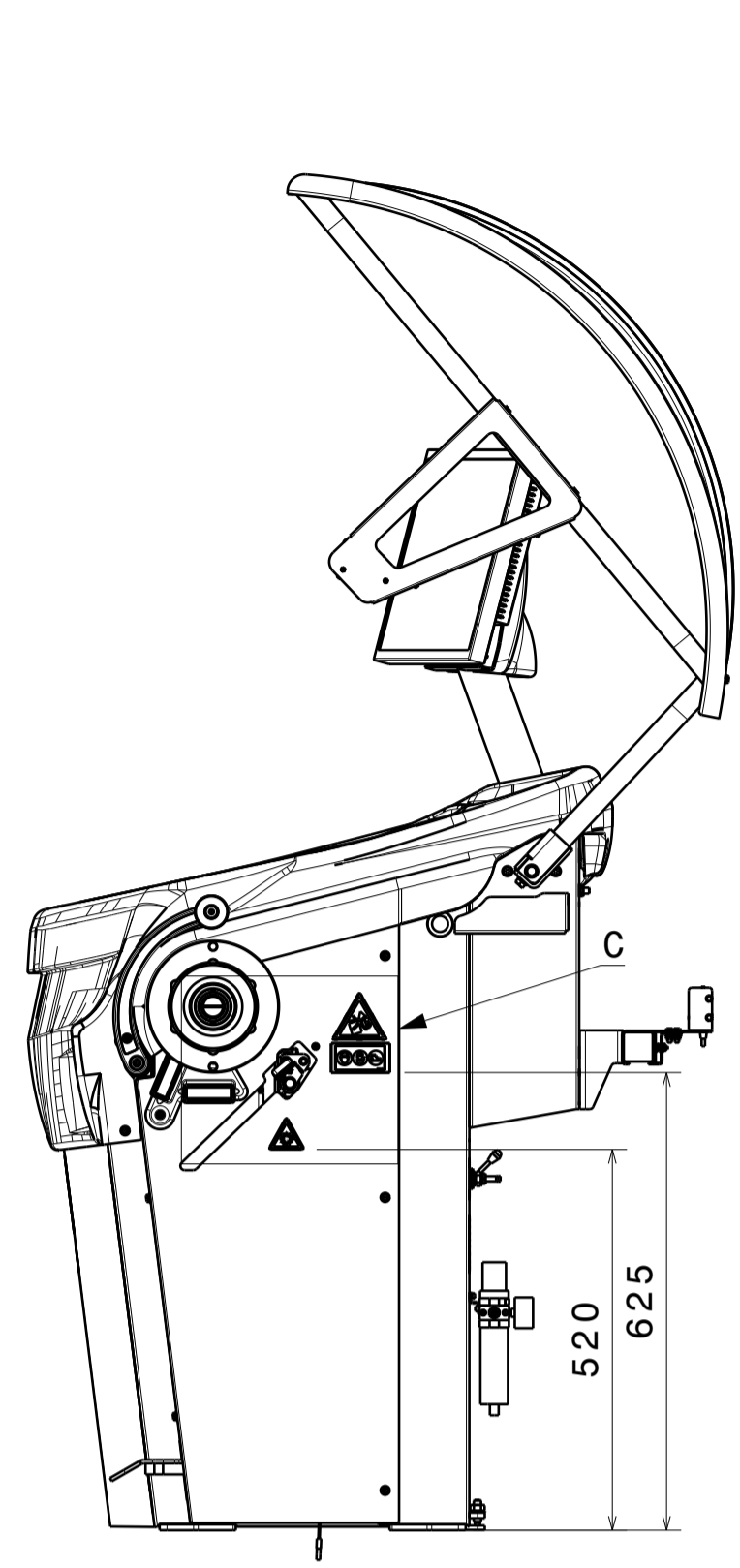

Vista da destra
Scala: 1:10

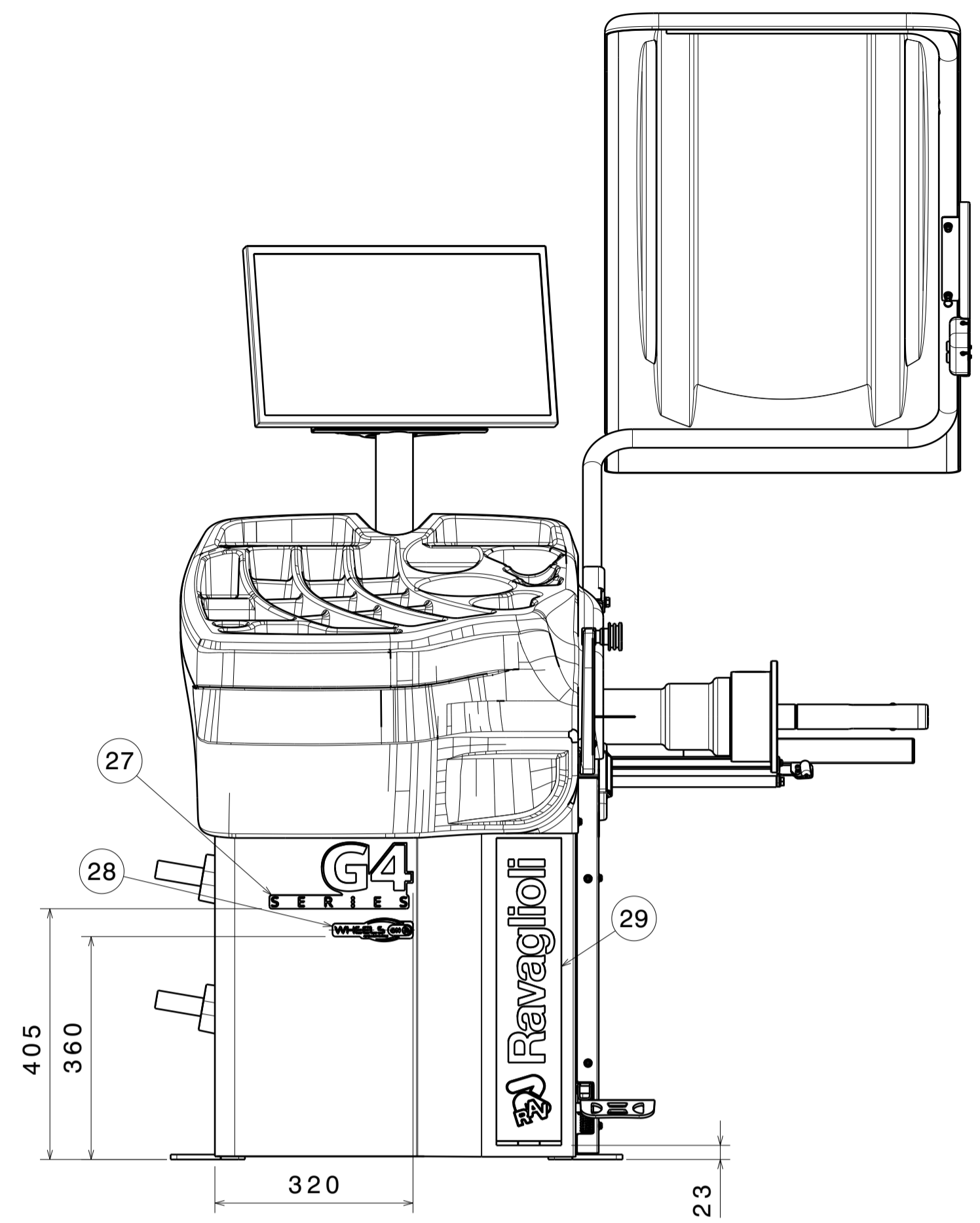

27

28

G4

Ravaglioli

29

23

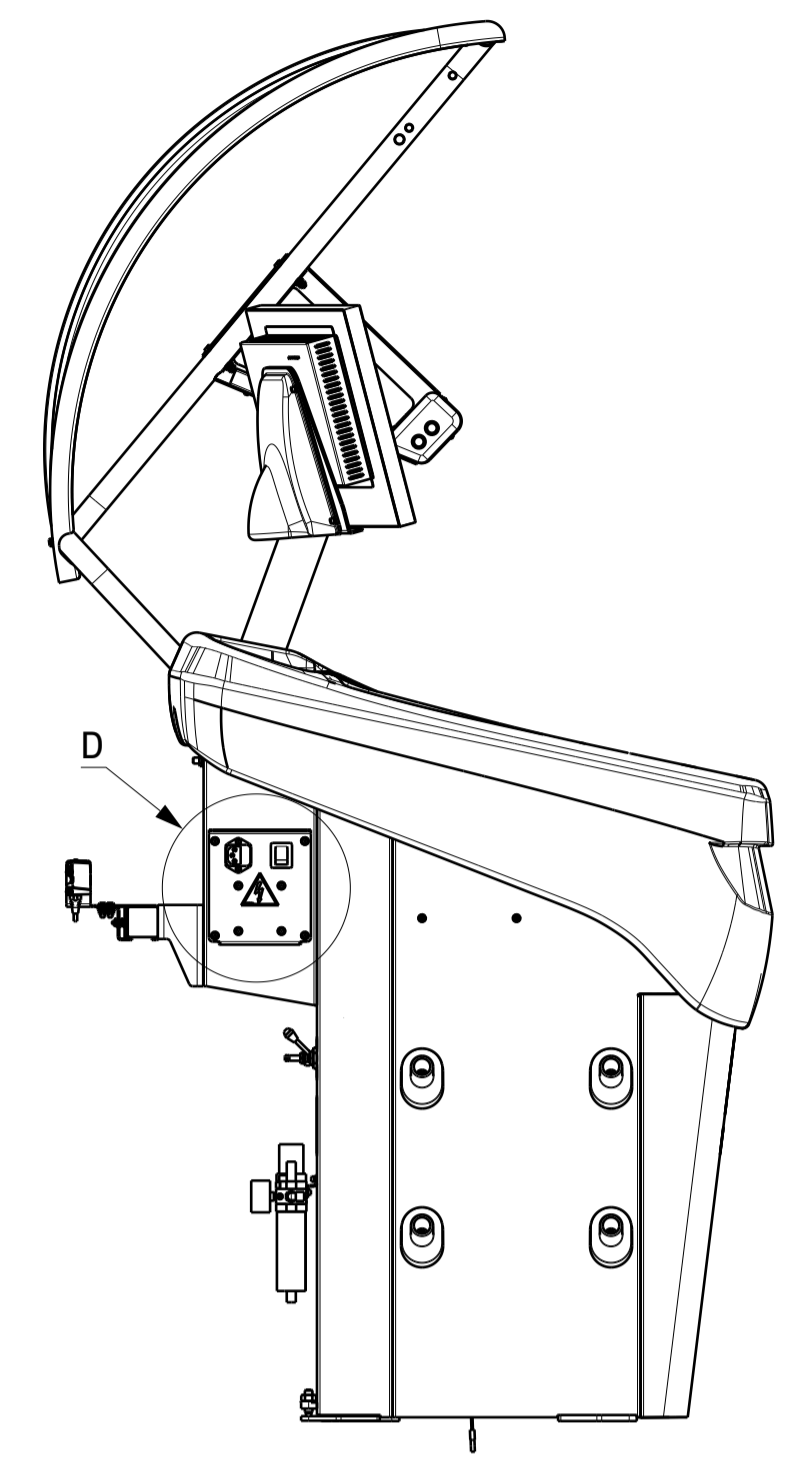

Vista da sinistra
Scala: 1:10

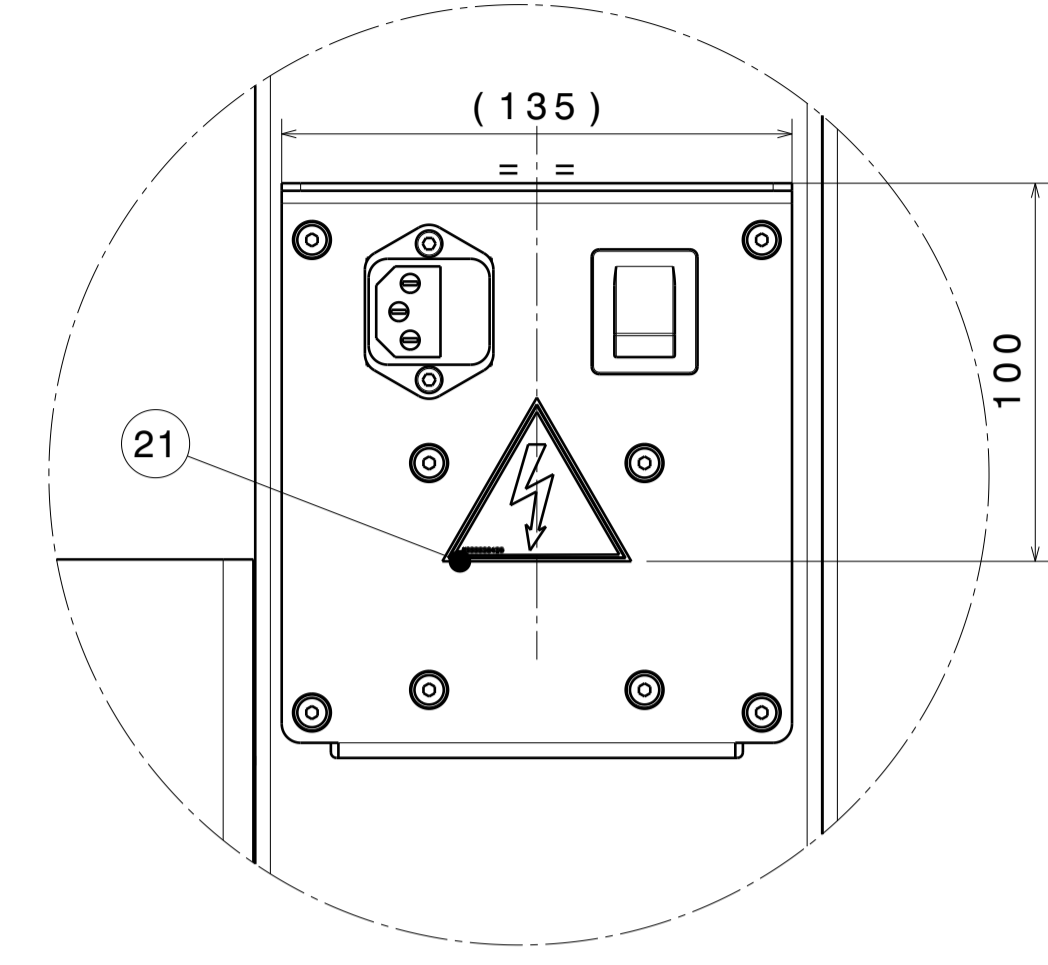

Dettaglio D
Scala: 1:2

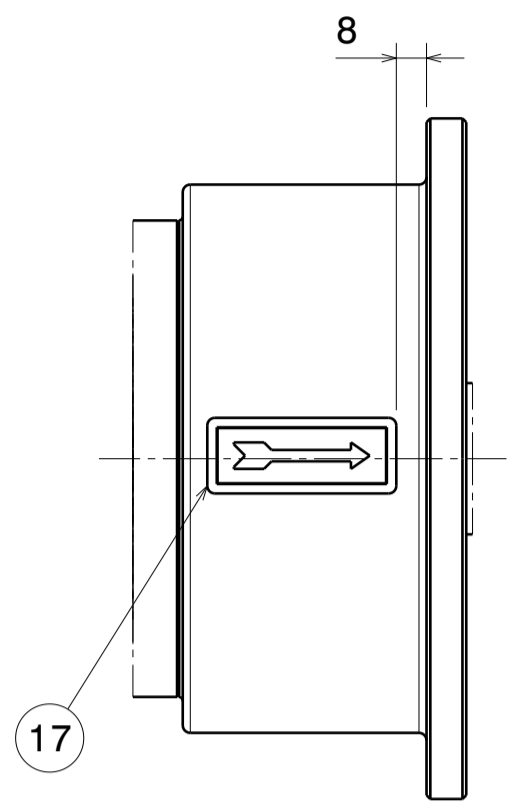

Dettaglio E
Scala: 1:2

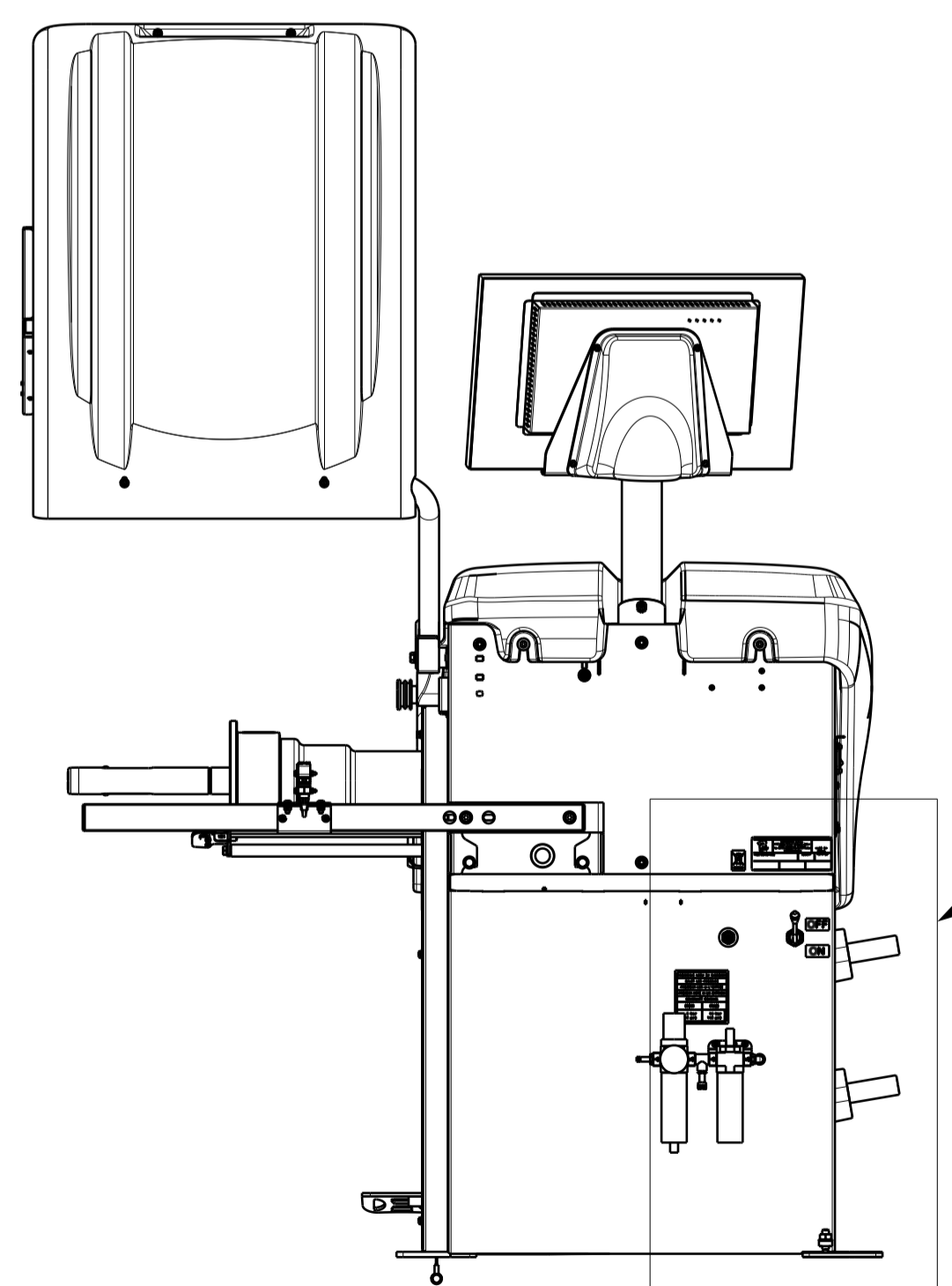

Vista posteriore
Scala: 1:10

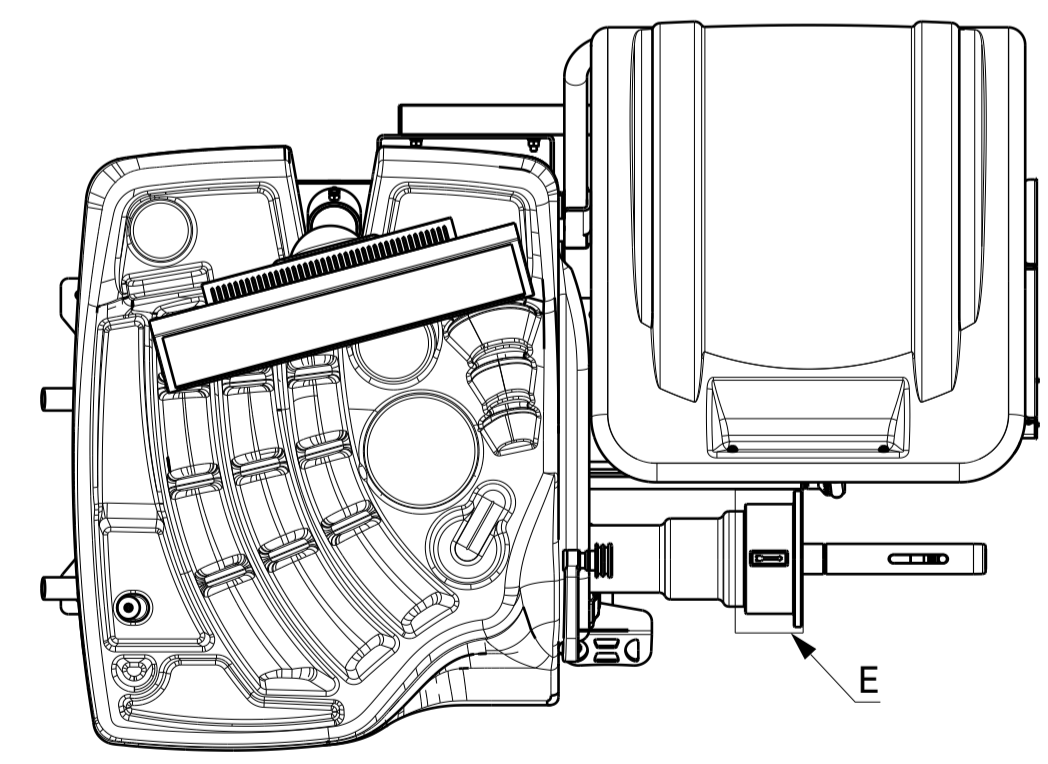

Vista dall'alto
Scala: 1:10

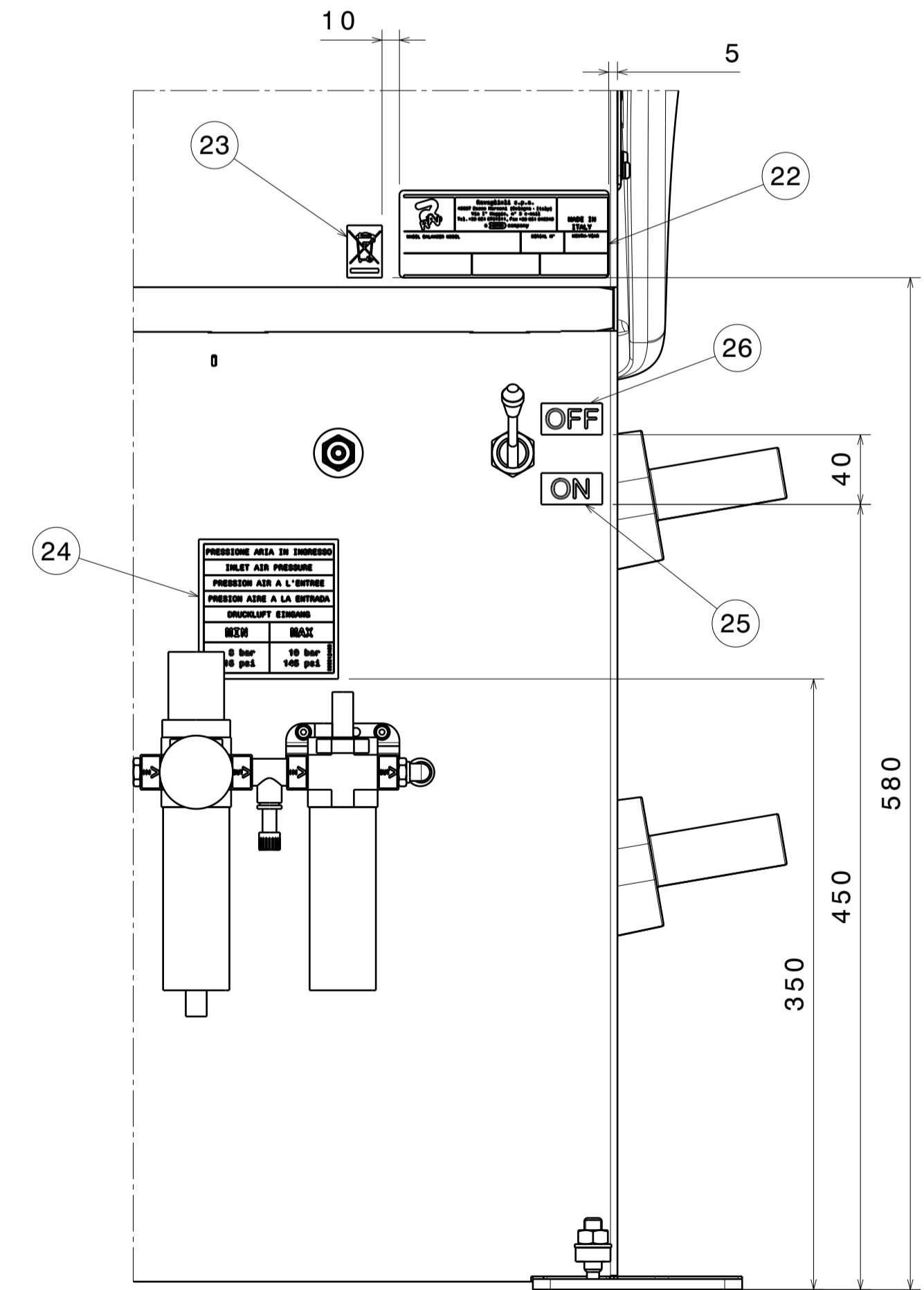

Dettaglio F
Scala: 1:3

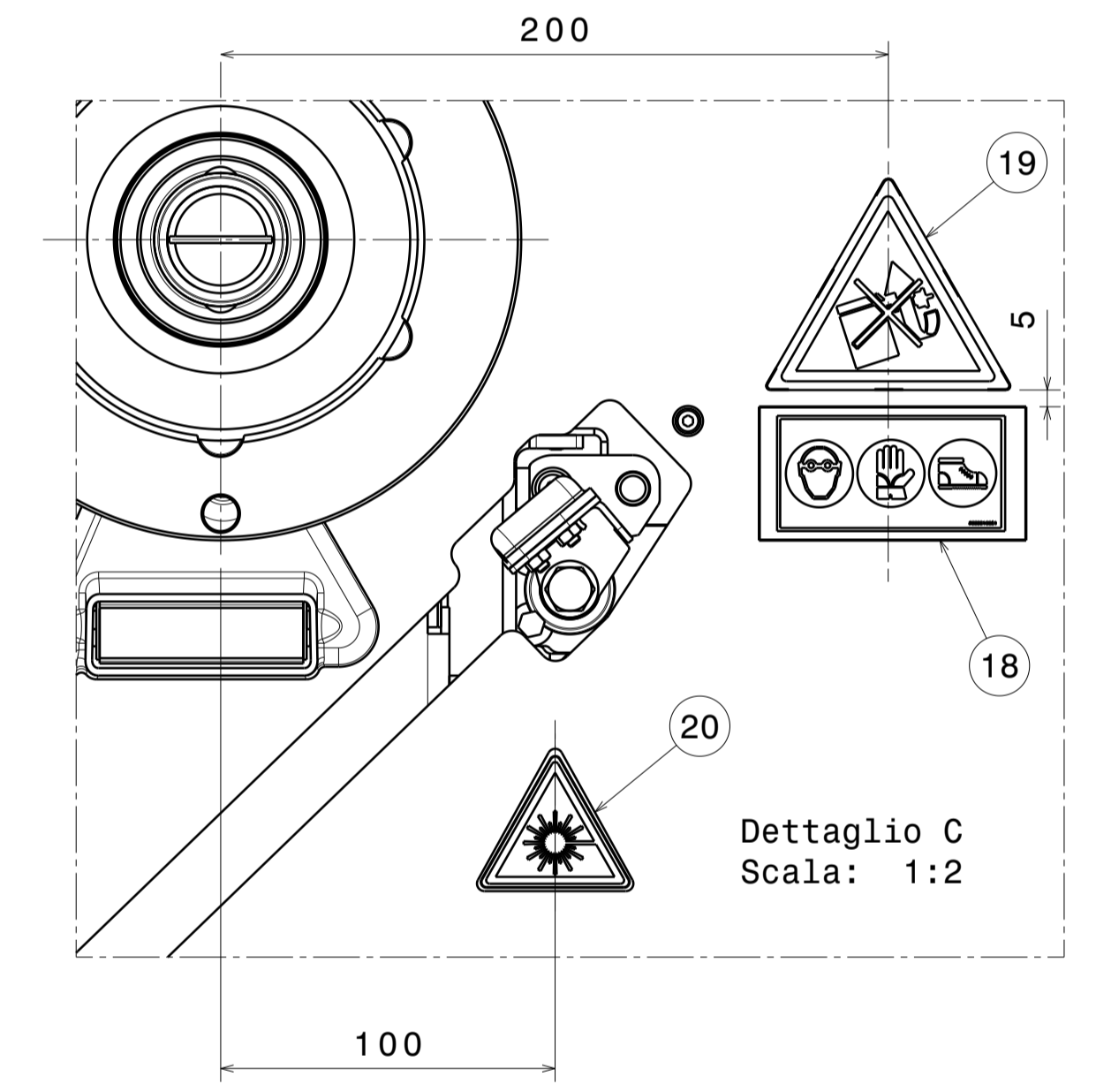

Dettaglio C
Scala: 1:2

29	ADESIVO RAV 500X105 V	999922910	1
28	ETICHETTA CONNETTIVITA' "ON"	999924500	1
27	TARGHETTA LOGO G4 NEW	999920170	1
26	ETICHETTA "OFF"	999921240	1
25	ETICHETTA "ON"	999921230	1
24	TARGHETTA PRESSIONE ALIMENTAZIONE	999912460	1
23	TARGHETTA CASSONETTO RIFIUTI BARRATO	999916311	1
22	TARGHETTA MATRICOLA TIPO C RAVAGLIOLI	999912400	1
21	TARGHETTA PERICOLO SCOSSA EL	999930420	1
20	TRASPARENTE FORMATO	999920540	1
19	TARGHETTA SOLLEVAMENTO EQU	999912940	1
18	TARGHETTA USO DISPOSITIVI DI PROTEZIONE	999910051	1
17	INDICE SENSO ROTAZIONE	99990114	1
Pos.	Denominazione	N° Disegno	Q.tà

SBAVARE CON CURA		SMUSSI NON QUOTATI: SM 1x45°		RACCORDI NON QUOTATI: R=1	
VSG		SCH. MTG. GP4.150WS RAV		DATA: 15/05/2023	
VEHICLE SERVICE GROUP				SCALA: 1:8	
				DES.: L.F.	
MATERIALE		TRATTAMENTO		VISTO	
MATERIA PRIMA		FINITURA		CONFERMA	
FORMATO A1 ISO 5457		TOLLERANZE GENERALI: UNI EN 22768-1 mK		PESO: 187,85 kg	
Proprietà della Butler Engineering and Marketing S.p.A. Senza autorizzazione della stessa è vietato riprodurre il presente disegno o utilizzarlo per la costruzione di quanto rappresentato.		MACCHINA		N. DISEGNO	
		GRUPPO		TOT. FOGLI	
				2	
				2	
				130290090 00	