

PONTI SOLLEVATORI A 2 COLONNE
Elettromeccanici

From History
to the Future

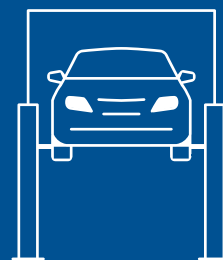

 **Ravaglioli**

LEGEND SERIES
KPX40AV

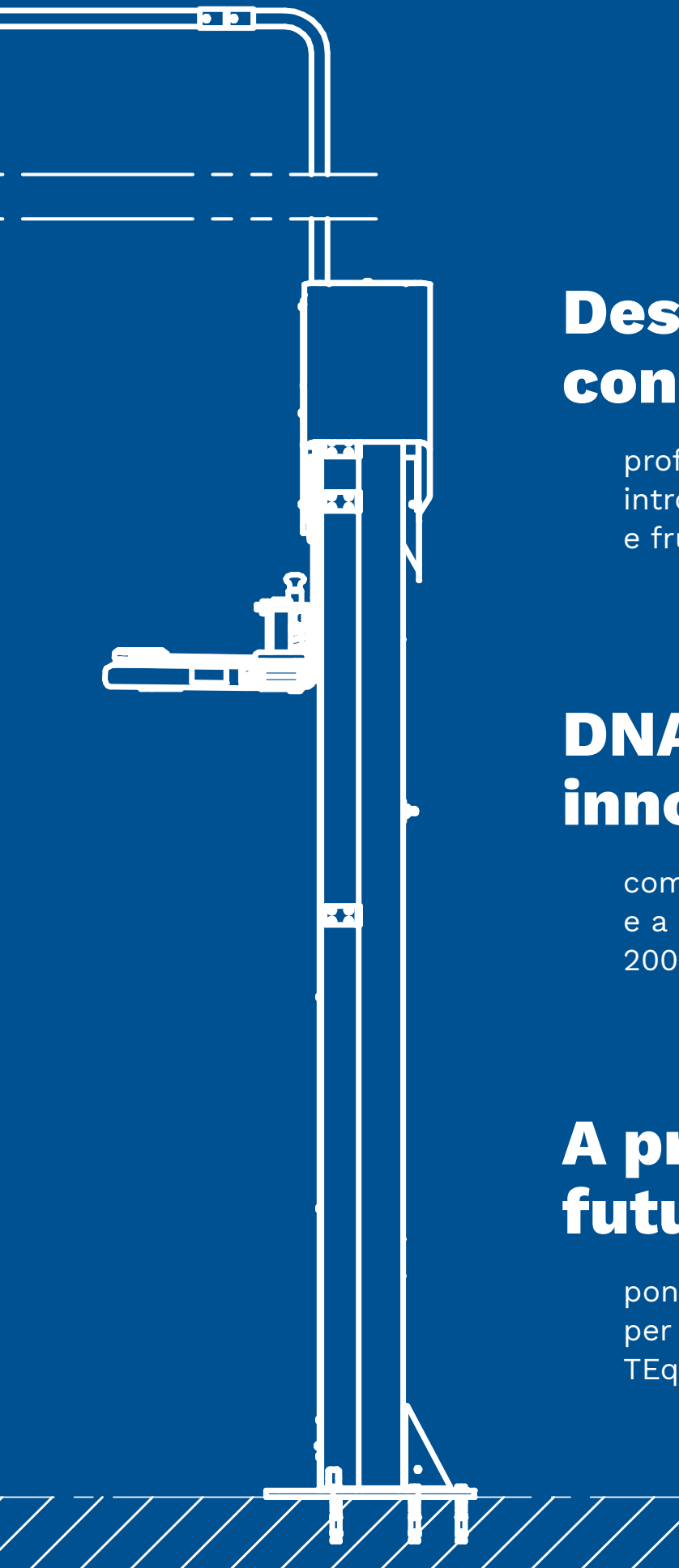

Design al passo con i tempi:

profilo innovativo che introduce in officina attualità e fruibilità

DNA innovativo:

componenti di alta qualità e a lunga durata, testati per 20000 cicli

A prova di futuro:

ponti sollevatori progettati per il sistema di connettività TEq-Link per officine

La **Legend Series**, erede dei ponti sollevatori a 2 colonne leader di mercato, consolida le **competenze ingegneristiche** di Ravaglioli in una **forma innovativa**. **Con lo sguardo rivolto al futuro, ma sempre nel rispetto della tradizione**, Ravaglioli si è posta un obiettivo importante: coniugare prestazioni e design.

Motori ad alto rendimento.

Arresto bracci a inserimento e sgancio automatico: geometria conica con effetto autobloccante.



Sistema acustico per la protezione dei piedi. Nessun salvapiedi meccanico.

Lubrificazione permanente e automatica delle chiocciole per garantire un funzionamento efficace durante il movimento di salita e discesa.

Vite in acciaio rullata ad alta resistenza per garantire la massima durata nel tempo.

Bracci prodotti in acciaio speciale, con altezza del primo stadio di appena 70 mm, e secondo stadio di 85 mm.

Qualità elevata dei componenti.



Puleggia in alluminio con funzione di raffreddamento.



Cuscinetti a lunga durata.



Chiocciola portante in bronzo più lunga del 50%.



Motori con carcassa dissipante rinforzata.



Solido sistema di arresto bracci automatico.

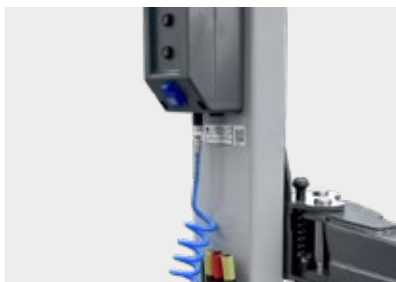

Versione E dotata di pannello di controllo su entrambi i lati ed Energy kit.

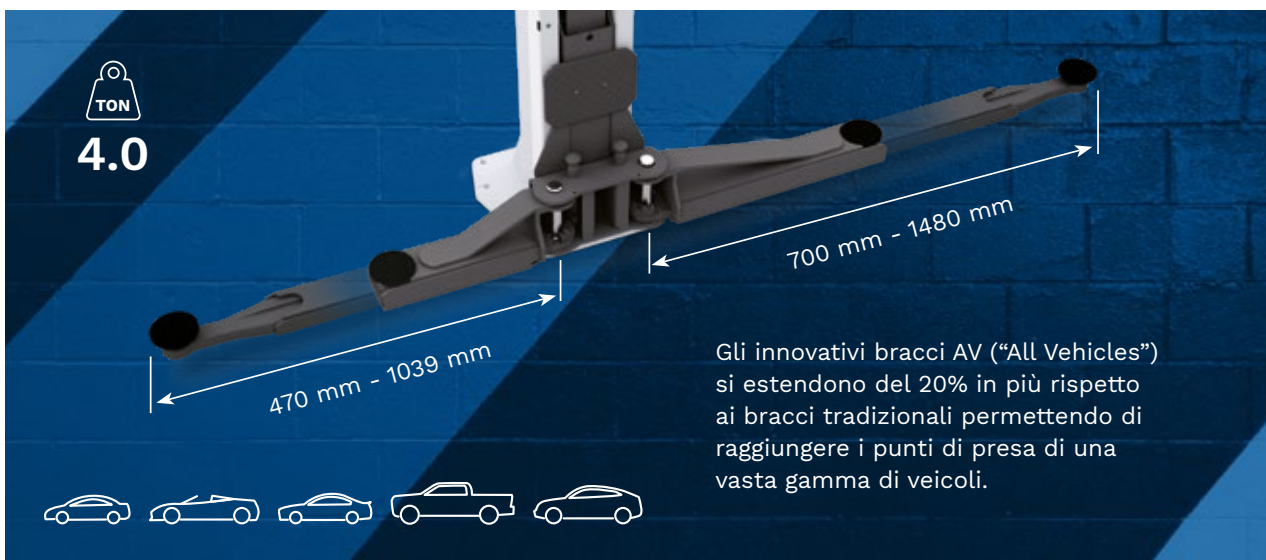

Braccio chiuso.



Braccio totalmente esteso.

Dati tecnici

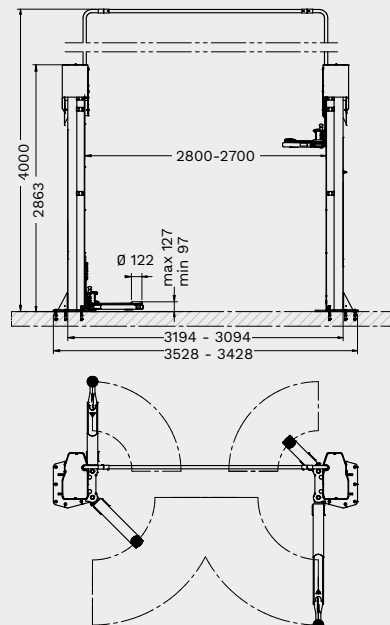

	N. articolo	Controllo	Doppio pannello di controllo + Energy kit	TEq-Link	Alimentazione elettrica
KPX40AV	RAV.KPX40.198204	pulsanti		✓	400 V / 50 Hz
KPX40AVE	RAV.KPX40.198235	pulsanti	✓	✓	400 V / 50 Hz

	KPX40AV
Propulsione	elettromeccanico
Tipo di installazione	a pavimento
Portata	4000 kg
Altezza max. di sollevamento	2011 mm
Tempo di sollevamento	58 s
Altezza min. tampone	97 mm
Altezza max. tampone	127 mm
Distanza interno colonne	2700 - 2800 mm
Distanza esterno colonne	3194 - 3094 mm
Distanza esterno piastre	3528 mm
Altezza colonne	2863 mm
Larghezza passaggio	2504 mm
Altezza min. soffitto	4100 mm
Rivestimento superficiale	verniciatura a polvere
Bracci anteriori telescopici	3 stadi
Bracci posteriori telescopici	3 stadi
Lunghezza min. bracci anteriori	470 mm
Lunghezza max. bracci anteriori	1039 mm
Lunghezza min. bracci posteriori	700 mm
Lunghezza max. bracci posteriori	1480 mm
Forza motrice	2x3.5 kW
Alimentazione elettrica	3 Ph 400 V 50 Hz
Altezza max.	4000 mm

Accessori



VSG.2CELM.901927

Golfare per movimentazione colonne (3.2 t - 3.5 t - 4.2 t)
Agevola installazione del ponte sollevatore, riutilizzabile per altre installazioni



VSG.2CELM.902498

Passaggio cavi a pavimento
Permette di interrare i cavi di connessione, eliminando il passaggio cavi aereo e ogni vincolo in altezza, ideale per officine con soffitti bassi



VSG.2CALL.901453

Kit stabilizzatori (4/4.2/4.5 t)
1 set con 2 piastre, permette l'installazione dei ponti sollevatori anche su qualità di calcestruzzo inferiori a quelli richiesti



VSG.2CALL.902818

Kit rampe innalzamento veicolo
1 set con 4 rampe, altezza rampa 60 mm

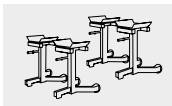

VSG.2CALL.902085

Kit cavalletti per assetto
1 set con 4 cavalletti



VSG.2CALL.902641

Kit vaschette magnetiche
1 set con 2 vaschette



VSG.2CALL.899996

Kit distanziali (127mm+90mm)



VSG.2CALL.899989

Kit tamponi presa telaio



RAV Italy

Vehicle Service Group Italy S.r.l.

Via Filippo Brunelleschi 9
44020 Ostellato (FE)
Italy

☎ +39.051.6781511
☎ +39.051.846349
✉ rav@ravaglioli.com

RAV France

RAV France SARL

4, Rue De Longue Raie
ZAC de la Tremblaie
91220 Le Plessis Pâté
France

☎ +331.60.86.88.16
☎ +331.60.86.82.04
✉ rav@ravfrance.fr

RAV Germany

BlitzRotary GmbH

Hüfingener Straße 55
78199 Bräunlingen
Germany

☎ +49.771.9233.0
☎ +49.771.9233.99
✉ ravn@ravaglioli.com

RAV UK

Vehicle Service Group UK Ltd

3 Fourth Avenue,
Bluebridge Industrial Estate
Halstead, Essex, CO9 2SY
United Kingdom

☎ +44.1787.477711
☎ +44.1787.477720
✉ rav@ravaglioli.com

DRD47U(01)

I dati tecnici e le illustrazioni riportati in questo opuscolo non sono vincolanti.
I nostri prodotti sono soggetti a modifiche tecniche, quindi le condizioni di
consegna possono variare.

Member of VSG - Vehicle Service Group
a **DOVER** company

