

**СТЕНДЫ «СХОД-РАЗВАЛ»**  
Стенды CCD «сход-развал»

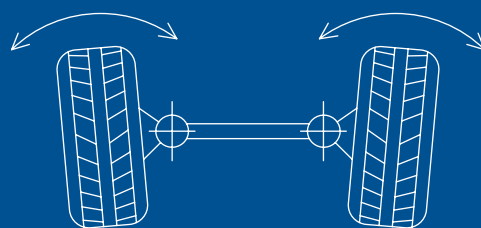

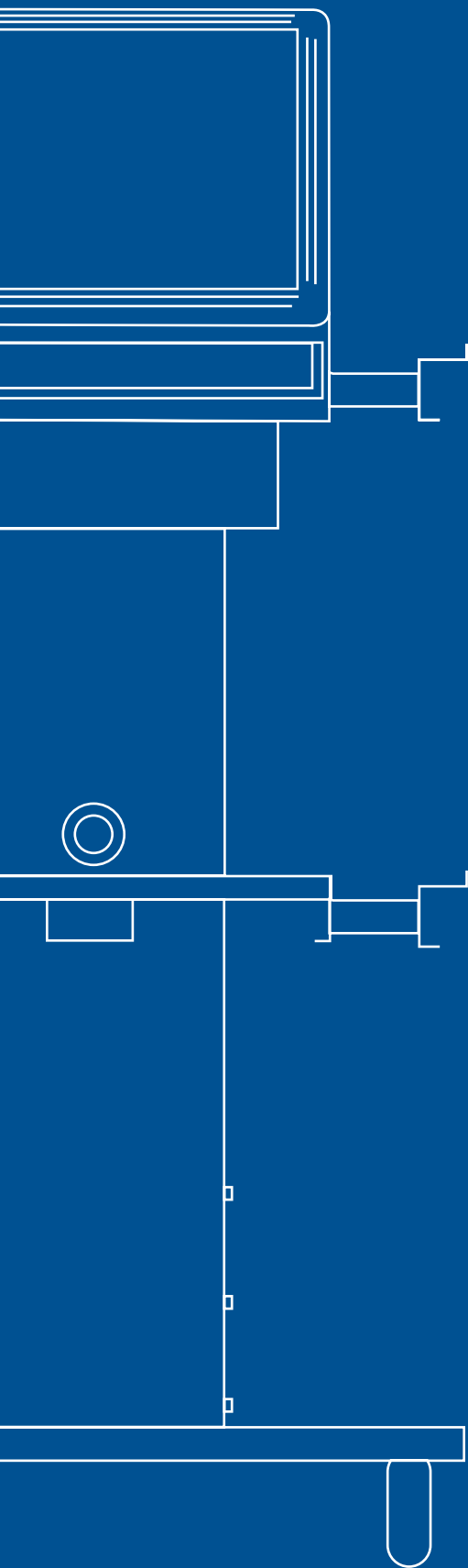

## **Открытый кожух:**

оптимизация управления и повышение удобства

## **Компактная конструкция:**

сверхлегкие детекторы CCD (2.6 кг), весящие на 30% меньше предыдущей модели

## **Smart-технология:**

программное обеспечение с обновленной графикой, интуитивный пользовательский интерфейс, анимация и вспомогательные средства регулирования для повышения скорости и эффективности работы



**Стенды «сход-развал»,  
оснащенные датчиками  
CCD с передачей данных  
через Bluetooth, с питанием  
от быстрозаряжаемых  
аккумуляторов. Тумбу на  
колесах легко перемещать  
между различными рабочими  
местами благодаря **полному  
отсутствию кабелей.****

## СТЕНДЫ «СХОД-РАЗВАЛ»

Стенды CCD «сход-развал»



Модели с 3-точечными зажимами (STDA35E) позволяют опустить процедуру компенсации биения дисков, ускоряя работу оператора и максимально повышая эффективность автомастерской.



Процедура поворота, выполняемая электроникой с помощью датчиков CCD для получения значения кастера и наклона стойки с высокой степенью точности.



Программа Spoiler, предназначенная для спортивных автомобилей с низкой посадкой, срабатывает автоматически и позволяет выполнять измерения без использования дополнительных приспособлений.

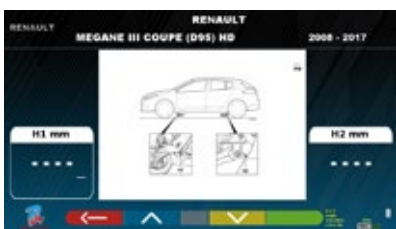

В зависимости от высоты шасси банк данных автоматически вносит изменения в характеристики стенда «сход-развал»



Программа Movie, благодаря анимированной 3D графике, помогает пользователю отображать последовательность выполняемых операций для правильного регулирования автомобиля.



Быстрая диагностика нарушения соосности шасси позволяет выявить проблемы кузова или смещения задней оси (только на моделях с 8 датчиками).



Модель RAVTD5060WS



Программа управления и отображения данных в среде Microsoft Windows.



База данных, содержащая более 90000 технических карт автомобиля.



Возможность ввода новых автомобилей вручную пользователем.



Банк данных клиентов для регистрации 20000 работ с поиском по Ф.И.О. или регистрационному номеру автомобиля.

Предусматривается программа компенсации биения дисков при толкании автомобиля на 30° (быстрая компенсация биения в небольшом пространстве)\* без необходимости его подъема.

Ø 500 мм	→ 150 мм
Ø 600 мм	→ 170 мм
Ø 700 мм	→ 200 мм
Ø 800 мм	→ 230 мм



### Совместимость:



Программная платформа, обеспечивающая связь оборудования в мастерской и контроль его использования, управление профилактическим техобслуживанием, отправку отчетов на электронный адрес и многое другое.

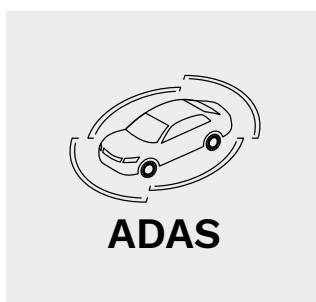

Системы калибровки датчиков ADAS (Advanced Driver Assistance Systems).



Токен для обращения к онлайн-базе данных автомобилей. Доступен в следующих странах: Дания, Голландия, Германия (КВА), Швеция, Италия, Испания, Португалия, Ирландия, Новая Зеландия, Австралия, Норвегия, Финляндия.

ОБЗОР МОДЕЛЕЙ			СТАНДАРТНОЕ ОБОРУДОВАНИЕ		
	Номер товара	Цвет	Состав консоли	CCD-датчиками	Зажимы
<b>RAVTD5080WS.3</b>	<b>RAV.TD508.700827</b>	RAL7040	Компьютер - клавиатура Монитор 22" - Принтер Зарядное устройство	8	3 точечные
<b>RAVTD5080WS.4</b>	<b>RAV.TD508.700766</b>	RAL7040	Компьютер - клавиатура Монитор 22" - Принтер Зарядное устройство	8	4 точечные
<b>RAVTD5060WS.3</b>	<b>RAV.TD506.700858</b>	RAL7040	Компьютер - клавиатура Монитор 22" - Принтер Зарядное устройство	6	3 точечные
<b>RAVTD5060WS.4</b>	<b>RAV.TD506.700797</b>	RAL7040	Компьютер - клавиатура Монитор 22" - Принтер Зарядное устройство	6	4 точечные

(В разных странах модели могут быть разными).

# Технические характеристики

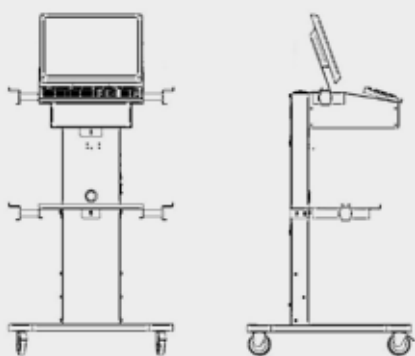

RAVTD5080WS - RAVTD5060WS

	<b>RAVTD5080WS</b>	<b>RAVTD5060WS</b>
Индивидуальное схождение передней/задней оси	+/- 20°	+/- 20°
Общее схождение	+/- 20°	+/- 20°
Угол расхождения колес	+/- 20°	+/- 20°
Развал передней/задней оси	+/- 10°	+/- 10°
Наклон	+/- 18°	+/- 18°
SAI	+/- 18°	+/- 18°
Смещение оси	+/- 5°	неприменимо
Смещение передней оси	+/- 5°	+/- 5°
Угол тягового усилия	+/- 5°	+/- 5°
Размер колеса, мин.	8"	8"
Размер колеса, макс	24"	24"
Колесная база, макс.	4500 мм	4500 мм
Дисплей	ЖК	ЖК
Размер дисплея	22"	22"
Тип передачи данных	беспроводный	беспроводный
Измерительная система	ПЗС	ПЗС
Количество датчиков	8	8
Электрическое соединение	230 V   50 - 60 Hz	230 V   50 - 60 Hz





#### **RAV Italy**

Vehicle Service Group Italy S.r.l.

Via Filippo Brunelleschi 9  
44020 Ostellato (FE)  
Italy

☎ +39.051.6781511  
☎ +39.051.846349  
✉ rav@ravaglioli.com

#### **RAV France**

RAV France SARL

4, Rue De Longue Raie  
ZAC de la Tremblaie  
91220 Le Plessis Pâté  
France

☎ +331.60.86.88.16  
☎ +331.60.86.82.04  
✉ rav@ravfrance.fr

#### **RAV Germany**

BlitzRotary GmbH

Hüfingler Straße 55  
78199 Bräunlingen  
Germany

☎ +49.771.9233.0  
☎ +49.771.9233.99  
✉ ravid@ravaglioli.com

#### **RAV UK**

Vehicle Service Group UK Ltd

3 Fourth Avenue,  
Bluebridge Industrial Estate  
Halstead, Essex, CO9 2SY  
United Kingdom

☎ +44.1787.477711  
☎ +44.1787.477720  
✉ rav@ravaglioli.com

DRF26U(01)

Технические данные и иллюстрации в данном буклете не являются обязательными. В наши продукты могут быть внесены технические изменения, поэтому состояние при поставке может отличаться.

Member of VSG - Vehicle Service Group  
a  company

