

GÉOMÉTRIES DES ROUES
Géométries CCD

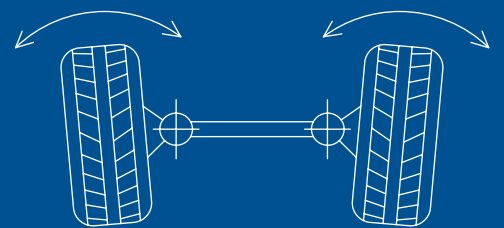

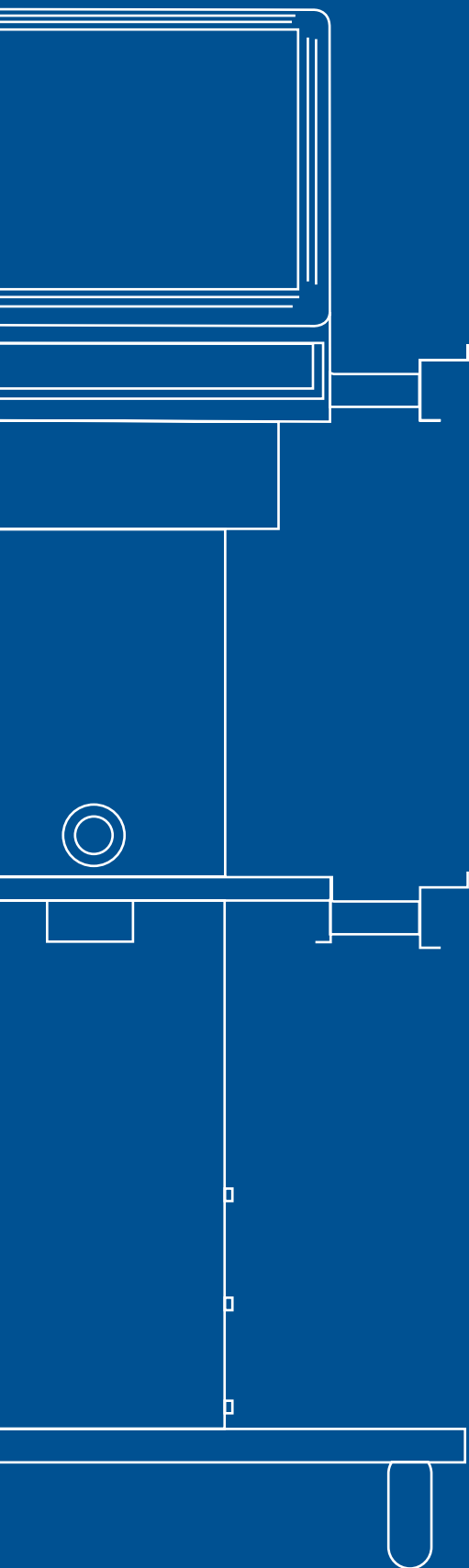

Cabine ouverte :

meilleur contrôle et plus grande manœuvrabilité

Design compact :

détecteurs CCD extra-légers (2.6 kg), soit 30 % de moins par rapport au modèle précédent

Technologie smart :

logiciel avec graphisme actualisé, interface utilisateur intuitive, animations et aides au réglage, pour un travail rapide et efficace

Appareils de géométrie de roues **équipés de capteurs CCD avec transmission des données via Bluetooth** et alimentés par batteries à charge rapide. Le meuble monté sur roulettes permet une grande mobilité entre plusieurs postes de travail grâce à **l'absence totale de câbles.**

GÉOMÉTRIES DES ROUES

Géométries CCD



Les modèles équipés de griffes à 3 points (STDA35E) permettent d'éviter la procédure de dévoilage des roues, ce qui accélère le travail de l'opérateur et maximise l'efficacité de l'atelier.



Procédure de braquage effectuée électroniquement via les capteurs CCD, ce qui permet d'obtenir la valeur d'incidence et d'inclinaison du montant avec une grande précision.



Le Programme Spoiler, pour les voitures de sport à carrosserie abaissée, est automatiquement activé et permet la mesure sans devoir utiliser d'accessoires.

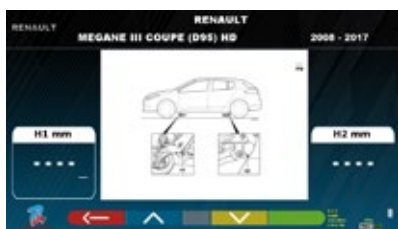

Selon la hauteur du châssis, la banque de données modifie automatiquement les spécifications de géométrie de roues.



Le programme Movie, grâce à une animation en 3D, aide l'utilisateur à visualiser la séquence des opérations à effectuer pour régler correctement le véhicule.



Le diagnostic rapide du désalignement du châssis permet de détecter d'éventuels problèmes de carrosserie ou de déplacement du train arrière (uniquement sur les modèles à 8 capteurs).



Modèle RAVTD5060WS

 <p>Programme de gestion et d'affichage des données sous Microsoft Windows.</p>	 <p>Banque de données avec plus de 90000 fiches techniques de véhicules.</p>
 <p>Possibilité, pour l'utilisateur, d'insérer manuellement d'autres voitures.</p>	 <p>Banque de données clients permettant d'enregistrer 20000 interventions, avec recherche par nom ou numéro d'immatriculation du véhicule.</p>

Programme de dévoilage possible en poussant le véhicule de 30° (compensation rapide et peu encombrante du décentrage)* sans devoir lever le véhicule.

Ø 500mm	→	150mm
Ø 600mm	→	170mm
Ø 700mm	→	200mm
Ø 800mm	→	230mm



Compatibles avec :



Plateforme logicielle permettant de connecter les équipements de l'atelier et de surveiller leur utilisation, de gérer la maintenance préventive, d'envoyer des rapports par e-mail et bien plus encore.

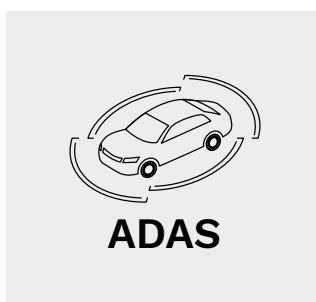

Systèmes de calibration des capteurs ADAS (Advanced Driver Assistance Systems).



Token pour la consultation de la base des données voitures en ligne. Disponible dans les pays suivants : Danemark, Pays-Bas, Allemagne (KBA), Suède, Italie, Espagne, Portugal, Irlande, Nouvelle-Zélande, Australie, Norvège, Finlande.

PRÉSENTATION DES MODÈLES			ÉQUIPEMENT STANDARD		
	N° article	Couleur	Composition de la console	Capteurs CCD	Griffes
RAVTD5080WS.3	RAV.TD508.700827	RAL7040	Ordinateur - Clavier Moniteur 22"- Imprimante - Chargeur	8	3 points
RAVTD5080WS.4	RAV.TD508.700766	RAL7040	Ordinateur - Clavier Moniteur 22"- Imprimante - Chargeur	8	4 points
RAVTD5060WS.3	RAV.TD506.700858	RAL7040	Ordinateur - Clavier Moniteur 22"- Imprimante - Chargeur	6	3 points
RAVTD5060WS.4	RAV.TD506.700797	RAL7040	Ordinateur - Clavier Moniteur 22"- Imprimante - Chargeur	6	4 points

(Les modèles peuvent varier d'un pays à l'autre.)

Données techniques

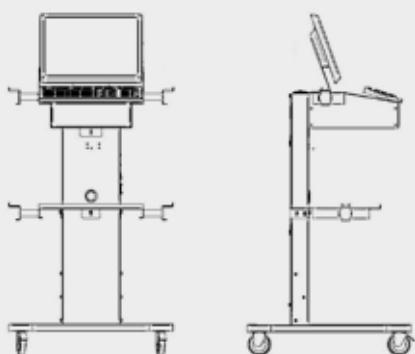

RAVTD5080WS - RAVTD5060WS

	RAVTD5080WS	RAVTD5060WS
Parallélisme roue par roue (essieu AV/ essieu AR)	+/- 20°	+/- 20°
Parallélisme total	+/- 20°	+/- 20°
Epure de braquage	+/- 20°	+/- 20°
Carrossage AV/AR	+/- 10°	+/- 10°
Chasse	+/- 18°	+/- 18°
Inclinaison de l'axe de pivot	+/- 18°	+/- 18°
Set-back	+/- 5°	Non applicable
Set-back AV	+/- 5°	+/- 5°
Axe de trajectoire	+/- 5°	+/- 5°
Taille du pneu min.	8"	8"
Taille du pneu max.	24"	24"
Empattement max.	4500 mm	4500 mm
Affichage	LCD	LCD
Taille de l'écran	22"	22"
Communication type	radio	radio
Système de mesure	CCD	CCD
Nombre de capteurs	8	6
Raccordement électrique	230 V 50 - 60 Hz	230 V 50 - 60 Hz



RAV Italy

Vehicle Service Group Italy S.r.l.

Via Filippo Brunelleschi 9
44020 Ostellato (FE)
Italy

☎ +39.051.6781511
☎ +39.051.846349
✉ rav@ravaglioli.com

RAV France

RAV France SARL

4, Rue De Longue Raie
ZAC de la Tremblaie
91220 Le Plessis Pâté
France

☎ +331.60.86.88.16
☎ +331.60.86.82.04
✉ rav@ravfrance.fr

RAV Germany

BlitzRotary GmbH

Hüfingener Straße 55
78199 Bräunlingen
Germany

☎ +49.771.9233.0
☎ +49.771.9233.99
✉ ravid@ravaglioli.com

RAV UK

Vehicle Service Group UK Ltd

3 Fourth Avenue,
Bluebridge Industrial Estate
Halstead, Essex, CO9 2SY
United Kingdom

☎ +44.1787.477711
☎ +44.1787.477720
✉ rav@ravaglioli.com

DRF26U(01)

Les caractéristiques techniques et illustrations présentées dans cette brochure ne sont pas contraignantes. Nos produits sont sujets à des modifications techniques, et l'état à la livraison peut donc différer.

Member of VSG - Vehicle Service Group
a  company

