

## ALLEGATO 1 AL MANUALE DI ISTRUZIONI INFORMAZIONI SUL FABBRICANTE

In tutte le parti del presente manuale nelle quali si fa riferimento, quale fabbricante, a una delle seguenti società:

- Ravaglioli S.p.A., P.IVA e C.F.: 01759471202, con sede legale in Sasso Marconi (BO), Via 1° Maggio, 3, Italia
- Butler Engineering and Marketing S.p.A., P.IVA: 01741580359, C.F.: 01824810368, con sede legale in Rolo (RE), Via dell'Ecologia, 6, Italia
- Space S.r.l., P.IVA e C.F.: 07380730015, con sede legale in Trana (TO), Via Sangano, 48, Italia

tale società deve essere intesa come:

### **Vehicle Service Group Italy S.r.l.**

P.IVA: 01426630388

C.F.: 01633631203

con sede legale in Ostellato (FE), Via Brunelleschi, 9, Italia

per effetto della intervenuta fusione per incorporazione delle citate Ravaglioli S.p.A., Butler Engineering and Marketing S.p.A. e Space S.r.l. in Officine Meccaniche Sirio S.r.l., ridenominata, a seguito della fusione, Vehicle Service Group Italy S.r.l., avente efficacia giuridica a far data dal 1° luglio 2023.

Il presente Allegato 1 al Manuale di istruzioni costituisce parte integrante del Manuale di istruzioni stesso.

Simone Ferrari

Direttore Generale



**Vehicle Service Group Italy S.r.l.**

Via Filippo Brunelleschi 9  
44020 Ostellato (FE) Italy

VAT no.: 01426630388 | Tax no.: 01633631203

## ANNEX 1 TO THE INSTRUCTION MANUAL MANUFACTURER INFORMATION

In all parts of the present manual in which reference is made to one of the following companies as the manufacturer:

- Ravaglioli S.p.A., VAT Number and Tax Code: 01759471202, with registered office in Sasso Marconi (BO), Via 1° Maggio, 3, Italy
- Butler Engineering and Marketing S.p.A., VAT Number: 01741580359, Tax Code: 01824810368, with registered office in Rolo (RE), Via dell'Ecologia, 6, Italy
- Space S.r.l., VAT Number and Tax Code: 07380730015, with registered office in Trana (TO), Via Sangano, 48, Italy

this company is to be understood as:

### **Vehicle Service Group Italy S.r.l.**

VAT Number: 01426630388

Tax Code: 01633631203

with registered office in Ostellato (FE), Via Brunelleschi, 9, Italy

as a result of the intervened merger by incorporation of the aforementioned Ravaglioli S.p.A., Butler Engineering and Marketing S.p.A. and Space S.r.l. into Officine Meccaniche Sirio S.r.l., renamed, following the merger, as Vehicle Service Group Italy S.r.l., having legal effect as of July 1<sup>st</sup>, 2023.

This Annex 1 to the Instruction Manual is an integral part of the Instruction Manual itself.

Simone Ferrari

Managing Director



**Vehicle Service Group Italy S.r.l.**

Via Filippo Brunelleschi 9  
44020 Ostellato (FE) Italy

VAT no.: 01426630388 | Tax no.: 01633631203

## ANLAGE 1 ZUR BEDIENUNGSANLEITUNG HERSTELLERANGABEN

In allen Teilen der vorliegenden Bedienungsanleitung, in denen auf eine der folgenden Gesellschaften:

- Ravaglioli S.p.A., Umsatzsteuer-Identifikationsnummer und Italienische Steuernummer: 01759471202, mit Rechtssitz in Sasso Marconi (BO), Via 1° Maggio, 3, Italien
- Butler Engineering and Marketing S.p.A., Umsatzsteuer-Identifikationsnummer 01741580359, und Italienische Steuernummer: 01824810368, mit Rechtssitz in Rolo (RE), Via dell'Ecologia, 6, Italien
- Space S.r.l., Umsatzsteuer-Identifikationsnummer und Italienische Steuernummer: 07380730015, mit Rechtssitz in Trana (TO), Via Sangano, 48, Italien

als Hersteller Bezug genommen wird, ist diese Gesellschaft zu verstehen als:

### **Vehicle Service Group Italy S.r.l.**

UMSATZSTEUER-IDENTIFIKATIONSNUMMER: 01426630388

ITALIENISCHE STEUERNUMMER: 01633631203

mit eingetragenem Rechtssitz in Ostellato (FE), Via Brunelleschi, 9, Italien

als Folge der verschmelzenden Übernahme der vorgenannten Ravaglioli S.p.A., Butler Engineering and Marketing S.p.A. und Space S.r.l. in die Officine Meccaniche Sirio S.r.l., die nach der Verschmelzung mit rechtlicher Wirkung zum 1. Juli 2023 in Vehicle Service Group Italy S.r.l. umbenannt wurde.

Die vorliegende Anlage 1 zur Bedienungsanleitung ist integrierender Bestandteil der Betriebsanleitung selbst.

Simone Ferrari

Geschäftsführer



**Vehicle Service Group Italy S.r.l.**

Via Filippo Brunelleschi 9  
44020 Ostellato (FE) Italy  
VAT no.: 01426630388 | Tax no.: 01633631203

## ANNEXE 1 DU MANUEL D'INSTRUCTIONS INFORMATIONS SUR LE FABRICANT

Dans toutes les parties de ce manuel où il est fait référence à l'une des sociétés suivantes en tant que fabricant:

- Ravaglioli S.p.A., numéro de TVA et code fiscal: 01759471202, dont le siège social est situé à Sasso Marconi (BO), Via 1° Maggio, 3, Italie
- Butler Engineering and Marketing S.p.A., numéro de TVA: 01741580359, code fiscal: 01824810368, dont le siège est à Rolo (RE), Via dell'Ecologia, 6, Italie
- Space S.r.l., numéro de TVA et code fiscal: 07380730015, dont le siège est à Trana (TO), Via Sangano, 48, Italie

cette société doit être sous-entendue comme:

### **Vehicle Service Group Italy S.r.l.**

numéro de TVA: 01426630388

code fiscal: 01633631203

dont le siège social est situé à Ostellato (FE), Via Brunelleschi, 9, Italie

à la suite de la fusion par incorporation des sociétés Ravaglioli S.p.A., Butler Engineering and Marketing S.p.A. et Space S.r.l. dans Officine Meccaniche Sirio S.r.l., renommée, à la suite de la fusion, Vehicle Service Group Italy S.r.l., avec effet juridique à compter du 1er juillet 2023.

La présente Annexe 1 au Manuel d'instructions fait partie intégrante du Manuel d'instructions lui-même.

Simone Ferrari

Directeur Général



**Vehicle Service Group Italy S.r.l.**

Via Filippo Brunelleschi 9  
44020 Ostellato (FE) Italy

VAT no.: 01426630388 | Tax no.: 01633631203

## ANEXO 1 AL MANUAL DE INSTRUCCIONES INFORMACIÓN DEL FABRICANTE

En todas las partes de este manual en las que se haga referencia a una de las siguientes empresas como fabricante:

- Ravaglioli S.p.A., número de IVA y código fiscal: 01759471202, con domicilio social en Sasso Marconi (BO), vía 1° Maggio, 3, Italia
- Butler Engineering and Marketing S.p.A., número de IVA: 01741580359, código fiscal: 01824810368, con domicilio social en Rolo (RE), vía dell'Ecologia, 6, Italia
- Space S.r.l., número de IVA y código fiscal: 07380730015, con domicilio social en Trana (TO), vía Sangano, 48, Italia

que debe entenderse por sociedad:

### **Vehicle Service Group Italy S.r.l.**

Número de IVA: 01426630388

código fiscal: 01633631203

con domicilio social en Ostellato (FE), vía Brunelleschi, 9, Italia

como resultado de la fusión por incorporación de las mencionadas Ravaglioli S.p.A., Butler Engineering and Marketing S.p.A. y Space S.r.l. en Officine Meccaniche Sirio S.r.l., rebautizada, tras la fusión, Vehicle Service Group Italy S.r.l., con efectos jurídicos a partir del 1 de julio de 2023.

El presente Anexo 1 del Manual de Instrucciones forma parte integrante del mismo.

Simone Ferrari

Director Gerente



**Vehicle Service Group Italy S.r.l.**

Via Filippo Brunelleschi 9  
44020 Ostellato (FE) Italy

VAT no.: 01426630388 | Tax no.: 01633631203

**RAV297H.4/.6/.8**  
**RAV297H.4/.6/.8LS**  
**RAV297HL.4/.6/.8 VAR300/F**

SOLLEVATORE A COLONNE INDIPENDENTI  
INDEPENDENT POST LIFT  
HEBEBÜHNE MIT UNABHÄNGIGEN SÄULEN  
ELEVATEUR A COLONNES INDEPENDANTES  
ELEVADOR DE COLUMNAS INDEPENDIENTES

**0526-M001-7**

**ITALIANO: ISTRUZIONI ORIGINALI**  
ENGLISH: TRANSLATION OF THE ORIGINAL INSTRUCTIONS  
DEUTSCH: ÜBERSETZUNG DER ORIGINALANLEITUNG  
FRANÇAIS: TRADUCTION DES INSTRUCTIONS ORIGINALES  
ESPAÑOL: TRADUCCIÓN DE LAS INSTRUCCIONES ORIGINALES



Redatto da Timage S.r.l.

---

- Per eventuali chiarimenti interpellare il più vicino rivenditore oppure rivolgersi direttamente a:

Servizio assistenza tecnica: RAVAGLIOLI S.p.A - 40037 Pontecchio Marconi - Bologna Italia - Via 1° Maggio, 3

Tel. (051) 6781511 - fax (051) 846349 - e-mail: [aftersales@ravaglioli.com](mailto:aftersales@ravaglioli.com)

---

- For any further information please contact your local dealer or call:

RAVAGLIOLI S.p.A. - After Sales Service - Via 1° Maggio, 3 - 40037 Pontecchio Marconi - Bologna - Italy

Phone (+39) 051 6781511 - Fax (+39) 051 846349 - e-mail: [aftersales@ravaglioli.com](mailto:aftersales@ravaglioli.com)

---

- Im Zweifelsfall oder bei Rückfragen wenden Sie sich bitte an den nächsten Wiederverkäufer oder direkt an:

RAVAGLIOLI S.p.A. - Kundendienst - Via 1° Maggio, 3 - 40037 Pontecchio Marconi - Bologna - Italien

Telefon (+39) 051 6781511 - Fax (+39) 051 846349 - e-mail: [aftersales@ravaglioli.com](mailto:aftersales@ravaglioli.com)

---

- Pour tout renseignement complémentaire s'adresser au revendeur le plus proche ou directement à:

RAVAGLIOLI S.p.A. - Service Après-Vente - Via 1° Maggio, 3 - 40037 Pontecchio Marconi - Bologna - Italie

Tél. (+39) 051 6781511 - Fax (+39) 051 846349 - e-mail: [aftersales@ravaglioli.com](mailto:aftersales@ravaglioli.com)

---

- En caso de dudas, para eventuales aclaraciones, póngase en contacto con el distribuidor más próximo ó diríjase directamente a:

RAVAGLIOLI S.p.A. - Servicio Post Venta - Via 1° Maggio, 3 - 40037 Pontecchio Marconi - Bologna - Italia

Tel. (+39) 051 6781511 - Fax (+39) 051 846349 - e-mail: [aftersales@ravaglioli.com](mailto:aftersales@ravaglioli.com)

---

**0526-M001-7 Rev. n. 1 (07-2020)**



### **ATTENZIONE!**

-Il presente manuale costituisce parte integrante del prodotto, dovrà seguire tutta la vita operativa del sollevatore.

Conservarlo, quindi, in luogo noto e facilmente accessibile e consultarlo ogni qualvolta sorgano dubbi. Tutti gli operatori al prodotto devono poter leggere il manuale. Ogni danno derivante dalla mancata osservanza delle indicazioni contenute nel presente manuale e da un uso improprio del sollevatore esime il costruttore da ogni responsabilità.



### **CAUTION!**

-This manual is an integral part of the product and must be kept together with the lift throughout its lifetime.

It should therefore be kept in an easily accessible and familiar place and consulted when in doubt. All product operators must be able to read the manual. The manufacturer is exempted from any responsibility for damage caused by failing to follow the indications in this manual and by improper use of the lifting device.



### **ACHTUNG!**

- Diese Anleitung ist ergänzender Bestandteil des Produktes und muss zusammen mit der Hebebühne sorgfältig aufbewahrt werden.

Die Anleitung an einem bekannten und leicht zugänglichen Ort aufbewahren und bei Bedarf zu Rate ziehen. Alle Bediener des Geräts müssen zwecks Einsichtnahme Zugang zur Anleitung haben. Jede Art von Schaden, der auf Nichtbeachtung der in diesem Handbuch enthaltenen Anweisungen und auf unsachgemäßen Gebrauch der Hebevorrichtung zurückzuführen ist, entbindet den Hersteller von jeder Verantwortung.



### **ATTENTION!**

- La présente notice est partie intégrante du produit; elle devra accompagner l'élévateur pendant toute la durée de son fonctionnement. Elle doit donc être conservée dans un endroit connu et facilement accessible et être consultée au moindre doute. Tous les opérateurs qui utilisent le pont doivent pouvoir lire la notice. Tout dommage résultant de la non observation des indications contenues dans le présent manuel et suite à une utilisation improprie de l'élévateur dégage le fabricant de toute responsabilité.













### **¡ATENCIÓN!**

- El presente manual forma parte integrante del producto y por lo tanto deberá seguir toda la vida operativa del elevador.

Conservarlo, por lo tanto, en un sitio conocido, fácilmente accesible y consultarlo cada vez que surjan dudas. Todos los operadores que utilizan el elevador tienen que poder leer el manual. Cualquier daño derivado de la falta de respeto de las indicaciones contenidas en este manual y de un uso impropio del elevador exime al fabricante de cualquier responsabilidad.



**SIMBOLOGIA UTILIZZATA NEL MANUALE**  
**SYMBOLS USED IN THE MANUAL**  
**IN DER BETRIEBSANLEITUNG VERWENDETE ZEICHEN**  
**SYMBOLES UTILISES DANS LA NOTICE**  
**SIMBOLOS UTILIZADOS EN EL MANUAL**

	SIMBOLI	SYMBOLS	ZEICHEN	SYMBOLES	SIMBOLOS
	Sollevamento dall'alto	Lifting from above	Anheben von oben	Levage par le haut	Elevación por la parte superior
	Movimentazione con carrello elevatore o transpallets	Moving with fork lift truck or transpallets	Transport mit Gabelstapler oder auf Palettenhubwagen	Déplacement avec chariot élévateur ou transpalette	Desplazamiento con carretilla elevadora o transpaletas
	Indossare guanti da lavoro	Wear working gloves	Der Arbeit angemessene Handschuhe tragen	Porter des gants de travail	Colocarse guantes de trabajo
	Calzare scarpe da lavoro	Wear working shoes	Der Arbeit angemessene Schuhe tragen	Mettre des chaussures de travail	Usar zapatos de trabajo
	Non passare nè sostare sotto carichi sospesi	Do not walk or stay beneath suspended loads	Sich nicht unter gehobener Last aufhalten oder durchgehen	Ne pas passer ni s'arrêter au-dessous des charges suspendues	No pasar ni permanecer debajo de cargas suspendidas
	Personale specializzato	Specialist staff	Qualifiziertes Fachpersonal	Personnel qualifié	Personal especializado
	<u>Attenzione!</u> <u>Tensione elettrica</u>	Danger! Electric shock	Achtung! Elektrische Spannung	Attention ! Tension électrique	¡Atención! Tensión eléctrica
	Attenzione!	Caution!	Achtung!	Attention !	¡Atención!
	Organi meccanici in movimento	Working mechanical parts	Mechanische Organe in Bewegung	Organes mécaniques en mouvement	Órganos mecánicos en movimiento
	Schiacciamento	Crushing	Quetschgefahr	Risques d'écrasement	Aplastés
	Obbligo	Obligation	Pflicht	Obligation	Obligación





**INDICE**

**0. NORME GENERALI DI SICUREZZA**

0.1 Indicazioni dei rischi residui

**1. DISPOSITIVI DI SICUREZZA**

- 1.1 Interruttore generale lucchettabile
- 1.2 Sistema a uomo presente
- 1.3 Dispositivo contro la discesa accidentale
- 1.4 Riallineamento automatico carrelli
- 1.5 Valvola di sicurezza contro i sovraccarichi
- 1.6 Blocco di emergenza
- 1.7 Manovre permesse in condizioni di emergenza
- 1.8 Arresto per ostacolo/o carrelli non allineati
- 1.9 Pittogrammi presenti sul sollevatore

**2. DESTINAZIONE D'USO**

**3. DATI TECNICI**

3.1 Movimentazione e preinstallazione

**4. DESCRIZIONE DEL SOLLEVATORE**

- 4.1 Caratteristiche tecniche principali
- 4.2 Attitudine all'impiego

**5. VERIFICA DEI REQUISITI MINIMI**

**RICHIESTI PER LUOGO DI INSTALLAZIONE**

**6. ISTRUZIONI PER L'USO**

6.1 Requisiti per l'installazione

- 6.2 Controllo tensione elettrica
- 6.3 Allacciamento alla rete elettrica
- 6.3.1 Cavo per alimentazione elettrica
- 6.4 Trasformazione 6/8 colonne
- 6.5 Commutazione PLC
- 6.6 Trasformazione di 6/8 colonne a 4 colonne
- 6.7 Allacciamento cavi
- 6.8 Allacciamento cavo di interconnessione

**7. ISTRUZIONI PER L'USO DEL SOLLEVATORE**

- 7.1 Uso improprio del sollevatore
- 7.2 Uso di accessori
- 7.3 Addestramento del personale preposto
- 7.4 Precauzioni d'uso
- 7.5 Identificazione dei comandi e loro funzione
- 7.6 Completamento e controllo
- 7.7 Smontaggio
- 7.8 Posizionamento per il sollevamento autoveicolo
- 7.9 Funzionamento simultaneo con coppie di colonne sfalsate
- 7.10 Funzionamento singolo
- 7.11 Colonnelle di supporto (optional)
- 7.12 Procedura di emergenza: discesa di emergenza o in assenza di tensione elettrica

**8. INCONVENIENTI**

8.1 Elenco segnalazioni

**9. MANUTENZIONE**

- 9.1 Guide di scorrimento
- 9.2 Vaschette di lubrificazione
- 9.3 Chiodi portanti
- 9.4 Cuscinetti
- 9.5 Pulizia e verifiche funzionamento dispositivi di sicurezza

**10. ACCANTONAMENTO**

10.1 Rottamazione

**11. IMPIANTO ELETTRICO**

- 11.1 Impianto elettrico quadro secondario
- 11.2 Impianto elettrico quadro principale

- TAVOLE PEZZI DI RICAMBIO

- CONTENUTO DELLA DICHIARAZIONE CE DI CONFORMITÀ

**0. GENERAL SAFETY PRECAUTIONS**

0.1 Indications of outstanding risks

**1. SAFETY DEVICES**

- 1.1 Padlockable main switch
- 1.2 Deadman device
- 1.3 Mechanical emergency stop
- 1.4 Automatic carriage height synchronisation
- 1.5 Safety valves for overloads
- 1.6 Emergency block
- 1.7 Manoeuvres permitted in emergency conditions
- 1.8 Stop due to an obstacle/ or non-aligned trolleys
- 1.9 Pictograms on lift

**2. INTENDED USE**

**3. TECHNICAL DETAILS**

3.1 Pre-installation and movement

**4. DESCRIPTION OF LIFT**

- 4.1 Main technical specifications
- 4.2 Suitability to use

**5. CHECKING THE MINIMUM REQUIREMENTS FOR THE PLACE OF INSTALLATION**

**0. ALLGEMEINE SICHERHEITSVORSCHRIFTEN**

0.1 Hinweise zu den Restrisiken

**1. SICHERHEITSEINRICHTUNGEN**

- 1.1 Verriegelbarer Hauptschalter
- 1.2 Totmann-System
- 1.3 Mechanische Not-Aus-Vorrichtung
- 1.4 Gleichlaufregelung der Hubwagen
- 1.5 Sicherheitsventil gegen Überlastungen
- 1.6 Notblockierung
- 1.6 Notblockierung
- 1.7 Bei Not-Aus zugelassene Bewegungen
- 1.8 Stopp bei Hindernissen/ oder nicht ausgerichteten Wägen.
- 1.9 Auf der Hebebühne vorhandene Gefahrenzeichen

**2. BESTIMMUNGSGEMÄSSE VERWENDUNG**

**3. TECHNISCHE DATEN**

3.1. Transport und Installationsvorbereitung

**4. BESCHREIBUNG DER HEBEBÜHNE**

- 4.1 Technische Haupteigenschaften
- 4.2 Betriebstüchtigkeit

**5. KONTROLLE DER**

**CONTENTS**

**6. INSTRUCTIONS FOR USE**

- 6.1 Installation requirements
- 6.2 Voltage check
- 6.3 Connecting up to the mains
- 6.3.1 Power cable
- 6.4 Change to 6/8 pillars
- 6.5 PLC switching
- 6.6 Change from 6/8 to 4 pillar lift
- 6.7 Cable connection
- 6.8 Interconnection cable

**7. INSTRUCTIONS FOR USING THE LIFT**

- 7.1 Improper use of the lift
- 7.2 Use of accessories
- 7.3 Staff training
- 7.4 Important checks to be made
- 7.5 Description and function of controls
- 7.6 Completion and check
- 7.7 Dismantling
- 7.8 Positioning for vehicle lifting
- 7.9 Simultaneous operation with staggered column pairs
- 7.10 Single operation
- 7.11 Support posts (optional)
- 7.12 Emergency procedure: down movement in case of emergency or with power off

**8. TROUBLESHOOTING**

8.1 Signals list

**9. MAINTENANCE**

- 9.1 Slideways
- 9.2 Lubrication tanks
- 9.3 Main nuts
- 9.4 Bearings
- 9.5 Safety devices cleaning and operational tests

**10. STORAGE**

10.1 Scrapping

**11. WIRING DIAGRAM**

- 11.1 Wiring diagram secondary board
- 11.2 Wiring diagram main board

- SPARE PARTS TABLES

- CONTENT OF THE EC DECLARATION OF CONFORMITY

**INHALTSVERZEICHNIS**

**MINDESTANFORDERUNGEN AN DEN AUFSTELLUNGORT**

**6. GEBRAUCHSANLEITUNG**

- 6.1 Installationsanforderungen
- 6.2 Kontrolle der Spannung
- 6.3 Netzanschluss
- 6.3.1 Speisungskabel
- 6.4 Umwandlung der Hebebühne mit 6/8 Säulen
- 6.5 PLC-Umschaltung
- 6.6 Umwandlung von 6/8 auf 4 Säulen
- 6.7 Kabelanschluss
- 6.8 Anschluss der Verbindungskabel

**7. ANWEISUNGEN FÜR DIE BEDIENUNG DER HEBEBÜHNE**

- 7.1 Unsachgemäße Bedienung der Hebebühne
- 7.2 Gebrauch von Zubehörteilen
- 7.3 Schulung des Bedienungspersonals
- 7.4 Vorsichtsmaßnahmen
- 7.5 Steuerungen und deren Funktionen
- 7.6 Komplettierung und Kontrolle
- 7.7 Demontage
- 7.8 Positionieren für das Heben von Fahrzeugen
- 7.9 Gleichzeitiger Betrieb mit versetzten Säulen-Paaren

7.10 Einzel-Betrieb

- 7.11 Stützsäulen (optional)
- 7.12 Not-Aus-Verfahren: Senken bei Not-Aus oder bei Stromausfall

**8. BETRIEBSSTÖRUNGEN**

8.1 Verzeichnis der Signallampen

**9. INSTANDHALTUNG**

- 9.1 Gleitbahnen
- 9.2 Schmierbehälter
- 9.3 Tragmuttern
- 9.5 Reinigung und Betriebskontrollen der Sicherheitsvorrichtungen

**10. EINLAGERUNG**

10.1 Verschrottung

**11 ELEKTROANLAGE**

- 11.1 Elektrischen Anlage - zusatzschalttafel
- 11.2 Elektrischen Anlage -hauptschalttafel

- ERSATZTEILELISTEN

- INHALT DER EG-KONFORMITÄTSERKLÄRUNG



**INDEX**

**0. NORMES GENERALES DE SECURITE**

0.1 Risques résiduels

**1. DISPOSITIFS DE SECURITE**

- 1.1 Interrupteur principal verrouillable
- 1.2 Système de sécurité «à homme présent»
- 1.3 Arrêt mécanique d'urgence
- 1.4 Réalignement automatique des chariots
- 1.5 Soupape de sécurité contre les surcharges
- 1.6 Blocage d'urgence
- 1.7 Manœuvres autorisées en conditions d'urgence
- 1.8 Arrêt pour obstacle/ ou chariots non alignés
- 1.9 Pictogrammes présents sur l'élévateur

**2. DESTINATION D'UTILISATION**

**3. CARACTERISTIQUES TECHNIQUES**

3.1 Déplacement et pré-installation

**4. DESCRIPTION DU PONT ELEVATEUR**

- 4.1 Principales caractéristiques techniques
- 4.2 Aptitude à l'utilisation

**5. VERIFICATION DES CARACTERISTIQUES MINIMUMS REQUISES POUR LE SITE D'INSTALLATION**

**6. INSTRUCTIONS POUR L'UTILISATION**

- 6.1 Conditions requises pour l'installation
- 6.2 Contrôle de la tension électrique
- 6.3 Branchement au réseau électrique
- 6.3.1 Câble pour l'alimentation électrique
- 6.4 Transformation à 6/8 colonnes
- 6.5 Commutation de l'api
- 6.6 Transformation de 6/8 colonnes à 4 colonnes
- 6.7 Branchements câbles
- 6.8 Branchement câble d'interconnexion

**7. MODE D'EMPLOI DU PONT ELEVATEUR**

- 7.1 Utilisation incorrecte de l'élévateur
- 7.2 Utilisation d'accessoires
- 7.3 Formation du personnel chargé de l'utilisation
- 7.4 Précautions d'utilisation
- 7.5 Identification et fonction des commandes
- 7.6 Fin et contrôle
- 7.7 Démontage
- 7.8 Positionnement pour le lavage de la voiture
- 7.9 Fonctionnement simultané par couples de colonnes décalés
- 7.10 Fonctionnement individuel
- 7.11 Colonnnettes de support (optional)
- 7.12 Procédure d'urgence: descente d'urgence ou en cas de coupure de courant

**8. INCONVENIENTS**

8.1 Liste des signaux

**9. ENTRETIEN**

- 9.1 Glissières
- 9.2 Bacs de graissage
- 9.3 Ecrous porteurs
- 9.4 Roulements
- 9.5 Nettoyage et vérification du fonctionnement des dispositifs de sécurité

**10. STOCKAGE**

10.1 Depose

**11. INSTALLATION ELECTRIQUE**

- 11.1 Installation électrique tableau secondaire
- 11.2 Installation électrique tableau principal

- PLANCHES DES PIECES DE RECHANGE

- CONTENU DE LA DÉCLARATION DE CONFORMITÉ CE

**0. NORMAS GENERALES DE SEGURIDAD**

0.1 Indicaciones de los riesgos residuales

**1. DISPOSITIVOS DE SEGURIDAD**

- 1.1 Interruptor general bajo candado
- 1.2 Sistema "hombre presente"
- 1.3 Bloqueo mecánico de emergencia
- 1.4 Alineado automático de los carros
- 1.5 Válvula de seguridad contra las sobrecargas
- 1.6 Bloqueo de emergencia
- 1.7 Maniobras admitidas en condiciones de emergencia
- 1.8 Paro por obstáculo o carros no alineados
- 1.9 Pictogramas presentes en el elevador

**2. DESTINACIÓN DE USO**

**3. DATOS TÉCNICOS**

3.1 Desplazamiento y preinstalación

**4. DESCRIPCIÓN DEL ELEVADOR**

- 4.1 Características técnicas principales
- 4.2 Aptitud para el empleo

**5. COMPROBACIÓN DE LA EXISTENCIA DE LOS REQUISITOS MÍNIMOS NECESARIOS**

**INDICE**

**PARA EL SITIO DE LA INSTALACIÓN**

**6. INSTRUCCIONES PARA EL USO**

- 6.1 Requisitos para la instalación
- 6.2 Control de la tensión eléctrica
- 6.3 Enlace a la red eléctrica
- 6.3.1 Cable para alimentación eléctrica
- 6.4 Transformación 6/8 columnas
- 6.5 Conmutación PLC
- 6.6 Transformación de 6/8 columnas a 4 columnas
- 6.7 Conexión cables
- 6.8 Conexión cable de interconexión

**7. INSTRUCCIONES PARA EL USO DEL ELEVADOR**

- 7.1 Uso impropio del elevador
- 7.2 Uso de accesorios
- 7.3 Formación del personal autorizado
- 7.4 Precauciones durante el uso
- 7.5 Identificación de los mandos y sus funciones
- 7.6 Completado y control
- 7.7 Desmontaje
- 7.8 Posicionamiento para el levantamiento del vehículo
- 7.9 Funcionamiento simultáneo con parejas de columnas descentradas

- 7.10 Funcionamiento individual
- 7.11 Columnas de soporte (optional)
- 7.12 Procedimiento de emergencia: descenso de emergencia o en ausencia de tensión eléctrica

**8. INCONVENIENTES**

8.1 Lista de las señales

**9. MANTENIMIENTO**

- 9.1 Guías de deslizamiento
- 9.2 Cáster de lubricación
- 9.3 Tornillos patrones
- 9.4 Cojinetes
- 9.5 Limpieza y controles funcionamiento dispositivos de seguridad

**10. DESUSO**

10.1 Desguace

**11. INSTALACIÓN ELÉCTRICA**

- 11.1 Instalación eléctrica cuadro secundario
- 11.2 Instalación eléctrica cuadro principal

- TABLAS PIEZAS DE RECAMBIO

- CONTENIDO DE LA DECLARACIÓN CE DE CONFORMIDAD

**COMPOSIZIONE DEL MANUALE**

116 pagine (comprese le copertine)

**THIS MANUAL CONSISTS OF**

116 pages (covers included)

**ZUSAMMENSETZUNG DER ANLEITUNG**

116 Seiten (inkl. Deckblätter)

**COMPOSICIÓN DEL MANUAL**

116 páginas (incluidas las portadas)

**COMPOSITION DU MANUEL**

116 pages (y compris les couvertures)

**0. NORME GENERALI DI SICUREZZA**

L'uso del sollevatore è consentito solo a personale appositamente addestrato e solo dopo aver letto e compreso il presente manuale; l'operatore deve essere autorizzato da chi ricopre il ruolo di responsabile dell'impianto. Sono vietate manomissioni o modifiche al sollevatore e ai dispositivi di sicurezza; nel caso in cui si verifichi quanto sopra scritto il costruttore si ritiene sollevato dai danni derivati.

Seguire inoltre le seguenti indicazioni:

- usare solo accessori e ricambi Originali;
- l'installazione deve essere fatta da personale autorizzato e qualificato;

- controllare che durante la fase di salita e discesa non si verifichino condizioni di pericolo; in tal caso arrestare immediatamente il sollevatore e rimuovere le cause di emergenza;

- i sollevatori devono essere posizionati correttamente sotto i pneumatici del veicolo. Vedi paragrafo 2.

Prima della salita verificare la stabilità del veicolo.

- è vietato salire o sostare sugli organi di sollevamento;
- dopo il sollevamento lasciare acceso il sollevatore in quanto è presente sul sollevatore un sistema di conteggio ad impulsi che garantisce il corretto allineamento delle colonne.

E' possibile spegnere il ponte solo dopo essere aver selezionato la funzione parcheggio o dopo aver scaricato il sollevatore;

**0. GENERAL SAFETY PRECAUTIONS**

The lift should only be used by properly trained personnel and only after reading and understanding this manual. The operator must be authorised by the person in charge of the plant. Tampering with or making changes to the lift and safety devices is forbidden. Failure to comply will result in the manufacturer being released from all liability for any resulting damages.

Also follow these instructions:

- only use Original spare parts and accessories,
- installation must be performed by authorised and professional personnel;
- make sure no hazardous situations occur during up or down

movement of the lift. If they do, stop the lift immediately and remedy the causes of the emergency;

- lifts must be correctly positioned under the vehicle tyres. See paragraph 2.

Check for vehicle stability before lifting.

- standing on the lifting mechanisms is forbidden;
- there is an impulse count system that guarantees correct column alignment present on the lifting device, after lifting keep the device switched on.

It is only possible to switch the ramp off after selecting parking mode or after unloading the lifting device;

**0. ALLGEMEINE SICHERHEITSVORSCHRIFTEN**

Die Hebebühne darf ausschließlich von geschultem Fachpersonal bedient werden und erst nachdem die Bedienungsanleitung aufmerksam gelesen und verstanden worden ist. Der Bediener muss zur Bedienung der Hebebühne von der Person autorisiert werden, welche die Verantwortung für die Anlage trägt. Unbefugtes Betätigen und Änderungen an der Hebebühne sowie an den Sicherheitseinrichtungen sind verboten. Bei Verstoß gegen diese Vorschriften lehnt der Hersteller jede Verantwortung für die daraus entstehenden Schäden ab.

Darüber hinaus sind folgende Verhaltensmaßregeln einzuhalten:

Es dürfen nur Originalzubehör- und Ersatzteilebenutzt werden;

- Die Hebebühne ist durch befugtes Fachpersonal aufzustellen;

- Sicherstellen, dass beim Heben- und Absenken der Hebebühne keine gefährlichen Situationen entstehen; ggf. die Hebebühne sofort anhalten und die Gefährdungen beseitigen;
- Die Hebearme sind richtig unter den Fahrzeugreifen zu positionieren; siehe Abschnitt 2.

Vor dem Hublauf die Stabilität des Fahrzeugs kontrollieren;

- Es ist verboten, auf die Hubelemente zu steigen oder sich auf diesen aufzuhalten.

- nach dem Heben lässt man die Hebevorrichtung

eingeschaltet, da an der Hebevorrichtung ein Impulzzählungssystem angebracht ist, das die korrekte Ausrichtung der Säulen garantiert.

**0. NORMES GENERALES DE SECURITE**

Le pont élévateur ne peut être utilisé que par un personnel ayant suivi une formation appropriée et ayant lu et compris le contenu de la présente notice ; l'opérateur doit être autorisé par la personne responsable de l'installation.

Il est strictement interdit de manipuler ou de modifier l'élévateur et les dispositifs de sécurité ; le fabricant décline toute responsabilité pour toute dérogation à ces instructions.

Respecter entre autres les instructions suivantes :

utiliser seulement accessoires et pièces de rechange Originales;

- l'installation doit être effectuée par du personnel autorisé et

qualifié ;

contrôler l'absence de toute condition de danger pendant les manœuvres de montée et de descente ; en cas de danger, arrêter immédiatement l'élévateur et éliminer les causes à l'origine de la condition d'urgence ;

- Les élévateurs doivent être positionnés correctement sous les pneus du véhicule. Voir paragraphe 2.

Avant la montée, vérifier la stabilité du véhicule.

- Il est interdit de monter ou de rester sur les organes de levage
- après le levage laisser allumé l'élévateur dans la mesure où l'élévateur est doté d'un système de comptage à impulsions qui garantit l'alignement correct des colonnes.

Il est possible d'éteindre le pont seulement après avoir

**0. NORMAS GENERALES DE SEGURIDAD**

El uso del elevador sólo está permitido a personal capacitado y sólo después de haber leído y comprendido el presente manual; el operador debe estar autorizado por el responsable de la instalación.

Están prohibidas las alteraciones o modificaciones del elevador y de los dispositivos de seguridad; en caso de que se verifique lo descrito anteriormente, se considera al constructor no responsable de los daños derivados.

Además, es necesario respetar las siguientes indicaciones:

- usar solo accesorios y recambios originales;
- la instalación debe ser realizada por personal autorizado y calificado;

- controlar que durante la fase de subida y bajada no se verifiquen condiciones de peligro: de ser así, detener el elevador y eliminar las causas de emergencia;

- los elevadores deben posicionarse correctamente debajo de los neumáticos del vehículo. Consultar párrafo 2.

- Antes de proceder con la subida controlar la estabilidad del vehículo.

- Se prohíbe subirse o permanecer sobre los órganos de elevación.

- Después de la subida dejar encendido el elevador ya que en el mismo hay un sistema de recuento de impulsos que garantiza la correcta alineación de las columnas.

Se puede apagar el puente solo después de haber seleccionado la función de estacionamiento o después de



- prima di sollevare verificare che il carico su ogni singola colonna non ecceda la portata prevista.  
E' vietato utilizzare il sollevatore in caso di vento. Vedi paragrafo 2.

#### 0.1 Indicazioni dei rischi residui

IL NOSTRO SOLLEVATORE E STATO REALIZZATO APPLICANDO SEVERE NORME PER LA RISPONDEZZA AI REQUISITI RICHIAMATI DALLE DIRETTIVE PERTINENTI. L'ANALISI DEI RISCHI E STATA EFFETTUATA ACCURATAMENTE ED I PERICOLI SONO STATI, PER QUANTO POSSIBILE, ELIMINATI.

EVENTUALI RISCHI RESIDUI SONO EVIDENZIATI NEL PRESENTE MANUALE E SULLA MACCHINA MEDIANTE PITTOGRAMMI DI ATTENZIONE.

before lifting, check that the load on each post does not exceed the recommended capacity.  
Do not use the lift in case of wind. See paragraph 2.

#### 0.1 Indication of outstanding risks

OUR LIFT HAS BEEN MANUFACTURED ACCORDING TO THE MOST STRINGENT STANDARDS REQUIRED BY THE APPLICABLE DIRECTIVES. RISK ANALYSIS HAS BEEN CAREFULLY MADE AND ALL HAZARDS HAVE, AS FAR AS POSSIBLE, BEEN ELIMINATED.

EVENTUAL RESIDUAL RISKS ARE POINTED OUT IN THIS MANUAL AND ON THE MACHINE WITH WARNING PICTOGRAM STICKERS.

Man kann die Brücke nur abschalten, nachdem die Funktion "Parken" gewählt worden ist oder nachdem die Hebevorrichtung entladen wurde;  
- Vor dem Anheben des Fahrzeugs sicherstellen, dass die Last auf jeder Säule vorschriftgemäß ist  
- Der Gebrauch der Hebebühne bei Wind ist verboten. Siehe Abschnitt 2.

#### 0.1 Hinweise zu den Restrisiken

BEI DER ENTWICKLUNG UNSERER HEBEBÜHNE WURDEN STRENGE NORMEN IN ÜBEREINSTIMMUNG MIT DEN VORGESCHRIEBENEN ANFORDERUNGEN DER EINSCHLÄGIGEN RICHTLINIEN ANGEWANDT. DIE ANALYSE DER RISIKEN WURDE MIT GRÖSSTER SORGFALT AUSGEFÜHRT UND DIE GEFÄHRDUNGEN WURDEN, SOWEIT MÖGLICH, BESEITIGT.

EVENTUELLE RESTRISIKEN SIND IM FOLGENDEN HANDBUCH UND AN DER MASCHINE DURCH WARNBILDSYMBOLS ANGEZEIGT.

sélectionné la fonction de stationnement ou après avoir déchargé l'élévateur;  
- Avant d'effectuer le levage, s'assurer que la répartition de la charge sur chaque colonne ne dépasse pas la portée prévue. Il est interdit d'utiliser l'élévateur en cas de vent. Voir paragraphe 2.

#### 0.1 Risques résiduels

L'ÉLÉVATEUR OBJET DE LA PRÉSENTE NOTICE A ÉTÉ FABRIQUÉ DANS LE RESPECT DE NORMES SÉVÈRES POUR RÉPONDRE AUX CONDITIONS REQUISES PAR LES DIRECTIVES RÉGISSANT CES APPAREILS. UNE ANALYSE ATTENTIVE DES RISQUES A ÉTÉ RÉALISÉE ET LES DANGERS ONT ÉTÉ ÉLIMINÉS DANS LA MESURE DU POSSIBLE.

EVENTUELS RISQUES RESIDUELS SONT MIS EN EVIDENCE DANS LE PRESENT MANUEL ET SUR LA MACHINE PAR DES PITTOGRAMMES DE MISE EN GARDE.

haber descargado el elevador;  
- antes de proceder con la elevación comprobar que la carga en cada columna no supere la capacidad prevista.  
Se prohíbe utilizar el elevador en caso de viento. Consultar párrafo 2.

#### 0.1 Indicaciones de los riesgos residuales

NUESTRO ELEVADOR HA SIDO FABRICADO RESPETANDO ESTRUCTAS NORMAS PARA RESPONDER A LOS REQUISITOS EXIGIDOS POR LAS DIRECTIVAS CORRESPONDIENTES. HA SIDO EFECTUADA UNA ATENTA ANALISIS DE LOS RIESGOS Y LOS PELIGROS HAN SIDO EN LO POSIBLE, ELIMINADOS.

CUALQUIER OTRO POSIBLE RIESGO SE MARCA EN ESTE MANUAL Y EN LA MÁQUINA MEDIANTE PITTOGRAMAS DE ATENCIÓN.

**1. DISPOSITIVI DI SICUREZZA**

Ogni manomissione o modifica dell'apparecchiatura non preventivamente autorizzate dal costruttore sollevano quest'ultimo da danni derivati o riferibili agli atti suddetti. La rimozione o manomissione dei dispositivi di sicurezza comporta una violazione delle Norme Europee sulla sicurezza.

**1.1 Interruttore generale lucchettabile****1.2 Sistema a uomo presente**

Il sollevatore è dotato di un sistema operativo del tipo "uomo presente": le operazioni di salita o di discesa, sono immediatamente interrotte al rilascio del pulsante di comando.

**1.3 Dispositivo contro la discesa accidentale**

Il ponte è dotato di un dispositivo ad inserimento automatico. Questo impedisce al sollevatore di scendere per più di 100 mm qualora ci sia un qualunque difetto o perdita nel circuito idraulico di sollevamento. Un pistone idraulico disinserisce il dispositivo tutte le volte che si vuole effettuare una manovra di discesa.

**N.B.** Oltre al blocco meccanico di cui sopra può verificarsi il disinserimento della sonda termica del motore; il riarmo automatico di quest'ultima avverrà dopo circa 3 minuti.

**1.4 Riallineamento automatico carrelli**

Quando la differenza di altezza tra i carrelli raggiunge i 30 mm, il dispositivo di controllo interviene automaticamente per ripristinare il corretto allineamento.

**1. SAFETY DEVICES**

Any unauthorised modifications or tampering with the equipment release the manufacturer from any liability for damages caused or related to the above-mentioned acts. Removal or tampering with safety devices constitutes an infringement of European Safety Regulations.

**1.1 Padlockable main switch****1.2 Deadman device**

The lift is equipped with a "deadman" type operative system so that up or down movement is immediately stopped when the control button is released.

**1.3 Mechanical emergency stop**

The lift is fitted with mechanical stops that trigger when the limit switch sends warning signals, at the end of an up or down run. In these situations, jog operate the movement opposite to the previous movement for a distance of 5-10 cm.

Check the relative limit switch and replace if necessary.

**NOTE:** Besides the mechanical stop described above, the motor heat probe might be disabled. This is automatically reset after about 3 minutes.

**1.4 Automatic carriage height synchronisation**

Should the difference in level of the carriages exceed 30 mm, the control device automatically resets the correct alignment.

**1. SICHERHEITSEINRICHTUNGEN**

Alle eigenmächtigen Eingriffe oder Modifizierungen an Einrichtungen, die nicht zuvor vom Hersteller autorisiert wurden, entheben diesen von der Haftungspflicht für dadurch verursachte Schäden. Die Entfernung oder der Umbau der Sicherheitseinrichtungen stellt eine Verletzung der Europäischen Sicherheitsnormen dar.

**1.1 Verriegelbarer Hauptschalter****1.2 Totmann-System**

Die Hebebühne ist mit einem "Totmann"-Betriebssystem ausgerüstet. Wird die Betriebstaste losgelassen, werden alle Hebe- und Senkbewegungen unverzüglich unterbrochen.

**1.3 Mechanische Not-Aus-Vorrichtung**

Sollte ein Hub- oder Absenkenschalter nicht funktionieren, wird

die Hebebühne über ein mechanisches Sperrsystem abgestoppt. Unter diesen Umständen die Hebebühne in umgekehrter Richtung ugf. 5 - 10 cm stoßweise zurückfahren. Den Endschalter prüfen und ggf. auswechseln.

**Hinweis:** Außer der mechanischen Sperre kann die obige Situation das Abschalten des Motorwärmefühlers zur Folge haben. Es muss dann das automatische Wiedereinschalten desselben (nach ugf. 3 Minuten) abgewartet werden.

**1.4 Gleichlaufregelung der Hubwagen**

Erreicht der Höhenunterschied der Hubwagen 30 mm, greift automatisch die Überwachungsvorrichtung ein und stellt den Gleichlauf wieder her.

**1. DISPOSITIFS DE SECURITE**

Toute intervention ou modification de l'appareil non préalablement autorisée par le fabricant dégage ce dernier de toute responsabilité en cas de dommages dérivant ou reductibles à ces fautes. L'enlèvement ou l'endommagement des dispositifs de sécurité constitue une violation des Normes Européennes en matière de sécurité.

**1.1 Interrupteur principal verrouillable****1.2 Système de sécurité «à homme présent»**

Le pont élévateur est équipé d'un système opérationnel du type «à homme présent»: les opérations de montée ou de descente sont immédiatement interrompues au relâchement de la commande.

**1.3 Arrêt mécanique d'urgence**

Le pont élévateur est équipé d'arrêts mécaniques qui interviennent en cas d'anomalie du fin de course, à la fin de la course de montée ou de descente. Dans ces cas, commander la manœuvre opposée à l'opération précédente par à-coups sur une course de 5-10 cm. Contrôler le fin de course concerné et, si nécessaire, le remplacer. **N.B.:** Outre le blocage mécanique susmentionné, la sonde thermique du moteur pourrait aussi se déclencher, dans ce cas, son réarmement s'effectue automatiquement après un délais d'environ 3 minutes.

**1.4 Réalignement automatique des chariots**

Lorsque la différence de hauteur entre les chariots atteint 30 mm, le dispositif de contrôle intervient automatiquement pour rétablir l'alignement correct.

**1. DISPOSITIVOS DE SEGURIDAD**

El constructor no se responsabiliza por los daños derivados de intervenciones o modificaciones al equipo sin autorización. El desmontaje o la manumisión de los dispositivos de seguridad es una violación a las Normas Europeas sobre la seguridad.

**1.1 Interruptor general bajo candado****1.2 Sistema hombre presente**

El elevador ha sido equipado con un sistema operativo de tipo "hombre presente", las operaciones de subida o de bajada se interrumpen de inmediato al soltar el pulsador de mando.

**1.3 Bloqueo mecánico de emergencia**

El elevador ha sido equipado con topes mecánicos que actúan en caso de anomalías del fin de carrera, al final del recorrido

de subida o de bajada. En estos casos, mandar a intervalos la maniobra contraria a la operación anterior durante un recorrido de 5-10 cm. Regular o sustituir el final de carrera correspondiente.

**NOTA:** Además del tope mecánico, es posible que se verifique la desconexión mecánica de la sonda térmica del motor; el rearme automático de la sonda se verifica después de 3 minutos aproximadamente.

**1.4 Alineado automático de los carros**

Cada vez que se produce una diferencia en altura de los carros de 30 mm, el dispositivo de control se activa automáticamente para restablecer el correcto nivelado.

**1.5 Valvola di sicurezza contro i sovraccarichi**

Impedisce il sollevamento di carichi eccedenti la portata del sollevatore

**1.8 Arresto per ostacolo/o carrelli non allineati**

Nel caso in cui il carrello incontri un ostacolo che ne impedisce la discesa, si avrà un arresto in emergenza del sollevatore.

**1.6 Blocco di emergenza**

Questo tipo di blocco interviene in caso di:

- malfunzionamento di qualunque tipo che impedisca la manovra di riallineo dei carrelli.

Per le procedure di ripristino funzionamento vedere paragrafo 7.12.

**1.7 Manovre permesse in condizioni di emergenza**

- Se occorresse togliere il veicolo dal ponte, quando il sollevatore si trova in condizione di emergenza (vedi paragrafo precedente), è possibile far scendere singolarmente ciascuna colonna in sequenza (vedi paragrafo 7.12).

**Attenzione: il sollevatore scarica sull'ostacolo tutto il carico presente sulla forca.**

**1.5 Safety valves for overloads**

Impedes lifting loads that exceed the lifting device capacity.



in order to remove the vehicle from the lift, when the lift is in the emergency state (see previous paragraphs).

**1.6 Emergency block**

This type of block intervenes in case of:

- any kind of malfunctioning mode that impedes trolley re-alignment manoeuvres.

**1.8 Stop due to an obstacle/ or non-aligned trolleys**

If the trolley encounters an obstacle that inhibits descent, the lifting device emergency stop will intervene.

For correct operation reset, see section 7.12.

**1.7 Manoeuvres permitted in emergency conditions**

- Each post can be lowered in sequence (see paragraph 7.12)

**Caution: the whole charge present on the fork will be transmitted to the obstacle.**

**1.5 Sicherheitsventil gegen Überlastungen****Sicherheitsventil gegen Überlastungen**

Verhindert das Heben von Lasten, deren Gewicht die Kapazität der Hebevorrichtung überschreitet.



jede Säule der Reihe nach einzeln (siehe Abschnitt 7.12) abgesenkt werden.

**1.6 Notblockierung**

Dieser Blockierungstyp greift ein, bei:

- Störung jeder Art, die den Wiederausrichtungsvorgang der Wagen verhindert.

**1.8 Stopp bei Hindernissen/ oder nicht ausgerichteten Wagen.**

Falls der Schlitten auf ein Hindernis trifft, dass das Senken verhindert, bleibt die Hebevorrichtung in der Notabschaltung stehen.

Das Verfahren für die Wiederherstellung des Betriebs ist im Abschnitt 7.12 nachzuschlagen.

**1.7 Bei Not-Aus zugelassene Bewegungen**

- Ist das Fahrzeug bei Not-Aus der Hebebühne (siehe vorhergehende Abschnitte) auf den Boden zu bringen, kann

**Achtung: Die Hebebühne lässt die gesamte auf der Gabel stützende Last auf das Hindernis aus.**

**1.5 Soupape de sécurité contre les surcharges**

Empêche le levage de charges dépassant la portée de l'élevateur



chaque colonne l'une après l'autre (voir paragraphe 7.12).

**1.6 Blocage d'urgence**

Ce type de blocage intervient en cas de:

- mauvais fonctionnement de n'importe quelle situation qui empêche la manoeuvre de réalignement des chariots.

**1.8 Arrêt pour obstacle/ ou chariots non alignés**

Si le chariot rencontre un obstacle qui empêche sa descente, on aura un arrêt d'urgence de l'élevateur.

Pour les procédures visant à rétablir le fonctionnement, voir le paragraphe 7.12.

**1.7 Manœuvres autorisées en conditions d'urgence**

- En cas de nécessité enlever le véhicule du pont, lorsque l'élevateur se trouve en condition d'urgence (voir paragraphes précédents), il est possible de faire descendre individuellement

**Attention: l'élevateur décharge toute la charge présente sur la fourche sur l'obstacle.**

**1.5 Válvula de seguridad contra las sobrecargas**

Impide la subida de cargas que superen la capacidad del elevador

**1.8 Paro por obstáculo o carros no alineados**

En caso de que el carro encuentre un obstáculo que impida su bajada, se producirá una parada de emergencia del elevador

**1.6 Bloqueo de emergencia**

Este tipo de bloqueo interviene en caso de:

- mal funcionamiento de cualquier tipo que impida la maniobra de realineación de los carros.

Para restablecer el funcionamiento después de la parada véase 7.12.

**1.7 Maniobras admitidas en condiciones de emergencia**

- Si resulta necesario quitar el vehículo del puente, cuando el elevador se encuentra en condiciones de emergencia (consultar párrafos anteriores), es posible proceder con el descenso individual de cada columna en secuencia (consultar párrafo 7.12).

**Atención: el elevador descarga en el obstáculo toda la carga presente en la horquilla.**

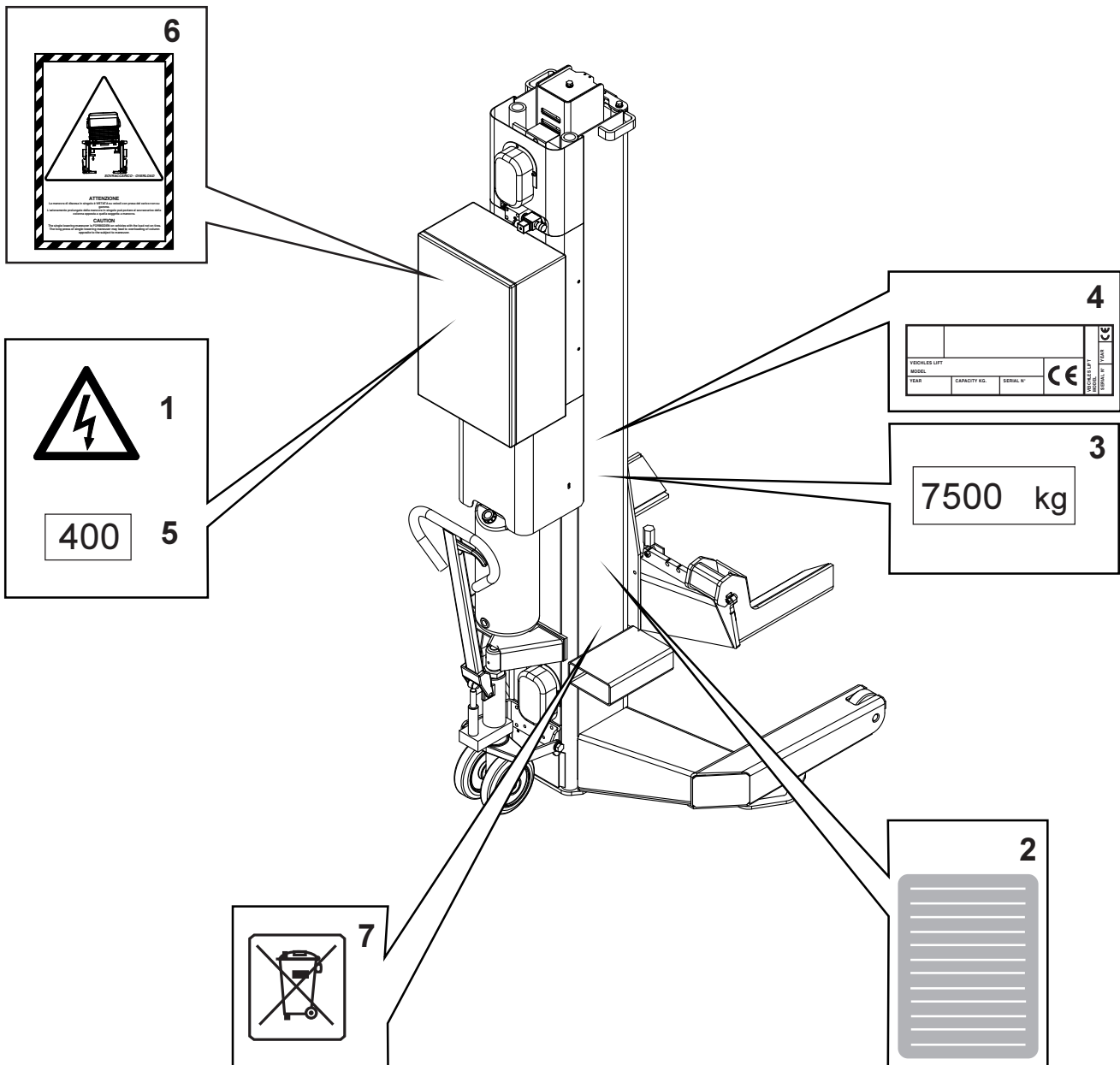

RIF. REF	CODICE CODE	DESCRIZIONE DESCRIPTION	DESCRIZIONE DESCRIPTION
1	99990758	TARGHETTA PERICOLO	DANGER PLATE
2	999909850	TARGHETTA AVVERTENZE	WARNING PLATE
3	999906700	TARGHETTA PORTATA 7500 Kg	7500 Kg LOAD CAPACITY PLATE
4	-	TARGA MATRICOLA	SERIAL NUMBER PLATE
5	999912380	TARGA VOLT 400 Volt 50 Hz 3Ph	VOLTAGE PLATE 400 VOLT 50 Hz 3Ph
	999912390	TARGA 230 VOLT 50 Hz 3Ph	VOLTAGE PLATE 230 VOLT 50 Hz 3Ph
	999912510	TARGA 220 VOLT 60 Hz 3Ph	VOLTAGE PLATE 220 VOLT 60 Hz 3Ph
	999912520	TARGA 380 VOLT 60 Hz 3Ph	VOLTAGE PLATE 380 VOLT 60 Hz 3Ph
	999912430	TARGA 230 VOLT 50 Hz 1Ph	VOLTAGE PLATE 230 VOLT 50 Hz 1Ph
	999912530	TARGA 220 VOLT 60 Hz 1Ph	VOLTAGE PLATE 220 VOLT 60 Hz 1Ph
	6	999919390	TARGA PERICOLO
7	999916310	TARGA SMALTIMENTO	WASTE PLATE

**1.9 Pittogrammi presenti sul sollevatore**

VEDI FIGURA. NEL CASO CHE QUESTI PITTOGRAMMI SI DANNEGGINO E' NECESSARIO SOSTITUIRLI RICHIEDENDOLI AL COSTRUTTORE.

**1.9 Pictograms on lift**

SEE FIGURE. IN THE EVENT OF THESE PICTOGRAMS BEING DAMAGED, THEY MUST BE REPLACED BY NEW ONES AVAILABLE FROM THE MANUFACTURER.

**1.9 Auf der Hebebühne vorhandene Gefahrenzeichen**

SIEHE ABB. EVTL. BESCHÄDIGTE GEFAHRENZEICHEN SIND BEI DER FIRMA SOLLTEN DIE AUTORISIERTEN KUNDENDIENSTZENTREN ODER DER TECHNISCHE KUNDENDIENST DES HERSTELLERS ANZUFORDERN UND ZU ERSETZEN.

**1.9 Pictogrammes présents sur l'élévateur**

VOIR FIGURE. SI CES PICTOGRAMMES SONT ENDOMMAGES, IL EST NECESSAIRE DE LES DEMANDER AU FABRICANT PUIS DE LES REMPLACER.

**1.9 Pictogramas presentes en el elevador**

VER FIGURA EN EL CASO DE QUE ESTOS PICTOGRAMAS SE ESTROPEEN, ES NECESARIO SUSTITUIRLOS, SOLICITÁNDOLOS AL FABRICANTE.





Vedere pag. 14-15  
See page 14-15

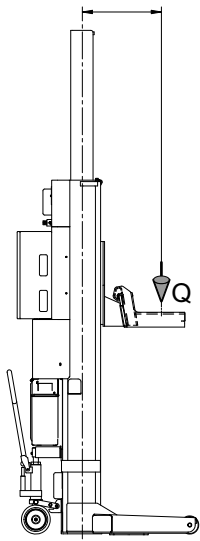

**Kg. 7500**

**ATTENZIONE!**  
**WARNING!**  
**ACHTUNG!**  
**ATTENTION!**  
**CUIDADO!**

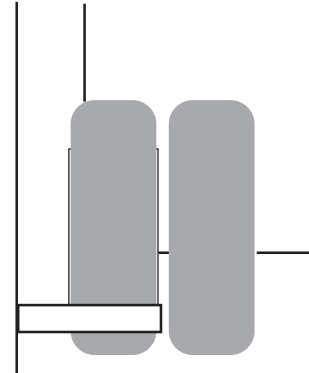
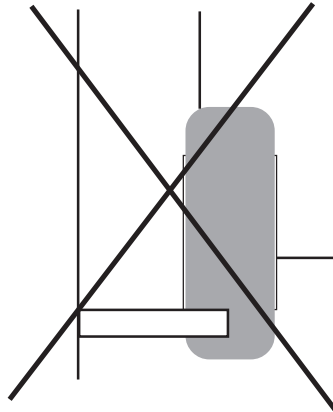
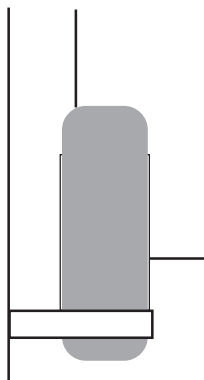
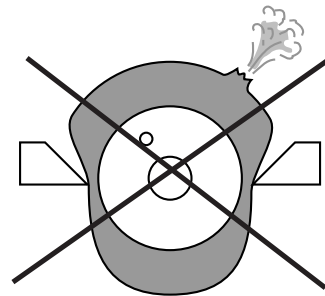
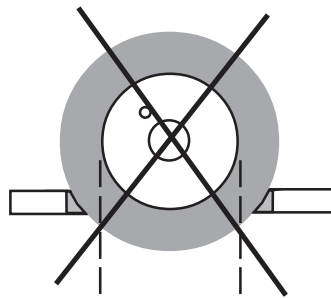
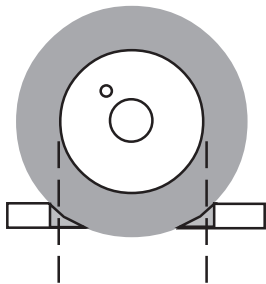
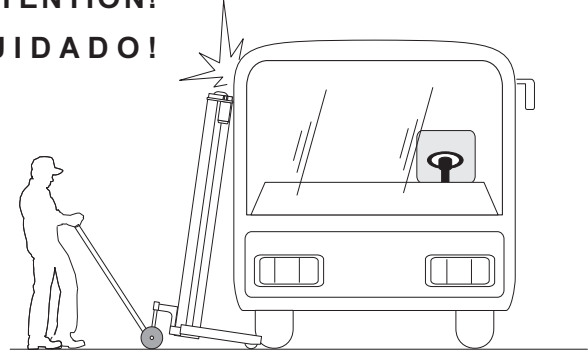



## 2. DESTINAZIONE D'USO

**E' assolutamente vietato sollevare parzialmente un veicolo. E' consentito l'utilizzo dei sollevatori in quantità minima di quattro.**

**Le configurazioni possibili sono: quattro, sei e otto sollevatori**

Il prodotto è destinato al sollevamento di autoveicoli; la portata è quella indicata nella targhetta matricola.

E' consentito il sollevamento di autoveicoli rispondenti ai seguenti requisiti:

- peso su ciascuna ruota non superiore alla portata del sollevatore

- le dimensioni della ruota debbono essere conformi a quanto previsto dal costruttore.

Per dimensioni di tipo diverso consultare il costruttore o provvedere al montaggio degli adattatori (optional).

Nel caso il veicolo sia provvisto di ruote gemellari verificare la portata della singola gomma.

- L'uso del sollevatore è consentito all'interno di locali chiusi, ove non sussistano pericoli di esplosione o incendio e all'esterno (il sollevatore non è idoneo ad un utilizzo in presenza di vento superiore a 50 km/h).

- Il sollevatore non è idoneo ad un utilizzo che preveda il lavaggio dei veicoli.

## 2. INTENDED USE

**Do not partially lift a vehicle.**

**At least 4 lifts may be used.**

**Possible configurations are: four, six and eight lifts.**

The product is designed for lifting vehicles. The capacity is indicated on the serial number plate.

Vehicles having the following characteristics may be lifted:

- weight on each wheel not exceeding lift capacity  
- wheel dimensions should be in compliance with the manufacturer's prescriptions.

For different sizes, contact the manufacturer or use special (optional) adapters.

Should the vehicle be equipped with twin wheels, check for the capacity of each single tyre.

- The lift may only be used in enclosed areas where there is no danger of explosion or fire and outdoors (the lift is not suitable for use if the wind velocity exceeds 50 km/h).

- The lift is not suitable for use where vehicle washing is contemplated.

## 2. BESTIMMUNGSGEMÄSSE VERWENDUNG

**Es ist strengstens verboten, ein Fahrzeug teilweise zu heben.**

**Es müssen stets mindestens vier Heber verwendet werden.**

**Mögliche Konfigurationen: vier, sechs und acht Heber.**

Das Produkt ist zum Heben von Fahrzeugen vorgesehen. Die entsprechende Tragfähigkeit ist auf dem Seriennummernschild angegeben.

Gestattet wird das Heben von Fahrzeugen, die den folgenden Anforderungen entsprechen:

- Gewicht auf jedem Rad, das die Tragfähigkeit der Hebebühne nicht überschreitet.

- Die Ausmaße des Rads müssen den vom Hersteller angegebenen Bestimmungen entsprechen.

Die Verwendung abweichender Ausmaße muss mit dem Hersteller abgestimmt werden oder es müssen (optionale) Anpassvorrichtungen angebracht werden.

Im Fall von Fahrzeugen mit Zwillingrädern, die Tragkraft der einzelnen Reifen überprüfen.

- Die Hebebühne darf ausschließlich nur in geschlossenen Räumen, wo weder Explosions- noch Brandgefahr besteht, und im Freien verwendet werden (bei einer Windstärke von über 50 km/h ist der Gebrauch der Hebebühne nicht geeignet).

- Die Hebebühne ist nicht zum Waschen von Fahrzeugen geeignet.

## 2. DESTINATION D'UTILISATION

**Il est strictement interdit de lever partiellement un véhicule. L'utilisation des élévateurs est autorisée en quantité minimum de quatre.**

**Les configurations possibles sont: quatre, six et huit élévateurs**

Le pont élévateur est destiné au levage de véhicules; la portée est celle indiquée sur la plaque de signalisation.

Il ne peut être utilisé que pour le levage de véhicules répondant aux caractéristiques suivantes:

- le poids sur chaque roue ne doit pas dépasser la portée du

pont élévateur,

- les dimensions de la roue doivent être conformes aux prescriptions du fabricant.

En cas de dimensions différentes, consulter le constructeur ou monter les adaptateurs (option).

En cas de véhicule avec roues jumelées, vérifier la portée de chaque pneu.

- L'utilisation du pont élévateur est autorisé à l'intérieur de locaux fermés, à l'abri de tout risque d'explosion ou d'incendie et à l'extérieur (l'élévateur n'est pas adapté pour une utilisation en présence de vent supérieur à 50 km/h)

- Le pont élévateur ne peut être utilisé pour laver les véhicules.

## 2. DESTINACIÓN DE USO

**Se prohíbe levantar parcialmente un vehículo.**

**La cantidad mínima de elevadores admitida es de cuatro.**

**Las configuraciones posibles son: cuatro, seis y ocho levantadores**

El producto está destinado a la elevación de vehículos; la capacidad está indicada en la placa de matrícula. Está permitida la elevación de vehículos que respondan a los siguientes requisitos:

- peso en cada rueda no superior a la capacidad del elevador  
- las dimensiones de la rueda deben ser conformes con lo previsto por el constructor.

Para dimensiones diferentes consultar el constructor o montar los adaptadores (opcional).

Si el vehículo dispone de ruedas gemelas comprobar la capacidad de cada una de las ruedas.

- El uso del elevador se admite dentro de locales cerrados, en los que no exista peligro de explosión o incendio y al abierto (el elevador no es adecuado para un utilizzo en presencia de viento superior a los 50 Km/h).

- El elevador no es adecuado para usos que prevean el lavado de vehículos.

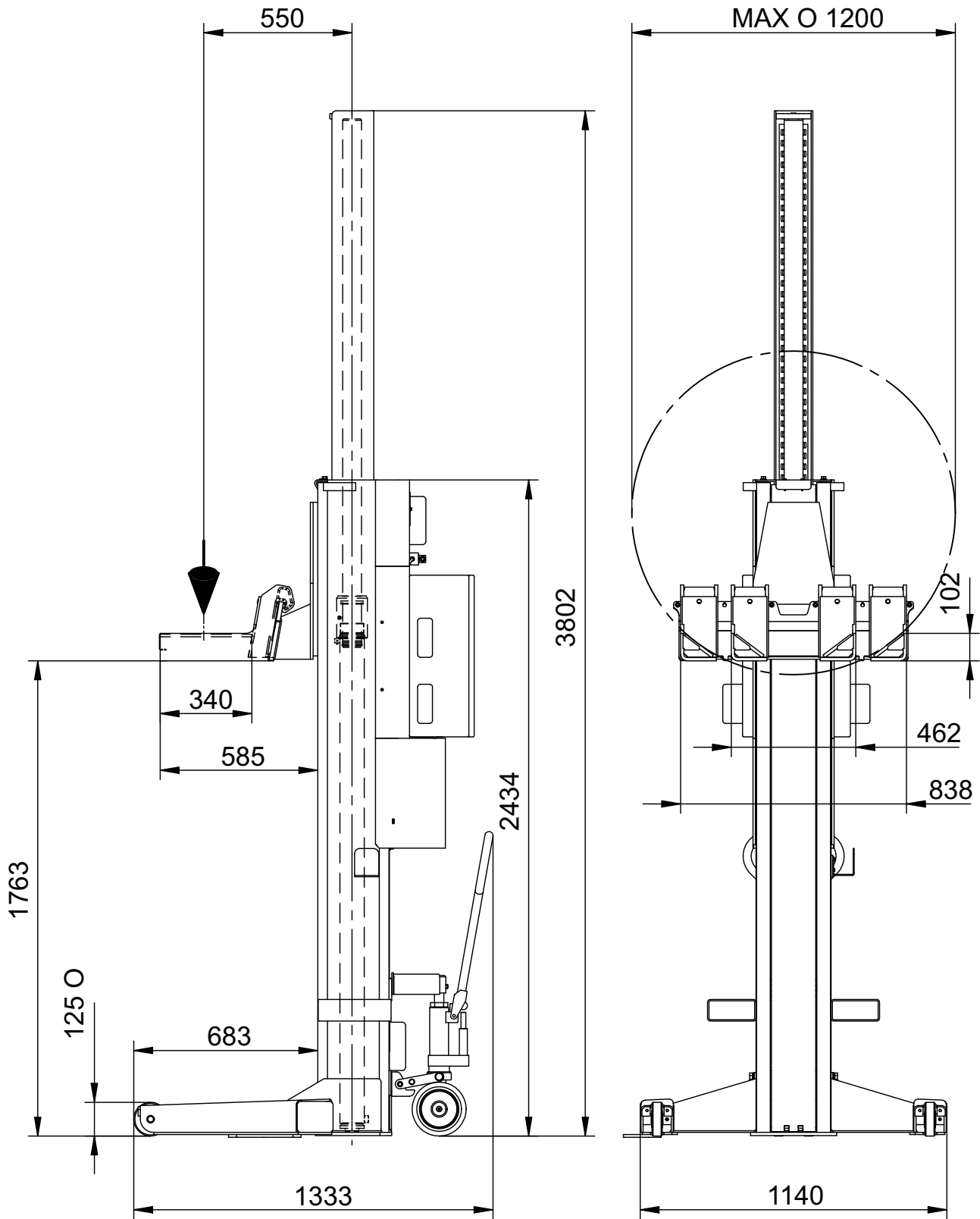

**3. DATI TECNICI**

Portata	7500 kg
Motore trifase	230/400 V - 50 Hz - 2,6 kW
Peso	550 kg
Rumorosità	≤ 70 dB (A)
Tempo di salita	77 sec.
Tempo di discesa	66 sec.
Tempo di discesa monofase 60 HZ	66 sec.
Tempo di salita monofase 60 HZ	136 sec.

**3. TECHNICAL DETAILS**

Capacity	7500 kg
Three-phase motor	230/400 V - 50 Hz - 2,6 kW
Weight	550 kg
Noise level	≤ 70 dB (A)
Rise time	77 sec.
Time of descent	66 sec.
Time of descent single-phase	66 sec.
Time of ascent single-phase	136 sec.

**3. TECHNISCHE DATEN**

Tragkraft	7500 kg
Drehstrommotor	230/400 V - 50 Hz - 2,6 kW
Gewicht	550 kg
Geräuschpegel	≤ 70 dB (A)
Anstiegszeit	77 Sek.
Zeit der Abfahrt	66 Sek.
Zeit der Abfahrt Einphasenmotor	66 Sek.
Anstiegszeit der Einphasenmotor	136 Sek.

**3. CARACTERISTIQUES TECHNIQUES**

Portée	7500 kg
Moteur triphasé	230/400 V - 50 Hz - 2,6 kW
Poids	550 kg
Niveau de bruit	≤ 70 Db (a)
Temps de montée	77 sec.
Temps de descente	66 sec.
Temps de descente monophasé	66 sec.
Temps de montée monophasé	136 sec.

**3. DATOS TÉCNICOS**

Capacidad	7500 kg
Motor Trifásico	230/400 V - 50 Hz - 2,6 kW
Peso	550 kg
Ruidaje	≤ 70 dB (A)
Tiempo de subida	77 ség.
Tiempo de bajada	66 ség.
Tiempo de bajada motor monofásico	66 ség.
Tiempo de subida motor monofásico	136 ség.

Pagina bianca per esigenze di impaginazione

This page intentionally blank

Freie Seite für Layout

Page blanche pour exigences de mise en page

Página en blanco por exigencias de compaginación



### 3.1 Movimentazione e preinstallazione

- Indossare adeguati indumenti e protezioni individuali;
  - Il sollevatore viene spedito in posizione orizzontale all'interno di una cassa o verticale.
  - Verificare al momento dell'arrivo l'integrità dell'imballo.
  - Sollevare con cautela verificando il corretto **equilibrio** del carico, adoperando adeguati mezzi di sostegno del carico e in perfetta efficienza.
  - Evitare sobbalzi e strattoni improvvisi, prestare attenzione a dislivelli, cunette, ecc....;
  - Prestare la massima attenzione alle parti sporgenti: ostacoli, passaggi difficoltosi, ecc.....
  - Movimentare l'imballo mediante il transpallet o carrello elevatore.
- Smontare la parte superiore dell'imballo e le pareti laterali.

### 3.1 Lift handling and pre-installation

- *Wear suitable clothes and protective gear.*
  - *The lift is dispatched in a horizontal or vertical position inside a case.*
  - *Upon arrival, check for proper packaging conditions.*
  - *Lift with care, using suitable means of load support which are in perfect working order, and ensure that the load is correctly balanced.*
  - *Avoid sudden jolts and pulling, watch out for uneven surfaces, bumps, etc ...*
  - *Take special care with outjutting parts: obstacles, difficult throughways, etc ...*
  - *Use transpallet or fork lift truck to handle.*
- Remove packing top first and then side panels.*

### 3.1. Transport und Installationsvorbereitung

- Angemessene Kleidung anlegen und persönliche Schutzmaßnahmen treffen.
- Die Hebebühne wird in waagrechter oder senkrechter Lage in einer Kiste verpackt angeliefert.
- Bei Anlieferung die Verpackung auf ihre Integrität hin überprüfen.
- Vorsichtig anheben und dabei das korrekte Gleichgewicht der Last prüfen, dazu geeignete, sich in einwandfreiem Zustand befindende Hilfsmittel verwenden.
- Unerwartete Erschütterungen und Ruckbewegungen vermeiden. Vorsicht bei Unebenheiten, Querrinnen usw.
- Besondere Vorsicht bei herausstehenden Teilen: Hindernisse, schwierige Durchgänge usw. üben
- Die Verpackung mit einem Palettenhubwagen oder einem Gabelstapler heben und transportieren.
- Die obere Seite und die Seitenwände der Verpackung abnehmen.

### 3.1 Déplacement et pré-installation

- *Porter des vêtements et des protections individuelles adéquates.*
  - *L'élévateur est livré en position horizontale à l'intérieur d'une caisse ou à la verticale.*
  - *Vérifier l'intégrité de l'emballage à la réception du produit.*
  - *Soulever avec précaution, en vérifiant le correct équilibre de la charge et en utilisant des moyens de soutien de la charge adaptés et parfaitement fonctionnants.*
  - *Eviter les secousses et sursauts imprévus et faire attention aux différences de niveau, aux défoncements, etc...*
  - *Faire très attention aux parties saillantes: obstacles, passages difficiles, etc...*
  - *Déplacer l'emballage au moyen du transpalette ou du chariot élévateur.*
- Démonter la partie supérieure de l'emballage et les parois latérales.*

### 3.1 Desplazamiento y pre-instalación

- Usar prendas y protecciones individuales adecuadas.
  - El elevador se despacha en posición horizontal, dentro de una caja, o en posición vertical.
  - Al recibir la mercancía comprobar la integridad del embalaje.
  - Levantar con precaución y comprobar el correcto equilibrio de la carga, empleando medios de sostén de la carga adecuados y eficaces.
  - Evitar golpes o tirones repentinos, prestar atención a los desniveles, cunetas, etc.
  - Prestar la máxima atención a las partes sobresalientes: obstáculos, pasajes dificultosos, etc.
  - Mover el embalaje por medio de transpaleta o carretilla elevadora.
- Desmontar la parte superior del embalaje y las paredes laterales.

**La fornitura comprende due casse con all'interno:**

- una colonna principale e una colonna satellite
- due colonne satellite.

La colonna principale si differenzia dalle secondarie per avere un pannello di comando più grande.

**The supply consists of two cases including the following:**

- a main post and a secondary post
- two secondary posts.

The main post has a larger control panel.

**Der Lieferumfang besteht in zwei Kisten, die folgendes beinhalten:**

- eine Hauptsäule und eine Drehsäule
- zwei Drehsäulen

Die Hauptsäule unterscheidet sich von den Sekundärsäulen dadurch, dass sie eine größere Steuertafel hat.

**La fourniture comprend deux caisses comprenant à l'intérieur:**

- une colonne principale et une colonne satellite;
- deux colonnes satellite.

La colonne principale se différencie des secondaires car elle dispose d'un panneau de commande plus grand.

**El suministro se compone de dos cajas que contienen:**

- una columna principal y una columna satélite
- dos columnas satélites.

La columna principal se diferencia de las secundarias porque dispone de un tablero de mando más grande.

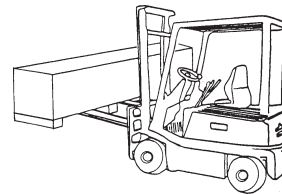

1200 kg

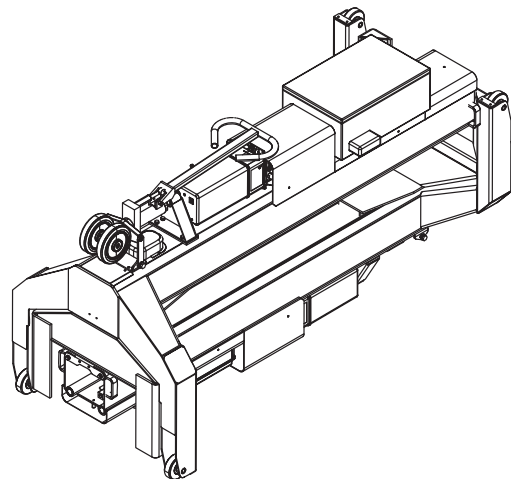

- A disimballo avvenuto verificare che non vi siano danneggiamenti e che siano presenti gli accessori che completano la fornitura.  
- Se il sollevatore si trova in posizione verticale sollevare e posizionarlo sul terreno; nel caso sia in posizione orizzontale eseguire in sequenza le operazioni illustrate nelle figure fino a portare il sollevatore in posizione verticale. - Eseguire le operazioni con molta attenzione e lentamente.

- After unpacking, check the lift for possible damages and make sure that all accessories supplied on standard are present.  
- If the lift is in vertical position, raise it and place it on the ground. If, on the contrary, the lift is in horizontal position, follow the sequence shown on the illustrations in order to place the lift in a vertical position. - Carry out all required operations very slowly with maximum care.

- Nach dem Auspacken kontrollieren, ob die Ware evtl. Beschädigungen aufweist und sicherstellen, dass das restliche Zubehör, das Teil der Ausstattung ist, vorhanden ist. - Bei senkrecht stehender Hebebühne, diese heben und auf dem Boden abstellen; bei waagrecht liegender Hebebühne die in den Abbildungen dargestellten Vorgänge in der angegebenen Reihenfolge durchführen, bis sich die Hebebühne in senkrechter Position befindet. - Die Arbeiten mit besonderer Sorgfalt und langsam durchführen.

- Une fois le déballage effectué, vérifier qu'il n'y a pas de dommages et que tous les accessoires qui complètent la fourniture sont présents. - Si l'élévateur se trouve en position verticale, le lever et le positionner au sol ; s'il est en position horizontale, exécuter les opérations indiquées sur les figures les unes après les autres jusqu'à ce qu'il soit à la verticale. - Effectuer les opérations lentement et très attentivement.

- Una vez desembalado el equipo, controlar que no haya sufrido daños y que estén presentes los otros accesorios que completan el suministro.

- Si el elevador se encuentra en posición vertical levantarlo y posicionarlo en el pavimento; si se encuentra en posición horizontal cumplir en secuencia las operaciones ilustradas en las figuras hasta colocar el elevador en posición vertical. - Efectuar las operaciones lentamente y con precaución.



Colonna principale - Main post - Hauptsäule - Colonne principale - Columna principal

1

550 kg

2

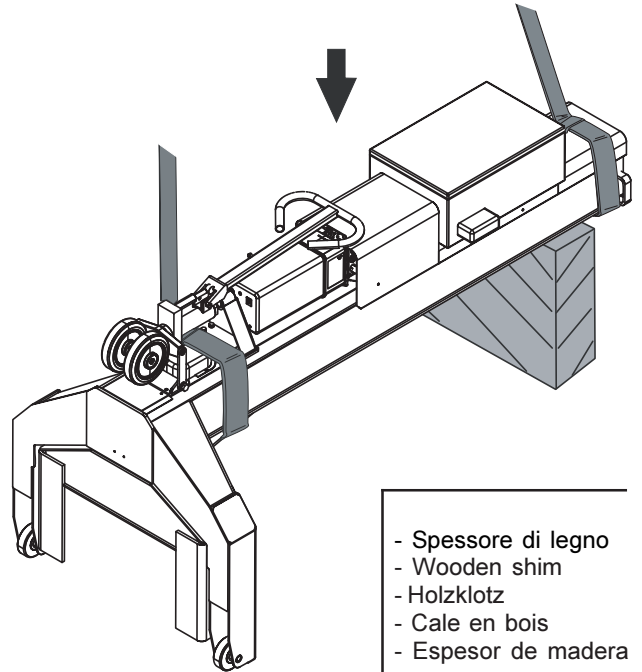
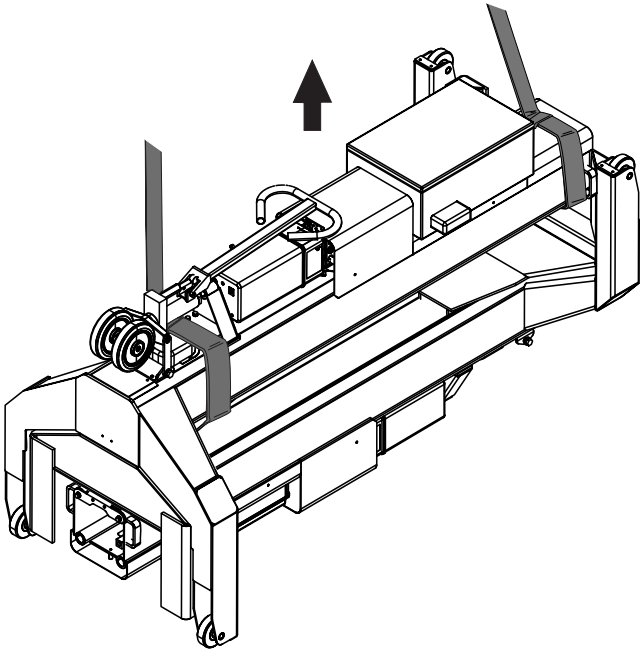

- Spessore di legno
- Wooden shim
- Holzklötz
- Cale en bois
- Espesor de madera

3

**N.B.:** Il mezzo di sollevamento deve poter raggiungere un'altezza minima di 3000 mm.

*Note: the lifting means should reach a height of at least 3000 mm.*

**HINWEIS:** Die Hebevorrichtung muss eine Mindesthöhe von 3000 mm erreichen können.

**N.B.:** Le moyen de levage doit pouvoir atteindre une hauteur minimum de 3000 mm.

**N.B.:** El medio de levantamiento debe alcanzar una altura mínima de 3000 mm.

4

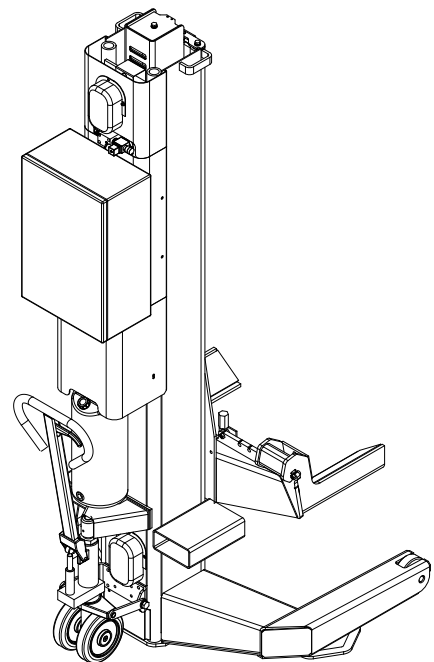
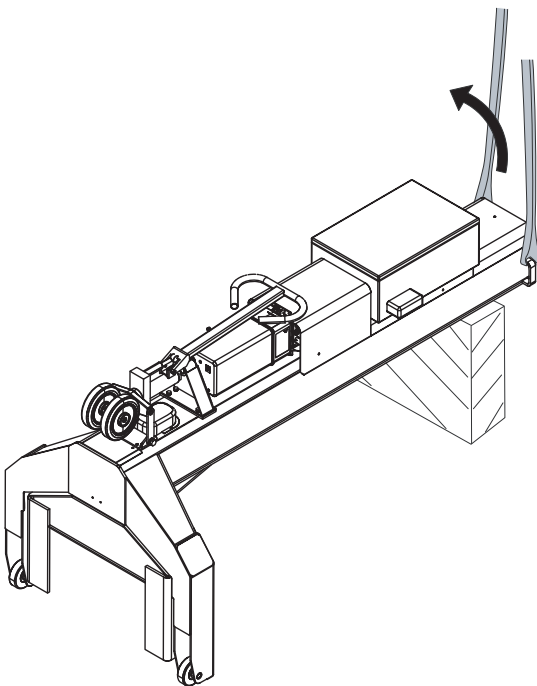





**Colonna satellite - Secondary post - Drehsäule - Colonne satellite - Columna satélite**

**N.B:** Il mezzo di sollevamento deve poter raggiungere un'altezza minima di 3000 mm.

*Note: the lifting means should reach a height of at least 3000 mm.*

**HINWEIS:** Die Hebevorrichtung muss eine Mindesthöhe von 3000 mm erreichen können.

**N.B.:** Le moyen de levage doit pouvoir atteindre une hauteur minimum de 3000 mm.

**N.B:** El medio de levantamiento debe alcanzar una altura mínima de 3000 mm.

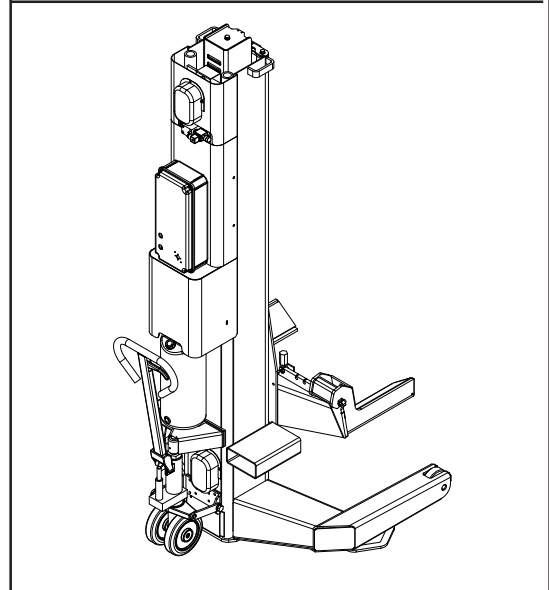
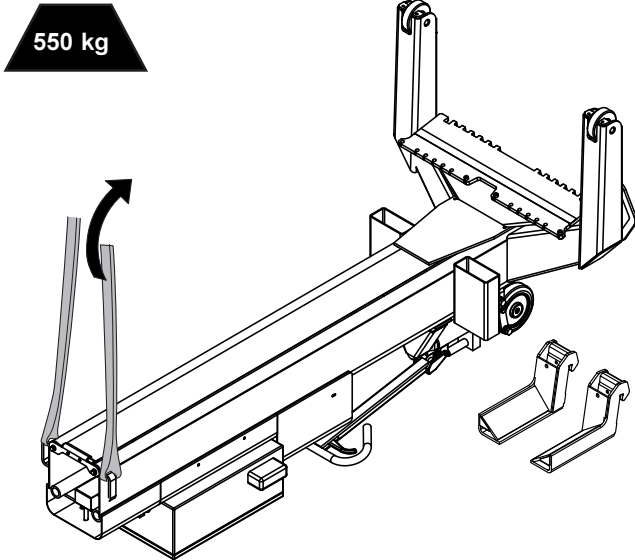

**6**

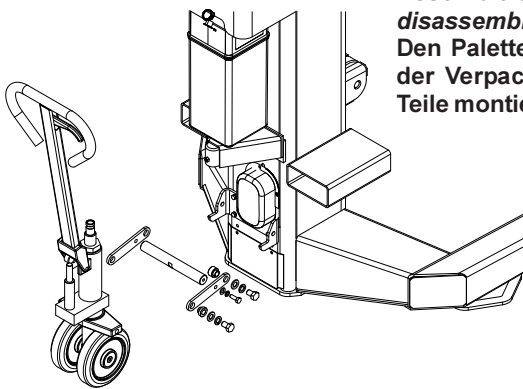

Montare il transpallet ed altri eventuali pezzi smontati per l'imballo.  
*Assemble the transpallet and any other disassembled parts for packaging.*  
 Den Palettenhubwagen und andere bei der Verpackung eventuell ausgebaute Teile montieren.

*Monter la transpalette et d'autres pièces éventuelles démontées pour l'emballage*

Montar la carretilla elevadora transpallet y todos los componentes desmontados en el embalaje.



**Kg. ??**

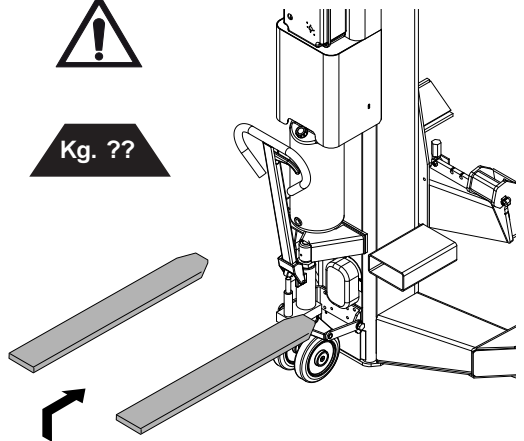

Dopo aver rimosso le varie parti dell'imballo, riporti in appositi luoghi di raccolta inaccessibili a bambini e animali per poi essere smaltite.

*After having removed the different packaging materials, take them to special waste collecting areas far from children and animal reach where they will subsequently be disposed of.*

Nach dem Entfernen der verschiedenen Verpackungsteile, sie an einen für Kinder und Tiere unzugänglichen Ort aufbewahren und später entsprechend entsorgen.

*Après avoir enlevé les différentes parties de l'emballage, les déposer dans des lieux de récupération inaccessibles aux enfants et aux animaux afin qu'elles soient éliminées par la suite.*

Una vez quitadas las diferentes partes del embalaje, colocarlas en un lugar de recolección específico, inaccesible a niños y animales, y luego eliminarlas conforme a las normas vigentes.

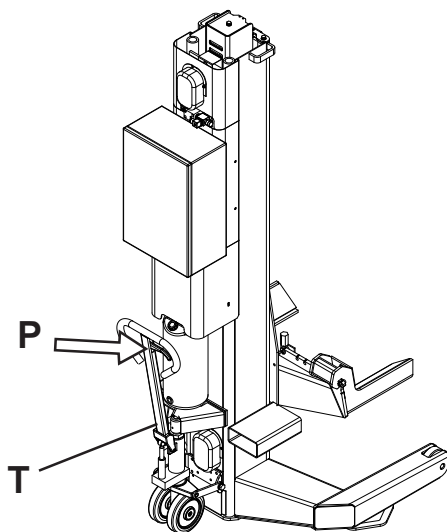
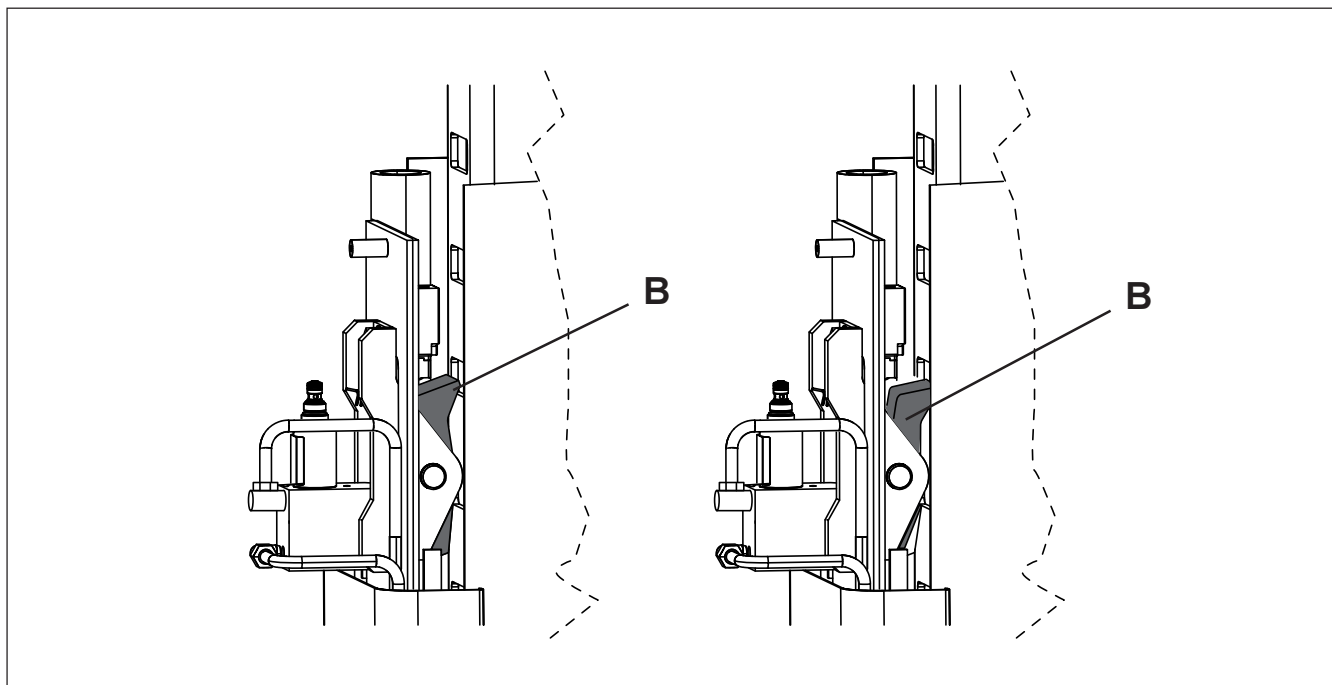
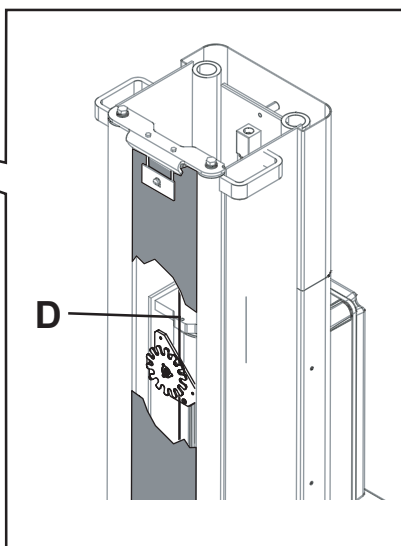
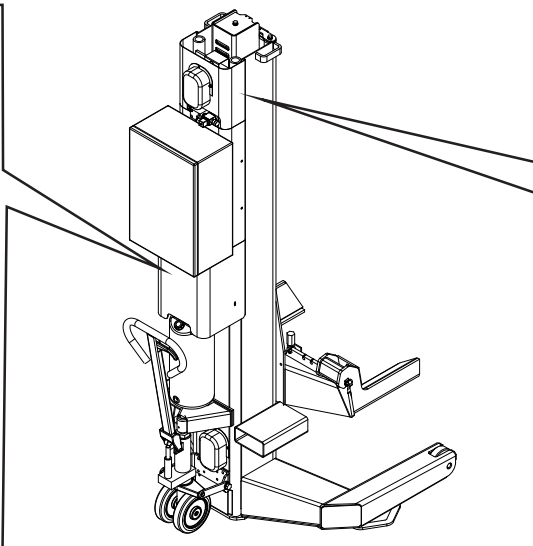
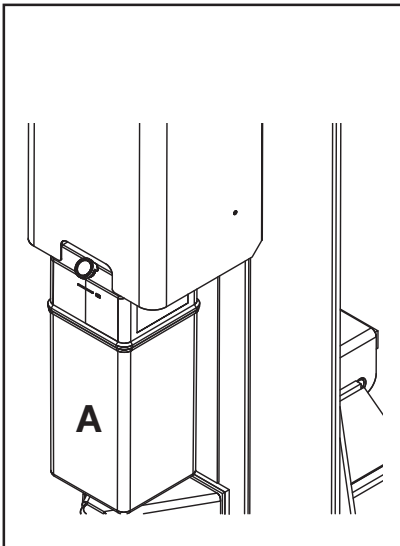

**Operazioni e controlli preliminari**

- Collegare elettricamente il sollevatore (vedi paragrafo 6.3)

Attenzione: le centraline non contengono olio

- Versare olio nel serbatoio (A) fino a metà del serbatoio.
- movimentare i carrelli facendogli eseguire almeno 2 o 3 corse a vuoto per spurgare l'aria dal circuito idraulico lasciando trascorrere 1 minuto tra ogni corsa.
- Riempire i serbatoi dell'olio. (vedi paragrafo 9) (olio consigliato ESSO Huto H32 od equivalente)

Verificare il corretto funzionamento (inserimento) del dispositivo di discesa accidentale o parcheggio (B)

Scostare manualmente la tendina e verificare se il cavetto (D) è correttamente posizionata all'interno della sua carrucola e se è correttamente tensionata.

- Sollevare la colonna dal pavimento agendo sul Transpallet (T) e agendo sul manico è possibile trasferirlo nella zona di utilizzo.

**ATTENZIONE:** Riportare la base della colonna a contatto con il suolo, agendo sulla leva manuale (P), prima di sollevare il carico.

**Operations and preliminary checks**

- Electrically connect the lifting device (see paragraph 6.3)

Attention: the control units do not contain oil

- Pour oil into the tank (A) until it is half full.
- move the trolleys by performing 2 or 3 empty runs in order to bleed air from the hydraulic circuit, letting 1 minute pass in-between each run.
- Fill the oil tank. (see paragraph 9) (recommended oil: ESSO Huto H32 or equivalent)

Check correct functioning mode (insertion) of the accidental descending device or parking (B)

Manually lift aside the screen and check if the cable (D) is correctly positioned in the sheave and if it is correctly powered up.

- By using the Transpallet (T) and the handle to lift the column from the pavement it is possible to move it to the area of use.

**ATTENTION:** Before lifting the load, bring the column base back into contact with the floor by using the manual lever (P).

**Vorbereitende Operationen und Prüfungen**

- Die Hebevorrichtung elektrisch anschließen (siehe Paragraph 6.3).

Achtung: Die Steuereinheiten enthalten kein Öl

- Den Behälter (A) bis zur Hälfte mit Öl füllen.
- Die Wagen müssen vor der Inbetriebnahme mindestens 2 oder 3 Leerläufe durchführen, um die Luft aus dem Druckluftkreislauf auszustoßen, wobei zwischen jedem Lauf 1 Minute vergehen muss.
- Die Ölbehälter füllen. (siehe Paragraph 9) (wir empfehlen ESSO Huto H32 oder ähnliches)

Die korrekte Funktionsweise (Einschalten) der Vorrichtung für unkontrolliertes Senken oder Parken (B) überprüfen.

Manuell die Abdeckung zur Seite schieben und überprüfen, dass das Kabel (D) korrekt im Inneren der Seilrolle positioniert ist und dass sie korrekt gespannt ist.

- Die Säule vom Boden heben, indem man auf die Transpalette einwirkt (T); wirkt man auf den Griff ein, erhält man die Verlagerung in die Gebrauchszone.

**ACHTUNG:** Den Säulensockel wieder auf den Boden positionieren, wobei man auf den manuellen Hebel (P) einwirkt, bevor man die Last hebt.

**Opérations et contrôles préliminaires**

- Relier électriquement l'élevateur (voir paragraphe 6,3)

Attention: les centrales ne contiennent pas d'huile

- Verser l'huile dans le réservoir (A) jusqu'à la moitié du réservoir.
- déplacer les chariots en leur faisant effectuer au moins 2 ou 3 courses à vide pour purger l'air du circuit hydraulique en laissant s'écouler 1 minute entre chaque course.
- Remplir les réservoirs de l'huile. (voir paragraphe 9) (huile conseillée ESSO Huto H32 ou une huile équivalente)

Vérifier le fonctionnement correct (insertion) du dispositif de descente accidentelle ou de stationnement (B)

Ecarter manuellement le volet et vérifier que le cordon (D) soit correctement positionné à l'intérieur de sa poulie et qu'il soit correctement tendu.

-Soulever la colonne du sol en intervenant sur le Transpalette (T) et en intervenant sur le manche il est possible de le transférer dans la zone d'utilisation.

**ATTENTION:** Ramener la base de la colonne en contact avec le sol, en intervenant sur le levier manuel (P), avant de soulever la charge.

**Operaciones y controles preliminares**

- Conectar eléctricamente el elevador (véase párrafo 6.3)

Atención: las centralitas no contienen aceite

- Echar aceite en el depósito (A) hasta la mitad del mismo.
- Desplazar los carros haciendo que efectúen al menos 2 o 3 recorridos en vacío para purgar el aire del circuito hidráulico dejando transcurrir 1 minuto entre cada recorrido.
- Llenar los depósitos del aceite (véase párrafo 9) (aceite aconsejado ESSO Huto H32 o equivalente)

Desplazar manualmente la cortina y comprobar si el cable (D) está correctamente colocado en el interior de su polea y está correctamente tensado.

- Subir la columna del suelo usando el toro (T) y usando el mango transferirla a la zona de utilización.

**ATENCIÓN:** Volver a poner la base de la columna en contacto con el suelo, usando la palanca manual (P), antes de subir la carga.

Comprobar el correcto funcionamiento (conexión) del dispositivo de bajada accidental o estacionamiento (B).

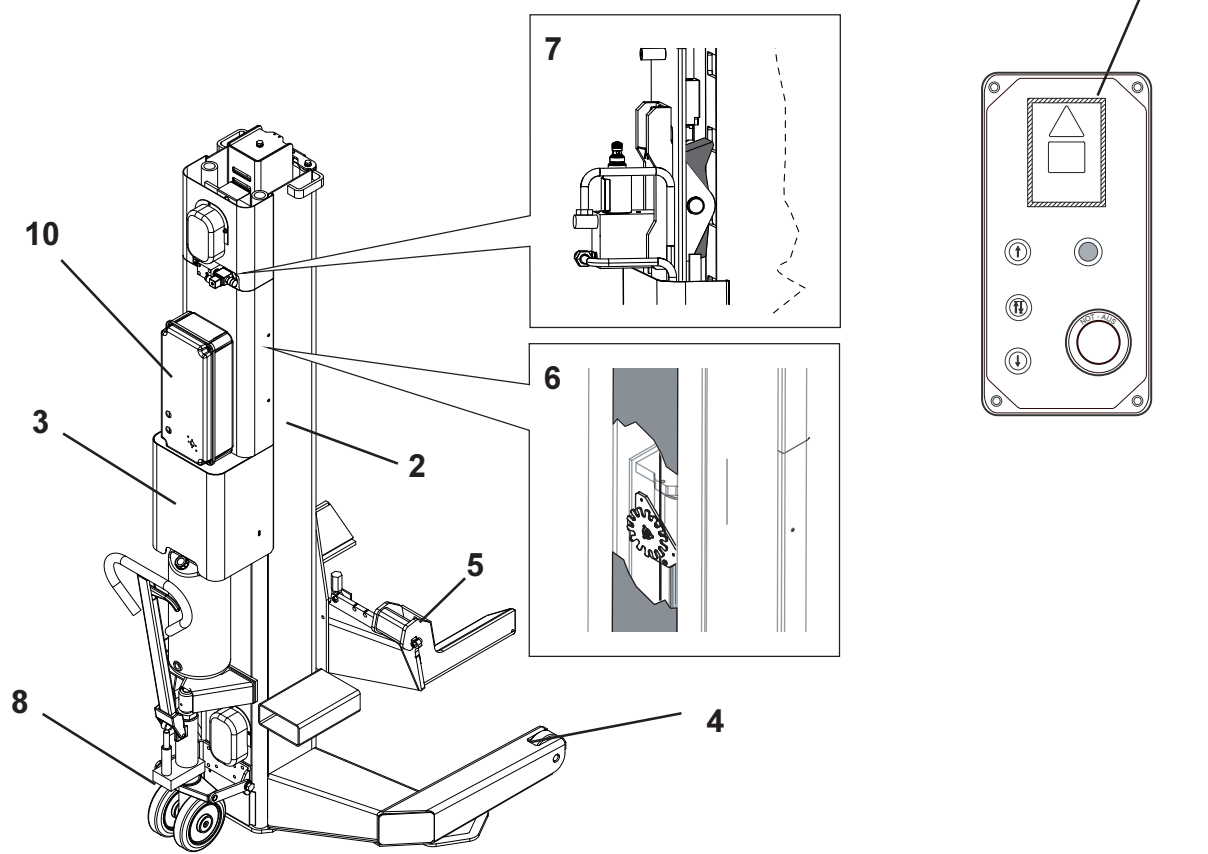
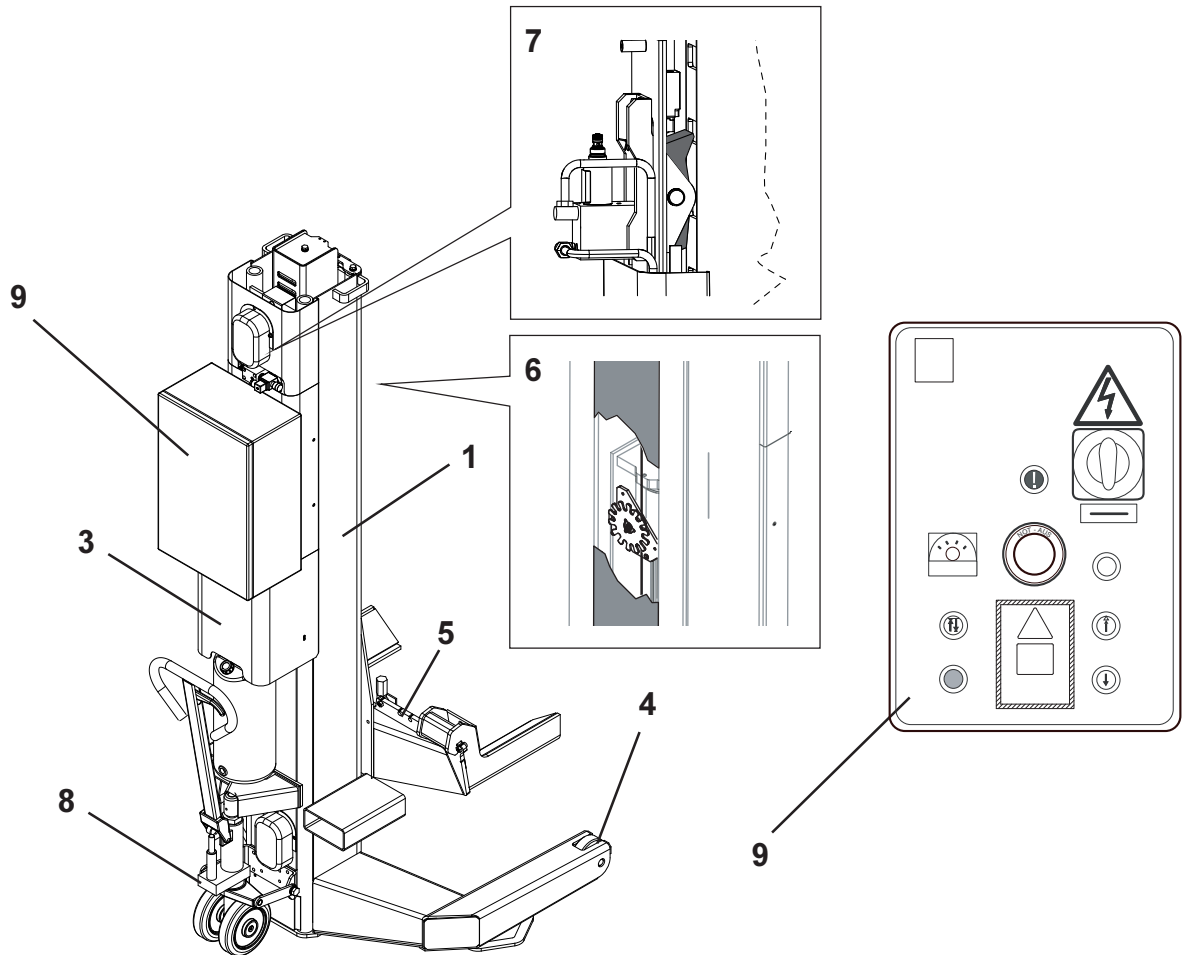



#### 4. DESCRIZIONE DEL SOLLEVATORE

Sollevatore elettroidraulico a colonne mobili indipendenti con controllo elettronico dell'allineamento.

##### 4.1 Caratteristiche tecniche principali

- Colonna mobile **comando** (1)
- Colonna mobile **secondaria** (2)
- Centralina idraulica (3)
- Base di appoggio a terra (4)
- Carrelli di sollevamento (5)
- Dispositivo elettronico di rilevamento del moto (6)
- Dispositivo di sicurezza idraulico (7)(evita discesa accidentale)

- Transpallet per la movimentazione (8)

##### Quadro elettrico

- Pulsantiera principale (9)
- Pulsantiera secondaria (10)

- Cavi di interconnessione tra le colonne con attacco rapido e blocco di sicurezza

#### 4. DESCRIPTION OF LIFT

Independent mobile column electro hydraulic lifting device with electronically controlled alignment.

##### 4.1 Main technical features

- Mobile column **control** (1)
- **Secondary** (2) mobile column
- Hydraulic control unit (3)
- Ground support base (4).
- Lifting trolleys (5)
- Electronic movement detection device (6)
- Hydraulic safety device (7)(avoids accidental descent)

- Transpallet for movement (8)

##### Electric Panel

- Main push-button panel (9).
- Secondary push-button panel (10).

- Posts interconnection cables with quick coupling and safety stop

#### BESCHREIBUNG DER HEBEVORRICHTUNG

Elektrohydraulische mobile unabhängige Säulenhebevorrichtung mit elektronischer Ausrichtungssteuerung.

##### 4.1 Technische Haupteigenschaften

- Mobile Säule **Kommando**(1)
- Mobile Säule **sekundär**(2)
- Hydraulische Steuereinheit (3)
- Bodentragplatte(4)
- Hebewägen (5)
- Elektronische Bewegungsbestimmungsvorrichtung (6)

- Hydraulische Sicherheitsvorrichtung (7)  
(vermeidet unkontrolliertes Senken)  
- Transpalette für das Handling (8)

##### Schaltpult

- Haupttastentpult (9)
- Zusatztastentpult (10)

- Verbindungskabel zur Verbindung der zwei Säulen mit Schnellverbinder und Sicherheitssperrung

#### 4. DESCRIPTION DE L'ELEVATEUR

Elévateur électrohydraulique a colonnes mobiles indépendantes avec contrôle électronique de l'alignement.

##### 4.1 Caractéristiques techniques principales

- Colonne mobile **commande** (1)
- Colonne mobile **secondaire** (2)
- Centrale hydraulique (3)
- Base d'appui au sol (4)
- Chariots de levage (5)
- Dispositif électronique de détection du mouvement (6)

- Dispositif de sécurité hydraulique (7) (évite une descente accidentelle)  
- Transpalette pour la manutention (8)

##### Tableau électrique

- Pupitre de commande principal (9)
- Pupitre de commande secondaire (10)

- Câbles d'interconnexion entre les colonnes avec attache rapide et arrêt de sécurité

#### 4. DESCRIPCIÓN DEL ELEVADOR

Elevador electrohidráulico de columnas móviles independientes con control electrónico de la alineación.

##### 4.1 Características técnicas principales

- Columna móvil de **mando** (1).
- Columna móvil **secundaria** (2).
- Centralita hidráulica (3).
- Base de apoyo en el suelo (4).
- Carros de subida (5)
- Dispositivo electrónico de detección del movimiento (6)

- Dispositivo de seguridad hidráulico (7)  
(evita la bajada accidental)  
- Toro para el desplazamiento (8)

##### Cuadro eléctrico

- Teclado principal (9)
- Teclado secundario (10)

- Cables de interconexión entre las columnas con enganche rápido y bloqueo de seguridad

**4.2 Attitudine all'impiego**

Questo prodotto è stato costruito conformemente alla Direttiva Europea 2006/42/CE. In virtù dell'articolo 4.1.2.3 (Allegato 1) della suddetta Direttiva, i coefficienti adottati per le prove sono i seguenti:

1.10 per la prova Dinamica

1.25 per la prova Statica

Queste prove devono essere fatte da personale specializzato.

**4.2 Suitability for use**

This product it was manufactured in compliance with the European Directive 2006/42/CE. According to Article 4.1.2.3 of this Directive (Annex 1), the coefficients used for the tests are as follows:

1.10 for the Dynamic test

1.25 for the Static test

These tests must be performed by specialised personnel.

**4.2 Betriebstüchtigkeit**

Dieses Produkt gemäß der Europäischen Richtlinie 2006/42/CE gebaut worden. Gemäß dem Artikel 4.1.2.3 (Annex 1) der o.g. Richtlinie sind folgende Koeffizienten für die Prüfungen angesetzt worden:

1.10 für die dynamische Prüfung

1.25 für die statische Prüfung

Diese Prüfungen sind durch spezialisiertes Fachpersonal auszuführen.

**4.2 Aptitude à l'utilisation**

Ce produit a été fabriqué conformément à la Directive Européenne 2006/42/CE. En vertu de l'article 4.1.2.3 (Annex 1) de cette même Directive, les coefficients adoptés pour les essais sont les suivants:

1.10 pour l'essai dynamique,

1.25 pour l'essai statique.

Ces essais doivent être réalisés par un personnel spécialisé.

**4.2 Aptitud para el empleo**

Este producto ha sido construido de conformidad con la Directiva Europea 2006/42 CE. En virtud del artículo 4.1.2.3 (Annex 1) de dicha Directiva, los coeficientes utilizados para las pruebas son los siguientes:

1.10 para la prueba Dinámica

1.25 para la prueba Estática

Estas pruebas deben ser efectuadas por personal especializado.

**5. VERIFICA DEI REQUISITI MINIMI RICHIESTI PER LUOGO DI INSTALLAZIONE**

Accertarsi che il luogo ove poi verrà installata la macchina sia conforme alle seguenti caratteristiche:

- illuminazione sufficiente (ma luogo non sottoposto ad abbagliamenti o luci intense). Riferimento norma UNI 10380;
- luogo non esposto alle intemperie;
- luogo in cui sia previsto adeguato ricambio aria;
- ambiente privo di inquinanti;
- livello di rumorosità inferiore alle prescrizioni normative vigenti a 70dB (A);
- il posto di lavoro non deve essere esposto a movimenti pericolosi dovuti ad altre macchine in funzionamento;
- il locale ove la macchina viene installata non deve essere adibi-

to allo stoccaggio di materiali esplosivi, corrosivi e/o tossici;

- la distanza delle colonne dalle pareti o da qualunque attrezzatura fissa deve essere almeno di 70 cm.
- scegliere il layout di installazione considerando che dalla posizione di comando l'operatore deve essere in grado di visualizzare tutto l'apparecchio e l'area circostante. Egli deve impedire, in tale area, la presenza di persone non autorizzate e di oggetti che potrebbero causare fonte di pericolo. Tutte le operazioni di installazione relative ai collegamenti ad alimentazioni esterne (elettriche in particolar modo) devono essere eseguite da personale professionalmente qualificato. L'installazione deve essere eseguita da personale autorizzato seguendo le istruzioni particolari eventualmente presenti in questo libretto; in caso di dubbi consultare i centri di assistenza autorizzati o l'assistenza tecnica del COSTRUTTORE.

**5. CHECKING THE MINIMUM REQUIREMENTS FOR THE PLACE OF INSTALLATION**

Check that the area in which the machine is to be installed has the following characteristics:

- enough light (without strong or dazzling lighting). Reference: standard UNI 10380;
- the area is not exposed to bad weather;
- the area is adequately ventilated;
- an unpolluted environment;
- sound levels are below the prescribed standards required by law 70 db (A);
- no dangerous movements are caused in the area by other machines being operated;
- the area in which the machine is installed does not stock

explosive, corrosive and/or toxic material;

- the distance of the posts from the walls and any other fixed equipment must be at least 70 cm;
- the installation layout should be selected so that the operator can see all the equipment and the surrounding area from the operating position. The operator must prevent unauthorised persons and potentially dangerous objects from entering this area. All installation work concerning connections made to external power sources (particularly electrical) should be done by professionally qualified staff. Installation must be done by authorised staff following specific instructions where present in this manual: in case of doubt consult authorised sales assistance centres or MANUFACTURER technical assistance.

**5. KONTROLLE DER MINDESTANFORDERUNGEN AN DEN AUFSTELLUNGORT**

Der Aufstellungsort muss folgende Eigenschaften aufweisen:

- Ausreichende Beleuchtung (aber kein blendendes oder starkes Licht). Bezug: UNI-Norm 10380;
- Vor ungünstigen Witterungseinflüssen geschützt;
- Gute Belüftung;
- Umgebung ohne verunreinigende Stoffe;
- Geräuschpegel niedriger als die geltenden gesetzlichen Vorschriften 70 dB (A);
- Der Arbeitsplatz darf nicht gefährlichen Bewegungen ausgesetzt sein, die von anderen laufenden Maschinen verursacht werden;
- Am Aufstellungsort dürfen keine explosiven, korrosiven und/

oder toxischen (giftigen) Materialien gelagert sein;

- Der Abstand von den Säulen zur Wand oder zu ortsfesten Ausrüstungen muss mindestens 70 cm betragen;
- Bei der Wahl des Aufstellungs-Layouts berücksichtigen, dass der Bediener von seinem Standort die gesamte Einrichtung und das Arbeitsfeld überblicken können muss. Er muss dafür sorgen, dass sich in diesem Bereich keine unbefugten Personen aufhalten oder Gegenstände befinden, die Gefährdungen hervorrufen könnten. Alle Installationsarbeiten, die externe Anschlüsse und Versorgungsleitungen betreffen (insbesondere Elektroarbeiten), müssen von qualifiziertem Fachpersonal vorgenommen werden. Die Montage muss von beauftragtem Personal entsprechend den evtl. in dieser Bedienungsanleitung enthaltenen spezifischen Anweisungen ausgeführt werden. Falls Zweifel vorliegen, sollten die autorisierten Kundendienstzentren oder der technische Kundendienst des HERSTELLERS aufgesucht werden.

**5. VERIFICATION DES CARACTERISTIQUES MINIMUMS REQUISES POUR LE SITE D'INSTALLATION**

S'assurer que le site choisi pour l'installation présente les caractéristiques suivantes:

- éclairage suffisant (mais la zone ne doit pas être exposée aux éblouissements ou à des lumières intenses). Référence à la norme UNI 10380;
- la zone ne doit pas être exposée aux intempéries;
- la circulation de l'air doit être suffisante;
- le site doit être exempt d'agents polluants;
- le niveau du bruit doit être inférieur au niveau prescrit par les normes en vigueur 70 db (A);
- la zone de travail ne doit pas être exposée à des déplacements dangereux provoqués par d'autres machines en fonctionnement
- le local choisi pour l'installation de la machine ne doit pas être utilisé pour stocker des produits explosifs, corrosifs et/ou toxiques
- la distance qui sépare les colonnes des murs ou de tout

équipement fixe doit être au minimum de 70 cm.

- lors du choix de la zone d'installation, ne pas oublier que, depuis sa position de commande, l'opérateur doit être en mesure de visualiser l'ensemble de l'équipement et la zone environnante. Dans la dite zone, ce dernier devra interdire la présence de personnes non-autorisées et d'objets susceptibles de constituer une source de danger. Toutes les opérations d'installation se rapportant aux raccordements aux sources d'alimentation externes (les connexions électriques plus particulièrement) doivent être exécutées par du personnel professionnellement qualifié. L'installation doit être réalisée par un personnel autorisé, en respectant les instructions particulières éventuellement indiquées dans cette notice, en cas de doutes consulter les Centres d'Assistance autorisés ou l'Assistance technique du FABRICANT.

**5. COMPROBACIÓN DE LA EXISTENCIA DE LOS REQUISITOS MÍNIMOS NECESARIOS PARA EL SITIO DE LA INSTALACIÓN**

Asegurarse que el sitio donde se instalará la máquina disponga de las siguientes características:

- iluminación suficiente (pero sin presentar encandilados o luces intensas). Norma de referencia: UNI 10380;
- no expuesto a la intemperie;
- provisto de adecuada ventilación;
- sin contaminantes;
- nivel de ruido inferior a las prescripciones de las normativas vigentes 70 db (A);
- el lugar de trabajo no debe estar expuesto a movimientos peligrosos debidos a otras máquinas en funcionamiento;
- no debe destinarse al almacenaje de materiales explosivos, corrosivos y/o tóxicos;

- la distancia de las columnas de las paredes y de cualquier equipo fijo, debe ser como mínimo de 70 cm.
- escoger el lay-out de instalación considerando que desde la posición de mando el operador debe visualizar todo el aparato y el área que lo rodea. Debe impedir, en dicha área, la presencia de personas no autorizadas y de objetos que podrían ser fuente de peligro. Todas las operaciones de instalación relativas a las conexiones de alimentación externas (especialmente eléctricas), deben ser efectuadas por personal profesionalmente capacitado. La instalación tiene que realizarla el personal autorizado respetando las instrucciones especiales eventualmente presentes en este manual: En caso de dudas consulte con los centros de asistencia autorizados o la El equipo eléctrico ha sido construido para una tensión equivalente a los datos indicados en la placa matrícula.

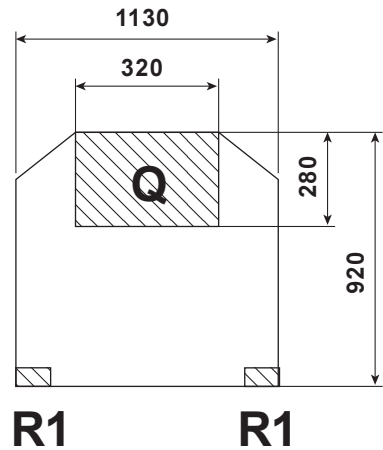
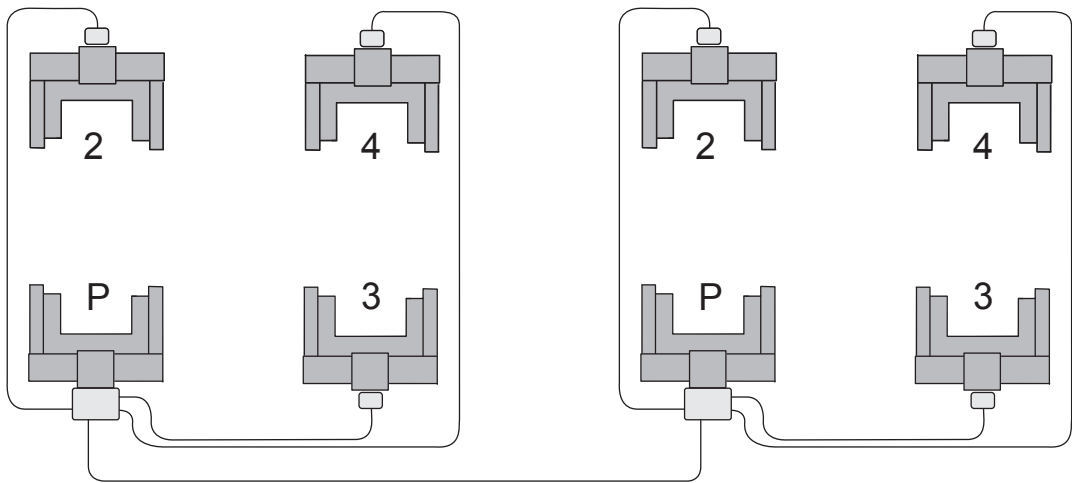
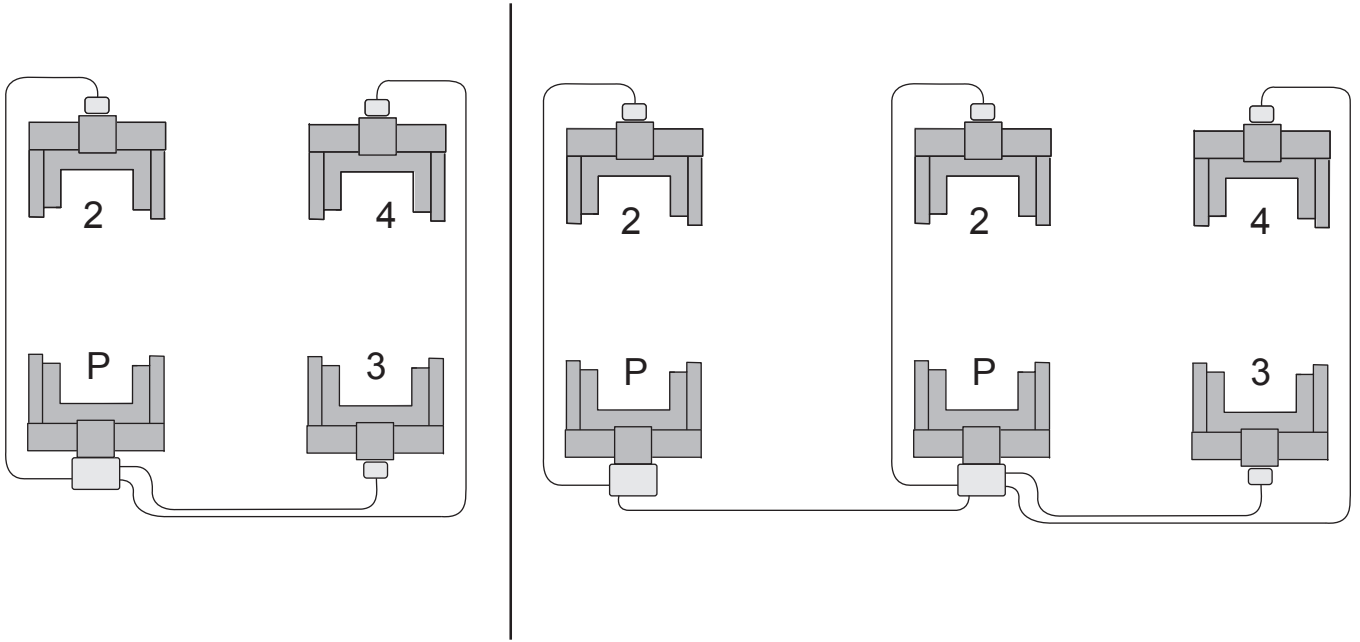

**Q = 4900 kg**  
**R1 = 3200 kg**





## 6. ISTRUZIONI PER L'USO

I sollevatori (minimo quattro) devono essere utilizzati su un pavimento di resistenza sufficientemente adeguata alle forze trasmesse su tutta l'area dove opera il sollevatore.

Il pavimento deve essere sufficientemente in piano e orizzontale.

### 6.1 Requisiti per l'installazione

Un pavimento con le caratteristiche sotto esposte soddisfa i carichi trasmessi dal sollevatore.

Le caratteristiche di minima della pavimentazione debbono essere:

- Calcestruzzo utilizzato: classe R'bk 250 o superiore
- Spessore minimo della pavimentazione al netto della eventuale

pavimentazione e del relativo massetto di posa: 15 cm.

c) Armatura superiore ed inferiore realizzata con rete elettrosaldata Ø 4 x 150 mm od assimilabile, con maglia non superiore a 250mm. Copriferro non superiore a 25 mm

d) Portanza del terreno non inferiore a 1,3 kg/cm<sup>2</sup>

Le caratteristiche esposte debbono essere garantite su di una area minima di di m 4,00x1,50 nella quale non debbono essere presenti giunti di dilatazione o tagli che interrompono la continuità della maglia superiore.

E' consigliabile, qualora esistessero dubbi sulla effettiva consistenza della pavimentazione, consultare un tecnico qualificato.

## 6. INSTRUCTIONS FOR USE

Lifts – four at least – must be used on a floor with a bearing capacity suitable to withstand the forces transmitted to the whole area on which the lifts operate.

The floor should be on a flat and horizontal level.

### 6.1 Installation requirements

A floor with the features indicated below can bear the loads and the forces transmitted by the lift.

Minimum features for floor should be the following:

- Concrete used: class R'bk 250 or higher
- Minimum thickness of the floor, without any tiling and layout blocks: 15 cm.

c) Upper and lower reinforcement with electro-welded wire net Ø 4 x 150 mm or similar, with mesh not exceeding 250 mm.

Concrete thickness between exterior and iron no greater than 25 mm

d) Load bearing capacity of area not less than 1.3 kg/cm<sup>2</sup>

These characteristics must be guaranteed over a minimum area of m 4.00x1.50, without expansion joints or cuts to break the continuity of the upper reinforcement.

Should some doubts on the effective floor capacity arise, look for the advice of a skilled technician.

## 6. GEBRAUCHSANLEITUNG

Der Boden, auf dem die Hebebühnen (mindestens vier) eingesetzt werden, muss fest, eben und waagrecht sein; die Widerstandsfestigkeit muss den auf dem ganzen Betriebsbereich der Hubvorrichtung ausgeübten Kräften entsprechen

### 6.1 Installationsanforderungen

Ein Boden mit den folgenden Eigenschaften entspricht den von der Hubvorrichtung ausgeübten Lasten.

Die Eigenschaften des Boden müssen folgenden

Mindestanforderungen entsprechen:

- Beton: Klasse R'bk 250 oder darüber
- Mindeststärke des Bodens ohne eventuelle Bodenbeläge

und entsprechenden Unterbeton: 15 cm.

c) Obere und untere Bewehrung mit elektroverschweißtem Gitter Ø 4 x 150 mm oder ähnlich ausgeführt, mit Raster nicht über 250 mm.

Betonauflage auf Eisen bis max. 25 mm

d) Bodenbelastbarkeit mindestens 1,3 kg/cm<sup>2</sup>

Die angeführten Eigenschaften müssen in einem Bereich von mindestens 4,00x1,50 m gewährleistet sein. Hier dürfen keine Dehnkopplungen oder Schnitte vorhanden sein, die die Kontinuität des oberen Rasters unterbrechen.

Sollten Zweifel bezüglich der Festigkeit des Bodens bestehen, wenden Sie sich bitte an qualifiziertes Fachpersonal.

## 6. INSTRUCTIONS POUR L'UTILISATION

Les élévateurs (minimum quatre) doivent être utilisés sur un sol suffisamment résistant aux forces transmises sur toute la zone où le dispositif de levage est en service.

Le sol doit être suffisamment plat et horizontal.

### 6.1 Conditions requises pour l'installation

Un sol ayant les caractéristiques spécifiées ci-dessous respecte les charges transmises par le dispositif de levage.

Les caractéristiques minimales du sol doivent être les suivantes:

- Béton utilisé: catégorie R'bk 250 ou supérieure.
- Epaisseur minimum du sol, sans considérer un carrelage éventuel avec son lit de pose : 15 cm.

c) L'armature supérieure et inférieure doivent être réalisées avec un grillage électrosoudé Ø 4 x 150 mm ou similaire, mm ou équivalent, dont la maille ne dépasse pas 250 mm.

La couverture en béton ne doit pas excéder les 25 mm.

d) Résistance minimale du sol 1,3 kg/cm<sup>2</sup>

Les caractéristiques que nous venons d'exposer doivent être garanties sur une surface minimale de 4,00 x 1,50 m qui ne doit présenter ni joints de dilatations, ni coupures pouvant interrompre la continuité de l'armature supérieure.

En cas de doute concernant la résistance du sol, il est conseillé de consulter un technicien qualifié.

## 6. INSTRUCCIONES PARA EL USO

Los elevadores (mínimo cuatro) deben utilizarse en un pavimento con resistencia adecuada a las fuerzas transmitidas en las zonas de apoyo al pavimento.

El suelo debe ser suficientemente plano y horizontal.

### 6.1 Requisitos para la instalación

Un suelo con las características descritas abajo permite soportar las cargas transmitidas por el elevador.

Las características del pavimento deben ser como mínimo las siguientes:

- Hormigón utilizado: clase R'bk 250 o superior

b) Espesor mínimo del pavimento sin el revestimiento y la capa de asiento: 15 cm.

c) Armadura superior e inferior realizada con red electrosoldada Ø 4 x 150 mm o similar, con malla no superior a 250 mm.

Espesor del hormigón no superior a 25 mm.

d) Capacidad de carga mínima del suelo no inferior a 1,3 kg/cm<sup>2</sup>

Las características mencionadas anteriormente deben garantizarse para una superficie mínima de m 4,00x1,50 sin juntas de dilatación o cortes que interrumpan la continuidad de la armadura superior.

Si existen dudas sobre la real capacidad del pavimento, aconsejamos consultar un técnico calificado.



- Gli interventi sulla parte elettrica, anche di lieve entità, richiedono l'opera di personale professionalmente qualificato.
- Any work done on electrical parts, including minor jobs, must be carried out by specialised engineers.
- Alle Eingriffe (auch wenn nur geringfügige) an elektrischen Teilen sind von Fachpersonal auszuführen).
- Les interventions sur la partie électrique, même peu importantes, doivent être effectuées par du personnel professionnellement qualifié.
- Las intervenciones en la parte eléctrica, aunque de leve entidad, requieren la intervención de personal profesionalmente capacitado.

COLLEGAMENTO MOTORE/MOTOR CONNECTION  
MOTORANSCHLUSS / CONNEXION AU MOTEUR  
CONEXION MOTOR

### 3PH

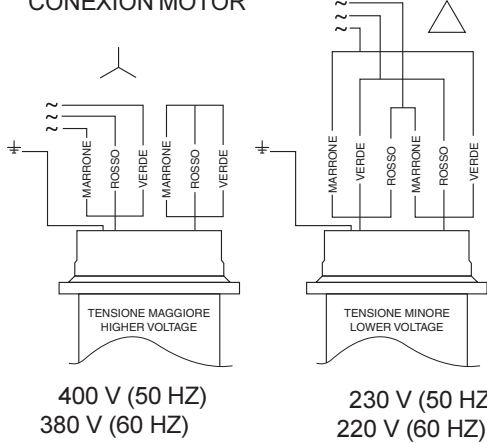

COLLEGAMENTO TRASFORMATORE  
CONNECTING THE TRANSFORMER  
ANSCHLUSS DES TRANSFORMATORS  
BRANCHEMENT TRANSFORMATEUR  
CONEXION TRANSFORMADOR

#### V230

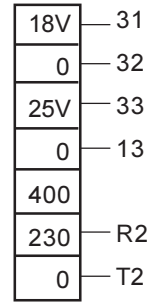

#### V400

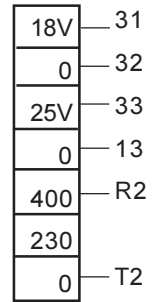

CAVOALIMENTAZIONE  
POWER CABLE / SPEISUNGSKABEL  
CONNEXION AU MOTEUR / CONEXION MOTOR

L. CAVO CABLE LENGTH CABLE LÄNGE LONG. CABLE	TENS. RETE MAINS VOLTAGE TENS. RESEAU NETZSPANNUNG TENSION RED	SEZ. MIN. CAVO CABLE MIN. SECTION SECT. MIN. CABLE MINDESTDURCHMESSER SEC. MIN. CABLE
< 50 Mt.	230 V.	10 mm <sup>2</sup>
< 100 Mt.	230 V.	16 mm <sup>2</sup>
< 50t M.	400 V.	10 mm <sup>2</sup>
< 100t M.	400 V.	10 mm <sup>2</sup>

N° COLONNE POSTS No. SÄULEN N. COLONNES N. COLUMNAS	VOLT VOLT VOLT VOLTS VOLTIOS	PORTATA MIN. RETE MAINS MIN. CAPACITY MINDESTLEISTUNG PUISSANCE MIN. RESEAU CAPACIDAD MIN. RED
4	230 V.	KW22-A66
	400 V.	KW22-A38
6	230 V.	KW33-A99
	400 V.	KW33-A57
8	230 V.	KW44-A132
	400 V.	KW44-A88

L'impianto elettrico è predisposto per una tensione corrispondente a quella indicata sulla targa della colonna principale.  
The electrical system is preset to work at the voltage shown on the plate of the main column.  
Die Spannung der elektrischen Anlage entspricht den Angaben auf dem Typenschild des Haupt-Spalte.  
L'installation électrique est prédisposée pour une tension correspondant à celle indiquée sur la plaquette de la colonne principale.  
El equipo eléctrico ha sido construido para una tensión equivalente a los datos indicados en la placa de la columna principal

COLLEGAMENTO MOTORE/MOTOR CONNECTION  
MOTORANSCHLUSS / CONNEXION AU MOTEUR  
CONEXION MOTOR

### 1PH

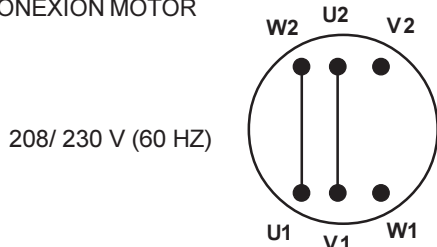

COLLEGAMENTO TRASFORMATORE  
CONNECTING THE TRANSFORMER  
ANSCHLUSS DES TRANSFORMATORS  
BRANCHEMENT TRANSFORMATEUR  
CONEXION TRANSFORMADOR

#### V208

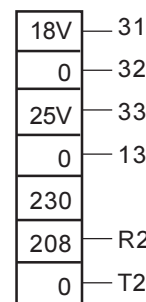

#### V230

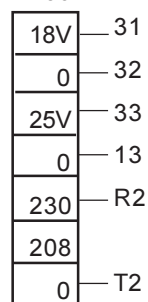

N° COLONNE POSTS No. SÄULEN N. COLONNES N. COLUMNAS	VOLT VOLT VOLT VOLTS VOLTIOS	PORTATA MIN. RETE MAINS MIN. CAPACITY MINDESTLEISTUNG PUISSANCE MIN. RESEAU CAPACIDAD MIN. RED
4	208-230 V. 60Hz	KW22-A66

**6.2 Controllo tensione elettrica**

Controllare che la tensione per la quale è predisposto l'impianto corrisponda a quella di rete. In caso contrario effettuare il cambio tensione del motore, del trasformatore e sostituire i fusibili.



non si accende la spia bianca ruotare l'interruttore principale su 2.

**6.3 Allacciamento alla rete elettrica**

Accertarsi che la portata minima della rete di alimentazione corrisponda a quanto indicato sulla targhetta o in figura a lato. Collegare il cavo di alimentazione (non compresi nella fornitura) all'interruttore generale nella cassetta elettrica principale. Ruotare l'interruttore principale su 1, se sul quadro elettrico

**6.3.1 Cavo per alimentazione elettrica**

- L'allestimento del cavo di alimentazione prevede una coppia presa/spina volante a 3 poli + terra (sezione 10 mm<sup>2</sup>, 400 Volt; spina da 63A). Controllare inoltre che a monte si trovi un dispositivo d'interruzione automatico contro le sovracorrenti dotato di salvavita da 30mA.



**N.B.:** eseguire sempre il collegamento nel rispetto delle norme vigenti nel paese d'installazione.

**6.2 Voltage check**

Check that the voltage of the system corresponds to the mains voltage. If not, change the voltage of the motor, the transformer and replace the fuse



control board turn on, turn main switch to 2.

**6.3 Connecting up to the mains**

Check that the minimum mains capacity corresponds to the data on the plate or on the illustration at the side. Connect the power cables (not supplied on standard) to the main switch inside the main electrical box.

**6.3.1 Power cable**

Power supply cable equipment comprises a pair of 3 pole + earth, free plug/socket (10 mm<sup>2</sup> section, 400 Volts and 63A plug). Moreover, make sure the unit is provided with a 30mA automatic safety voltage cut-out device.

**NOTE:** Connection should always be made in compliance with the national prevailing regulations.

**7. INSTRUCTIONS FOR USING THE LIFT**

Turn main switch to 1. Should the white warning light on the

**6.2 Kontrolle der Spannung**

Sicherstellen, dass die für die Anlage ausgelegte Spannung der Netzspannung entspricht. Andernfalls sind die Motor, Transformatorspannung zu ändern, tauschen Sie die Sicherung.

**6.3.1 Speisungskabel**

Die Ausstattung der Versorgungsleitung sieht ein mobiles Stecker-/Steckdosenpaar, 3-polig +Erdung, vor (Querschnitt 10 mm<sup>2</sup>, 400 Volt; Stecker 63A). Außerdem überprüfen, dass oben ein automatischer Ausschalter für Überschuss-Strom mit Sicherung 30 mA vorhanden ist.



**Hinweis:** Der Anschluss muss immer unter Beachtung der geltenden Normen des Landes, in dem das Gerät aufgestellt wird, erfolgen.

**6.3 Netzanschluss**

Sicherstellen, dass die Mindestleistung des Speisungsnetzes den Angaben auf dem Seriennummernschild oder in der Abbildung entspricht. Speisungskabel (nicht mitgeliefert) am Hauptschalter im Hauptschaltschrank anschließen. Den Hauptschalter auf 1 schalten; falls auf der Schalttafel die weiße Kontrolllampe aufleuchtet, den Hauptschalter auf 2 schalten.

**6.2 Contrôle de la tension électrique**

Contrôler que la tension prévue pour l'installation électrique correspond à celle du réseau.



Tourner l'interrupteur principal sur 1, si le voyant blanc s'allume sur le tableau électrique, tourner l'interrupteur principal sur 2.

Dans le cas contraire, effectuer le changement de tension du moteur du transformateur et remplacer le fusible

**6.3 Branchement au réseau électrique**

Vérifier que la puissance minimum du réseau d'alimentation correspond aux indications de la plaquette signalétique ou aux indications de la figure ci-contre.

**6.3.1 Câble pour l'alimentation électrique**

L'équipement du câble d'alimentation prévoit un couple fiche/prise volante à 3 pôles + terre (section 10 mm<sup>2</sup>, 400 Volt; prise de 63A). Contrôler également qu'en amont se trouve un dispositif d'interruption automatique contre les surcharges, doté de disjoncteur de 30mA.



**N.B.:** toujours effectuer le branchement dans le respect des normes en vigueur dans le pays d'installation.

Brancher le câble d'alimentation (non compris dans la fourniture) au l'interrupteur principal à l'intérieur de la boîte électrique principale.

**6.2 Control de la tensión eléctrica**

Controlar que la tensión para la cual ha sido proyectado el equipo corresponda con la de red. En caso contrario cambiar la tensión del motor, del transformador y reemplazar el fusible



Girar el interruptor principal en 1, si en el cuadro eléctrico se ilumina el testigo blanco girar el interruptor principal en 2.

**6.3 Enlace a la red eléctrica**

Comprobar que la capacidad mínima de la red de alimentación corresponda a los valores indicados en la placa datos o en la figura al lado. Conectar el cable de alimentación (no incluido en el suministro) al interruptor principal dentro del cuadro eléctrico principal.

**6.3.1 Cable para alimentación eléctrica**

La preparación del cable de alimentación prevé un par toma/enchufe volante de 3 polos + tierra (sección 10 mm<sup>2</sup>, 400 voltios; enchufe de 63A). Asegurarse de que hay arriba un dispositivo de interrupción automática contra las sobrecargas de 30mA.

**NOTA:** Proceder siempre con la conexión respetando las normas vigentes en el país de instalación.

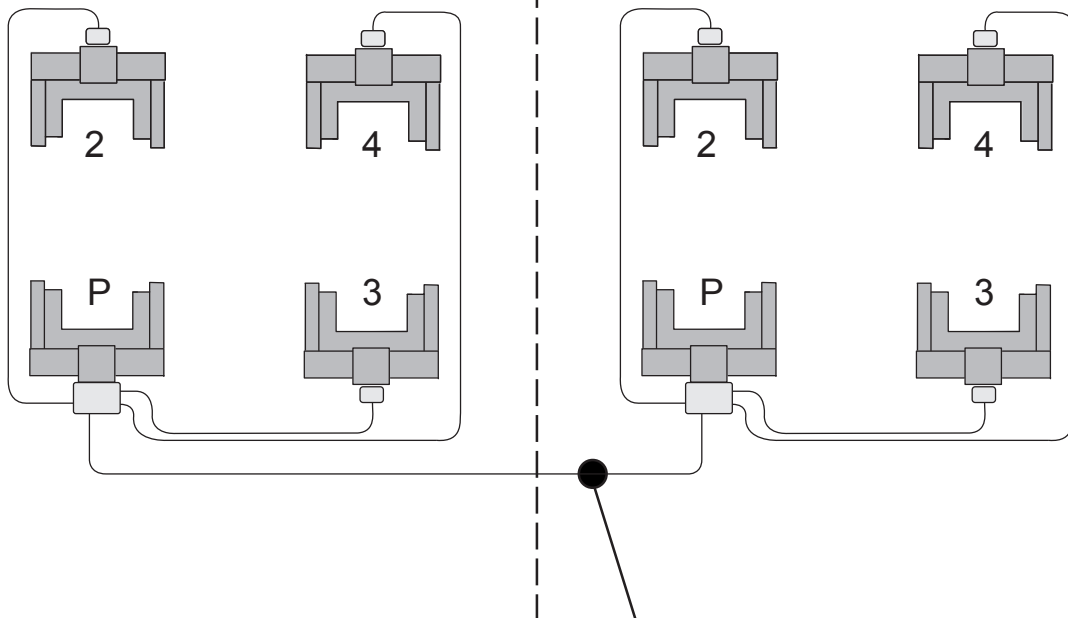
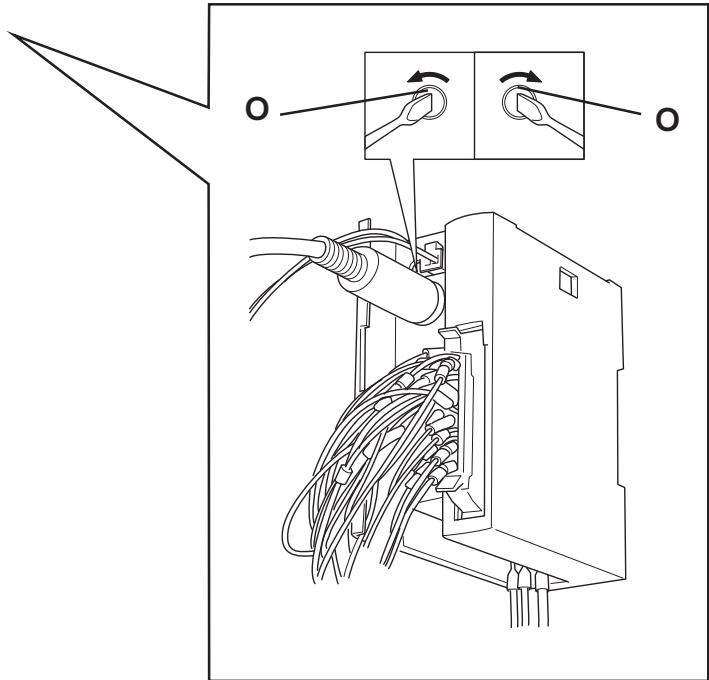
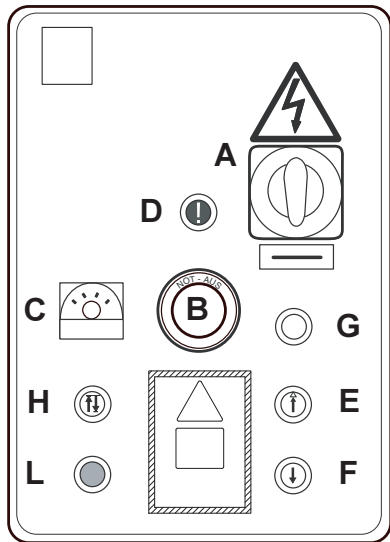

cavo di interconnessione  
 cable connecting the 2 main control panels  
 Kabel  
 câble de branchement  
 cable de interconexión

**6.4 Trasformazione 6/8 colonne**

- Il sollevatore 6/8 colonne è composto da 2 serie di 4 colonne
- Prima di allestire il 6/8 colonne accertarsi sempre che i carrelli siano tutti a fine corsa discesa, (premendo un pulsante discesa deve lampeggiare velocemente la spia blu del pulsante di parcheggio)

**6.5 Commutazione PLC**

- Mettere sullo "0" gli interruttori principali (A).
- Aprire uno dei due quadri principali e ruotare delicatamente fino alla battuta l'interruttore (O) in senso antiorario.

**Verifica:** in un quadro l'interruttore deve essere ruotato in senso antiorario e nell'altro in senso orario.

- Richiudere il quadro. In questo modo i sollevatori possono funzionare come 2 singoli gruppi di 4 colonne o come 6/8 colonne collegando fra loro i quadri principali mediante il cavo di interconnessione. (Vedi 6.8)
- Ridare tensione e verificare la corretta sequenza fasi.
- Resettare l'errore di comunicazione segnalato dalle spie rosse che lampeggiano velocemente premendo un pulsante di discesa per ciascuno dei 2 gruppi di 4 colonne.

**6.4 Change to 6/8 pillars**

- The 6/8 pillar lift consists of two series of 4 pillars each.
- Before setting up the 6/8 pillar lift, make sure all carriages are at the lowering limit switch (pressing a descent button makes the blue parking light flash quickly.)

**6.5 PLC switching**

- Position the main switches on "0" (A).
- Open one of the two main control panels and turn lightly the switch (O) anticlockwise up to the limit .

**Check:** in a control panel turn the switch clockwise , while in the other one, turn the switch anticlockwise.

- Close the control panel, thus allowing the lifts to work as two separate units either of 4 pillars or 6/8 pillars, connecting the main control panels among them.
- Fit the cable connecting the 2 main control panels (see 6.8).
- Power the lift and check the correct phase sequence.
- Reset the communication error signalled by the red blinking warning lights, by pressing a lowering push-button relevant to each 4 pillar lift unit.

**6.4 Umwandlung der Hebebühne mit 6/8 Säulen**

- Die Hebebühne mit 6/8 Säulen besteht aus zwei Reihen von 4 Säulen.
- Bevor Sie die Hebebühne mit 6/8 Säulen aufstellen, vergewissern Sie sich, daß alle Schlitten ganz gesenkt sind. (Betätigt man den Druckknopf für das Senken muss der blaue Warndruckknopf für Parken)schnell blinken.

**6.5 PLC-Umschaltung**

- Die Hauptschalter auf "0"stellen (A).
- Eine der beiden Hauptschalttafeln öffnen und den Schalter (O) bis zum Endanschlag im Uhrzeigersinn drehen.

**Kontrolle:** in einer Schalttafel muss der Schalter gegen den

Uhrzeigersinn gedreht und in der anderen Schalttafel muss der Schalter im Uhrzeigersinn gedreht werden.

- Den Schaltschrank schließen. Wenn die beiden Hauptschaltchränke verbunden werden (siehe Schema 13 und 16), so ist es, als ob es zwei Gruppen von 4 Säulen oder eine einzige 6/8 Säulen-Hebebühne gäbe.
- Das Kabel verlegen, um die beiden Hauptschaltchränke zu verbinden (siehe 6.8).
- Die Maschine mit Strom versorgen und die Korrektheit der Phasenfolge überprüfen.
- Die rote Kontrollampen, die durch schnelles Blinken einen Kommunikationsfehler melden, abstellen, indem man einen Absenknopf für jede Gruppe von 4 Säulen drückt.

**6.4 Transformation à 6/8 colonnes**

- Le pont élévateur à 6/8 colonnes est forme par deux séries de 4 colonnes.
- Avant d'équiper le pont élévateur à 6/8 colonnes, s'assurer que tous les chariots soient à l'interrupteur de fin de course descente (en appuyant une touche de descente la lampe témoin bleue de la touche de stationnement doit clignoter rapidement ).

**6.5 COMMUTATION DE L'API**

- Positionner les interrupteurs principaux sur "0" (A).
- Ouvrir un des deux tableaux de commandes principaux et tourner, jusqu' au déclic, l'interrupteur (O) en sens anti-horaire.

**Vérification:** dans un tableau l'interrupteur doit être tourné en sens anti-horaire et dans l'autre en sens horaire.

- Fermer le tableau . De cette façon les élévateurs peuvent être actionnés comme deux groupes, chacun de 4 colonnes ou comme un groupe à 6/8 colonne, en branchant les tableaux de distribution principaux entre eux .
- Monter le câble de branchement des deux tableaux de distribution principaux (voir 6.8).
- Mettre sous tension et vérifier que la séquence des phases soit correcte.
- Mettre à zéro l'erreur de communication signalé par les clignoteurs rouges , en appuyant sur un des boutons de descente pour chaque groupe à 4 colonnes.

**6.4 Transformación 6/8 columnas**

- El elevador 6/8 columnas consta de 2 series de 4 columnas.
- Antes de equipar el elevador con 6/8 columnas, es necesario asegurarse de que los carros se encuentren siempre al tope mecánico de bajada (Apretando un pulsador de bajada debe parpadear rápidamente el indicador azul del pulsador de estacionamiento)

**6.5 Conmutación PLC**

- Colocar los interruptores principales en pos. «0» (A).
- Abrir uno de los dos cuadros principales y girar el interruptor (O) hasta el tope en sentido antihorario.

**Control:** en un cuadro hay que girar el interruptor en sentido

antihorario, pero en el otro cuadro hay que girar el interruptor en sentido horario.

- Volver a cerrar el cuadro de manera que los elevadores puedan funcionar como 2 unidades independientes de 4 columnas, o bien como 6 8 columnas conectando los cuadros principales entre ellos.
- Montar el cable de interconexión de los 2 cuadros principales (ver p.6.8).
- Volver a suministrar la tensión y controlar la secuencia correcta de las fases.
- Reactivar el error de comunicación senalado por los indicadores rojos que destellan rápidamente apretando un pulsador de bajada por cada uno de los 2 grupos de 4 columnas.

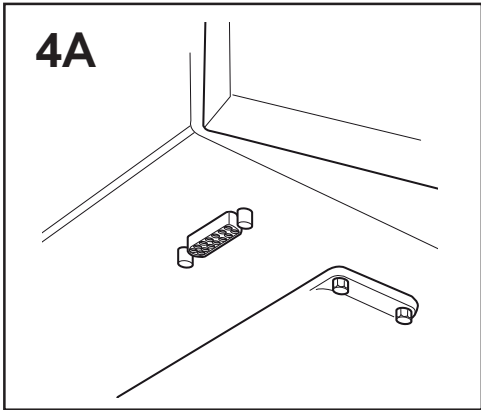

1A

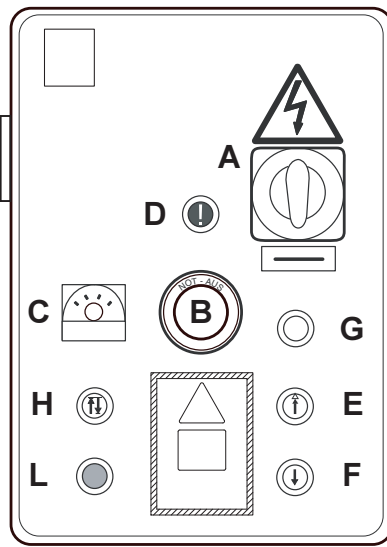

2A

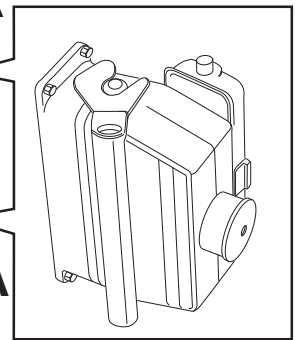

3A

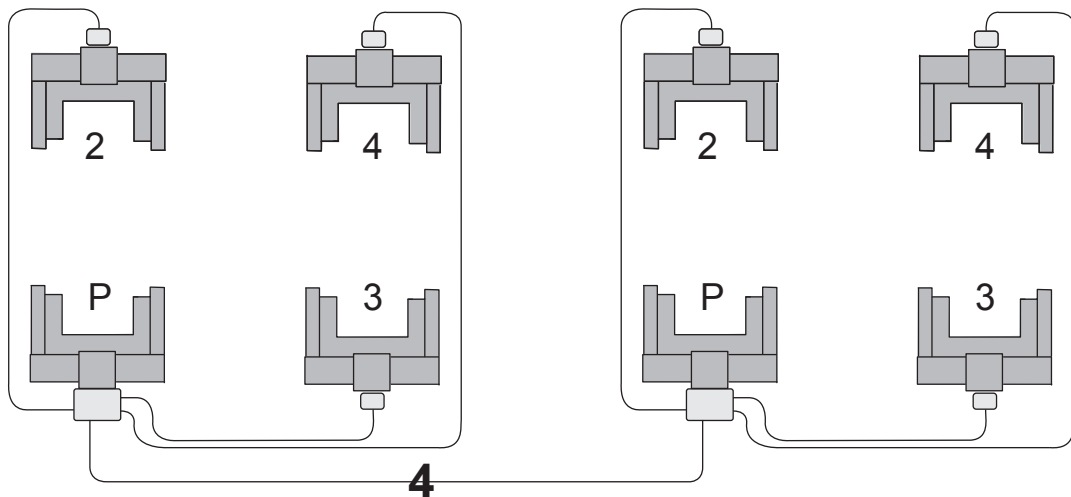
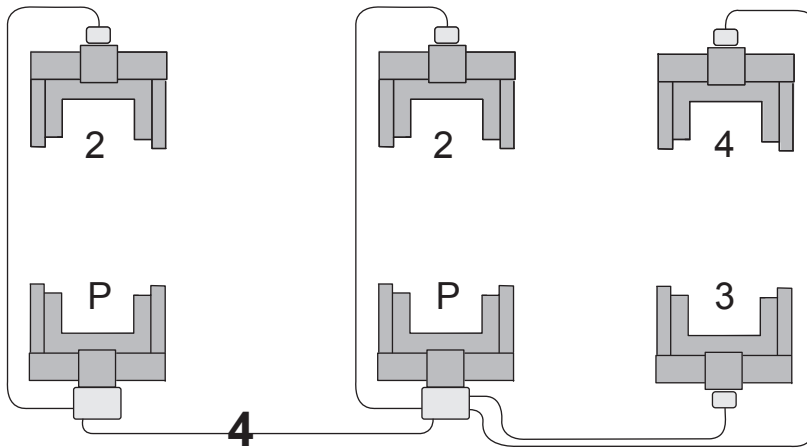

**6.6 Trasformazione da 6/8 colonne a 4 colonne**

- Accertarsi che tutti i carrelli siano a fine corsa discesa
- Mettere sullo "0" l'interruttore principale.
- Staccare il cavo di interconnessione tra i gruppi di colonne.
- Ridare tensione e verificare la corretta sequenza fasi.
- Resetare l'errore di comunicazione come al punto 6.5.

**6.7 Allacciamento cavi**

- N.B: La colonna (2) opposta a quella di comando (P) deve essere collegata nell'apposito connettore opportunamente evidenziato (1A).
- Le colonne (3 e 4) vanno collegate negli appositi connettori (2A e 3A)

**6.8 Allacciamento cavo di interconnessione**

- Per sollevatori a 6/8 colonne l'interconnessione tra le colonne comando avviene collegando l'apposito cavo in dotazione (4) nelle prese predisposte (4A) sotto il quadro stesso (foto)

**ATTENZIONE:**

- Nel caso di un sollevatore a 6 colonne montare i connettori ciechi (di fornitura) nei connettori (2A e 3A) rimasti vuoti.

**6.6 Change from 6/8 to 4 pillar lift**

- Make sure all carriages are at the lowering limit switch.
- Position the main switch on "0".
- Power the unit and check the correct phase sequence.
- Reset the communication error, as shown in point 6.5.

**6.7 Cable connection**

- NOTE: Post (2) opposite to the control post (P) must be plugged to the indicated connector (1A).
- Posts (3 and 4) are to be plugged to relevant connectors (2A and 3A).

**6.8 Interconnection cable**

- For lifts with 6/8 posts, control post interconnection is made with supplied cable (4) plugged in the specific sockets (4A) under the panel (see picture).

**WARNING:**

- In a 6-post lift, plug blind connectors (supplied) in connectors (2A and 3A) that are free.

**6.6 Umwandlung von 6/8 auf 4 Säulen**

- Sicherstellen, daß alle Schlitten gesenkt sind.
- Den Hauptschalter auf "0" stellen.
- Die Maschine mit Strom versorgen und die Korrektheit der Phasenfolge überprüfen.
- Die Kontrollampen wie bei Punkt 6.5 abstellen.

**6.7 Kabelanschluss**

- HINWEIS: Die der Steuersäule (P) gegenüberliegende Säule (2) muss an den entsprechend gekennzeichneten Stecker (1A) geschlossen werden.
- Die Säulen (3 und 4) müssen an die entsprechenden Stecker (2A und 3A) geschlossen werden.

**6.8 Anschluss der Verbindungskabel**

- Für die 6/8- Säulenhebebühnen erfolgt die Verbindung unter den Steuersäulen über das entsprechende sich im Lieferumfang befindliche Kabel (4) an die vorgesehenen Stecker (4A), die sich unter der Schalttafel befinden (Foto).

**ACHTUNG:**

- Bei einer 6-Säulenhebebühne müssen die Blindstecker (im Lieferumfang) in die freigebliebenen Anschlüsse (2A und 3A) eingefügt werden.

**6.6 Transformation de 6/8 colonnes à 4 colonnes**

- S'assurer que tous les chariots soient à l'interrupteur de fin de course descente.
- Mettre l'interrupteur principal sur «0» .
- Mettre élévateur sous tension et vérifier que la séquence des phases soit correcte.
- Remettre à zéro l'erreur de communication, en suivant les indications du paragraphe 6.5.

**6.7 Branchements câbles**

- N.B: La colonne (2) opposée à celle de commande (P) doit être raccordée dans le connecteur approprié indiqué (1A).
- Les colonnes (3 et 4) doivent être raccordées dans les

connecteurs appropriés (2A et 3A).

**6.8 Branchement câble d'interconnexion**

- Sur les ponts-élévateurs à 6/8 colonnes l'interconnexion entre les colonnes de commande s'effectue en raccordant le câble approprié en dotation (4) dans les prises prévues (4A) sous le tableau (photo)

**ATTENTION:**

- En cas de pont-élévateur à 6 colonnes, monter les connecteurs borgnes (fournis) dans les connecteurs (2A et 3A) encore vides.

**6.6 Transformación de 6/8 columnas a 4 columnas**

- Asegurarse de que todos los carros estén al tope mecánico de bajada.
- Colocar el interruptor principal en pos. «0».
- Volver a suministrar la tensión y controlar la secuencia de las fases correcta.
- Reactivar el error de comunicacion como se ha descrito en el punto 6.5.

**6.7 Conexión cables**

- N.B: La columna (2) opuesta a la de mando (P) debe conectarse al conector específico oportunamente marcado (1A).

Las columnas (3 y 4) deben conectarse a los conectores específicos (2A y 3A).

**6.8 Conexión cable de interconexión**

- Para levantadores de 6/8 columnas la interconexión entre las columnas de mando se efectúa conectando el cable específico suministrado en dotación (4) en los enchufes preparados (4A) debajo del tablero (foto).

**ATENCIÓN:**

- En los levantadores de 6 columnas, montar los conectores ciegos (suministrados en dotación) en los conectores (2A y 3A) que han quedado vacíos.

## 7. ISTRUZIONI PER L'USO DEL SOLLEVATORE



### 7.1 Uso improprio del sollevatore

Il sollevatore è destinato al sollevamento di veicoli con le caratteristiche previste alla voce "Dati tecnici" e al paragrafo "Destinazione d'uso". Ogni altro uso è da considerarsi improprio e irragionevole; in particolare è assolutamente vietato:

- 1) il sollevamento di persone ed animali;
- 2) il sollevamento di veicoli con persone a bordo;
- 3) il sollevamento di veicoli carichi di materiale potenzialmente pericolosi (esplosivi, corrosivi, infiammabili, ecc...);
- 4) il sollevamento di veicoli non posizionati sui punti di appoggio;
- 5) il sollevamento di veicoli con accessori non previsti dal Costruttore.
- 6) l'uso del sollevatore da parte di personale non adeguatamente addestrato ed autorizzato.

### 7.2 Uso di accessori

Il sollevatore può essere usato con accessori per facilitare il lavoro dell'operatore. E' consentito solo l'uso di accessori originali della casa produttrice.

### 7.3 Addestramento del personale preposto

L'uso dell'apparecchiatura è consentito solo a personale appositamente addestrato ed autorizzato. Affinchè la gestione della macchina sia ottimale e si possano effettuare le operazioni con efficienza è necessario che il personale addetto venga addestrato in modo corretto per apprendere le necessarie informazioni al fine di raggiungere un modo operativo in linea con le indicazioni fornite dal costruttore. Per qualsiasi dubbio relativo all'uso e alla manutenzione della macchina, consultare il manuale di istruzioni ed eventualmente i centri di assistenza autorizzati o l'assistenza tecnica del Costruttore.

### 7.1 Improper use of the lift

The lift is designed for lifting vehicles with the specifications described in the "Technical Details" and in the section "Intended use". Any other use is to be considered unsuitable and unreasonable. In particular, the following situations are absolutely prohibited:

- 1) lifting people or animals;
- 2) lifting vehicles with people inside;
- 3) lifting vehicles containing potentially dangerous materials (explosives, corrosives, inflammable substances, etc...);
- 4) lifting vehicles not positioned on the pickup points;
- 5) lifting vehicles with accessories that are not foreseen by the Manufacturer.
- 6) use of the lift by staff who are not adequately trained and authorised.

### 7.2 Use of accessories

The lift may be used with accessories to facilitate the work of the operator. Only original accessories made by the manufacturer may be used.

### 7.3 Staff training

The equipment may only be operated by specially trained and authorised staff. To ensure that the machine is used in the best possible way and that the work can be carried out efficiently, the staff responsible for the machine must be properly trained to handle the necessary information in order to achieve an operative method in line with the instructions supplied by the manufacturer. For any doubts concerning use and maintenance of the machine, refer to the instructions manual and, if necessary, authorised technical service centres or the Manufacturer technical service department.

## 7. ANWEISUNGEN FÜR DIE BEDIENUNG DER HEBEBÜHNE

### 7.1 Unsachgemäße Bedienung der Hebebühne

Die Hebebühne ist zum Heben von Fahrzeugen mit Spezifikationen gemäß Abschnitt "Technische Eigenschaften" und "Bestimmungsgemäße Verwendung" vorgesehen. Jede andere Betriebsweise ist als unsachgemäß und daher fahrlässig anzusehen.

Insbesondere wird strikt verboten:

- 1) Personen und Tiere anzuheben;
- 2) Fahrzeuge mit Personen anzuheben;
- 3) Fahrzeuge mit potentiell gefährlichen, explosiven, korrosiven oder brennbaren Materialien usw. anzuheben;
- 4) Das Heben von nicht auf den Aufnahmepunkten positionierten Fahrzeugen;
- 5) Heben von Fahrzeugen mit Zubehör, das vom Hersteller nicht vorgesehen ist
- 6) Die Bedienung der Hebebühne seitens nicht entsprechend geschulten und

autorisierten Personals.

### 7.2 Gebrauch von Zubehörteilen

Zur Vereinfachung der Arbeit des Bedieners kann die Hebebühne mit Zubehörteilen verwendet werden. Es werden nur Originalzubehörteile der Herstellerfirma gestattet.

### 7.3 Schulung des Bedienungspersonals

Die Einrichtung darf nur von entsprechend geschultem und autorisiertem Personal benutzt werden. Um den einwandfreien Betrieb der Hebebühne und die effiziente und sichere Ausführung der Arbeiten zu gewährleisten, muss das verantwortliche Personalfachgerecht geschult werden, um die notwendigen Kenntnisse für das vorschriftsmäßige Arbeiten nach den Herstelleranweisungen zu erwerben. Sollten hinsichtlich Installation, Gebrauch und Wartung der Hebebühne Zweifel auftreten, in der Bedienungsanleitung nachlesen oder sich ggf. an die Vertrags- Servicestellen oder an den technischen Kundendienst der Hersteller wenden.

## 7. MODE D'EMPLOI DU PONT ELEVATEUR

### 7.1 Utilisation incorrecte de l'élevateur

L'élevateur est destiné au levage de véhicules dont les caractéristiques correspondent aux «Caractéristiques techniques» et au paragraphe «Destination d'utilisation». Toute autre utilisation sera considérée comme impropre et non raisonnable; plus particulièrement, les opérations suivantes sont strictement interdites:

- 1) Le levage de personnes et d'animaux;
- 2) Le levage de véhicules avec des personnes à bord
- 3) Le levage de véhicules chargés de matériel potentiellement dangereux (explosifs, corrosifs, inflammables, etc.);
- 4) Le levage de véhicules non positionnés sur les points d'appui;
- 5) levage de véhicules avec accessoires non prévus par le Fabricant.
- 6) L'utilisation de l'élevateur par du personnel non formé et non autorisé.

### 7.2 Utilisation d'accessoires

Le pont élévateur peut être utilisé avec des accessoires afin de faciliter le travail de l'opérateur. Seule l'utilisation d'accessoires originaux du fabricant est autorisée.

### 7.3 Formation du personnel chargé de l'utilisation

L'utilisation de l'équipement n'est consentie qu'au personnel autorisé, possédant une formation adéquate. Pour une gestion optimale de la machine et afin d'effectuer les opérations correctement et en toute sécurité, il est indispensable que le personnel préposé suive une formation appropriée en mesure de fournir toutes les informations nécessaires permettant d'opérer en conformité avec les instructions fournies par le fabricant. En cas de doute concernant l'utilisation et l'entretien de la machine, consulter la notice d'instructions et, éventuellement, les centres d'assistance autorisés ou le Service Après-Vente du fabricant.

## 7. INSTRUCCIONES PARA EL USO DEL ELEVADOR

### 7.1 Uso impropio del elevador

El elevador ha sido proyectado para elevar vehículos con las características indicadas en el punto "Datos Técnicos" y en el párrafo "Destinación de uso".

Cualquier otro uso se considera impropio e irracional; en concreto está absolutamente prohibido:

- 1) elevar personas y animales
- 2) elevar vehículos con personas a bordo
- 3) elevar vehículos cargados con material potencialmente peligroso (explosivos, corrosivos, inflamables, etc...)
- 4) el levantamiento de los vehículos no colocados en los puntos de apoyo
- 5) subida de vehículos con accesorios no previstos por el fabricante.

6) el uso del elevador por parte de personal que no disponga de la adecuada formación técnica y autorización.

### 7.2 Uso de accesorios

El elevador puede usarse con accesorios para facilitar el trabajo del operador. Se admite sólo el uso de accesorios originales de casa constructora

### 7.3 Formación del personal autorizado

El uso del elevador está permitido solo al personal que haya sido instruido y que esté autorizado. Para optimizar el manejo de la máquina y cumplir las operaciones con eficacia, es necesario instruir correctamente al personal autorizado para que conozca las instrucciones necesarias y pueda trabajar en conformidad con las indicaciones del constructor. En caso de duda relativa al uso y al mantenimiento de la máquina, consultar el manual de instrucciones y si necesario contactar los centros de asistencia autorizados o la asistencia técnica del fabricante.



**7.4 Precauzioni d'uso**

- Controllare che durante le manovre operative non si verifichino condizioni di pericolo, arrestare immediatamente la macchina nel caso si riscontrino irregolarità funzionali, ed interpellare il servizio assistenza del rivenditore autorizzato.
- Controllare che l'area di lavoro intorno alla macchina sia sgombra di oggetti potenzialmente pericolosi e non vi sia presenza di olio (o altro materiale viscido) sparso sul pavimento in quanto potenziale pericolo per l'operatore.
- L'operatore deve indossare adeguato abbigliamento di lavoro, occhiali protettivi, guanti e maschera per evitare il danno derivante dalla proiezione di polvere o impurità, non devono essere portati oggetti pendenti come braccialetti o similari, devono essere

protetti i capelli lunghi con opportuno accorgimento, le scarpe devono essere adeguate al tipo di operazione da effettuare.

- Accertarsi che lo smontaggio di parte del veicolo non alteri la ripartizione del carico oltre i limiti accettabili previsti.
- Posizionare sullo zero l'interruttore generale quando si effettuano operazioni sul veicolo sollevato.

**Funzionamento in singolo: Sconsigliamo l'utilizzo di questa funzione;** nel caso sia necessario, prima di utilizzare questa funzione, leggere le istruzioni riportate nelle pagine seguenti e sulla targhetta applicata ai quadri di comando.

**7.4 Important checks to be made**

- Check that dangerous situations do not occur while work is being carried out. Stop the machine immediately if any operation problems are noticed and contact the authorised dealer's technical service.
- Check that the work area around the machine is free from potentially dangerous objects and that oil (or other greasy liquid) has not been split on the floor, causing potential danger to the operator.
- The operator must wear suitable work clothing, safety goggles, gloves and mask to avoid damage caused by dust or impurities, dangling objects such as bracelets or such like must not be

worn, long hair must be tied back, shoes must be suitable for the work to be done.

- Check that dismantling of the part of the vehicle does not alter the load distribution beyond pre-set acceptable limits.
- Turn the mains switch to zero when work is done on the lifted vehicle.

**Single operation:** The use of this function is not recommended; if however it is necessary, before using this function, read the instructions on the following pages and on the plate at the control panel.

**7.4 Vorsichtsmaßnahmen**

- Sicherstellen, dass während der Arbeitsvorgänge keine Gefährdungen hervorgerufen werden. Sobald irgendwelche Betriebsstörungen auftreten, die Hebebühne sofort anhalten und den Kundendienst des Vertragshändlers zu Rate ziehen.
- Sicherstellen, dass sich im Arbeitsbereich um die Hebebühne keine potentiell gefährlichen Gegenstände befinden und dass der Fußboden nicht mit Ölresten (oder anderen schmierigen Substanzen) beschmutzt ist, die eine potentielle Gefährdung für den Bediener darstellen könnten.
- Der Bediener muss angemessene Arbeitskleidung tragen: Schutzbrille, Handschuhe und Maske zum Schutz vor aufgewirbelten Staub- und Schmutzpartikeln. Das Tragen herabhängender Gegenstände wie Kettchen, Armbänder u.ä.

ist zu vermeiden. Lange Haare sind durch geeignete Maßnahmen zu schützen. Die Schuhe müssen der auszuführenden Arbeit angemessen sein.

- Sicherstellen, dass durch das Abmontieren von Fahrzeugteilen die vorgesehene und zugelassene Lastverteilungsgrenzwerte nicht überschritten werden.
- Bei Arbeitsvorgängen auf dem aufgehobenen Fahrzeug den Hauptschalter auf Null stellen.

**Einzelbetrieb:** Wir raten von der Verwendung dieser Funktion ab. Falls sie notwendig sein sollte, lesen Sie vor dem Gebrauch dieser Funktion die auf den folgenden Seiten aufgeführten Anweisungen und die Informationen auf den Plaketten, die auf den Schalttafeln angebracht sind, aufmerksam durch.

**7.4 Précautions d'utilisation**

- Contrôler l'absence de toute condition dangereuse pendant les manœuvres. Arrêter immédiatement la machine en cas d'irrégularités de fonctionnement, et s'adresser au Service Après-Vente du Revendeur autorisé.
- Contrôler que la zone de travail autour de la machine est libre de tout objet potentiellement dangereux et qu'il n'y a pas d'huile (ou tout autre produit glissant) sur le sol, car cela constitue un danger pour l'opérateur.
- L'opérateur doit porter un vêtement de travail approprié, des lunettes de protection, des gants et un masque afin d'éviter d'être blessé par les projections de poussières ou d'impuretés. Ne pas porter d'objets pendants comme les bracelets ou

similaires. Les cheveux longs doivent être protégés par tout moyen opportun. Porter des chaussures indiquées pour le type d'opération à effectuer.

- S'assurer que le démontage des parties du véhicule n'altère pas la répartition de la charge au-delà des limites acceptables prévues.
- En cas d'intervention sur le véhicule soulevé, positionner l'interrupteur général sur zéro.

**Fonctionnement en individuel:** Nous déconseillons l'utilisation de cette fonction; si nécessaire, avant d'utiliser cette fonction, lire les instructions reportées dans les pages suivantes et sur la plaque appliquée aux tableaux de commande.

**7.4 Precauciones durante el uso**

- Controlar que durante las maniobras operativas no se creen condiciones de peligro, detener inmediatamente la máquina si se comprueban irregularidades en el funcionamiento; consultar el servicio de asistencia del distribuidor autorizado.
- Controlar que en la zona de trabajo en proximidad de la máquina no se encuentren presentes objetos potencialmente peligrosos y que no haya aceite, (o cualquier otro material viscoso), esparcido por el pavimento en cuanto representa un potencial peligro para el operador.
- El operador debe colocarse prendas de trabajo adecuadas, gafas de protección, guantes y máscara para evitar el daño originado por la proyección de polvo o impurezas; no deben colocarse objetos colgantes como por ejemplo pulseras o

similares; es necesario proteger el cabello largo, y los zapatos deben ser adecuados al tipo de operación que se debe cumplir.

- Asegurarse de que el desmontaje de una parte del vehículo no altere la distribución de la carga más allá de los límites aceptables previstos.
- Colocar en cero el interruptor general cuando se efectúen operaciones con el vehículo levantado.

**Funcionamiento individual:** Se desaconseja utilizar esta función; en caso de que fuera necesario hacerlo, lea las instrucciones que figuran en las páginas siguientes y en la placa aplicada en los paneles de control.

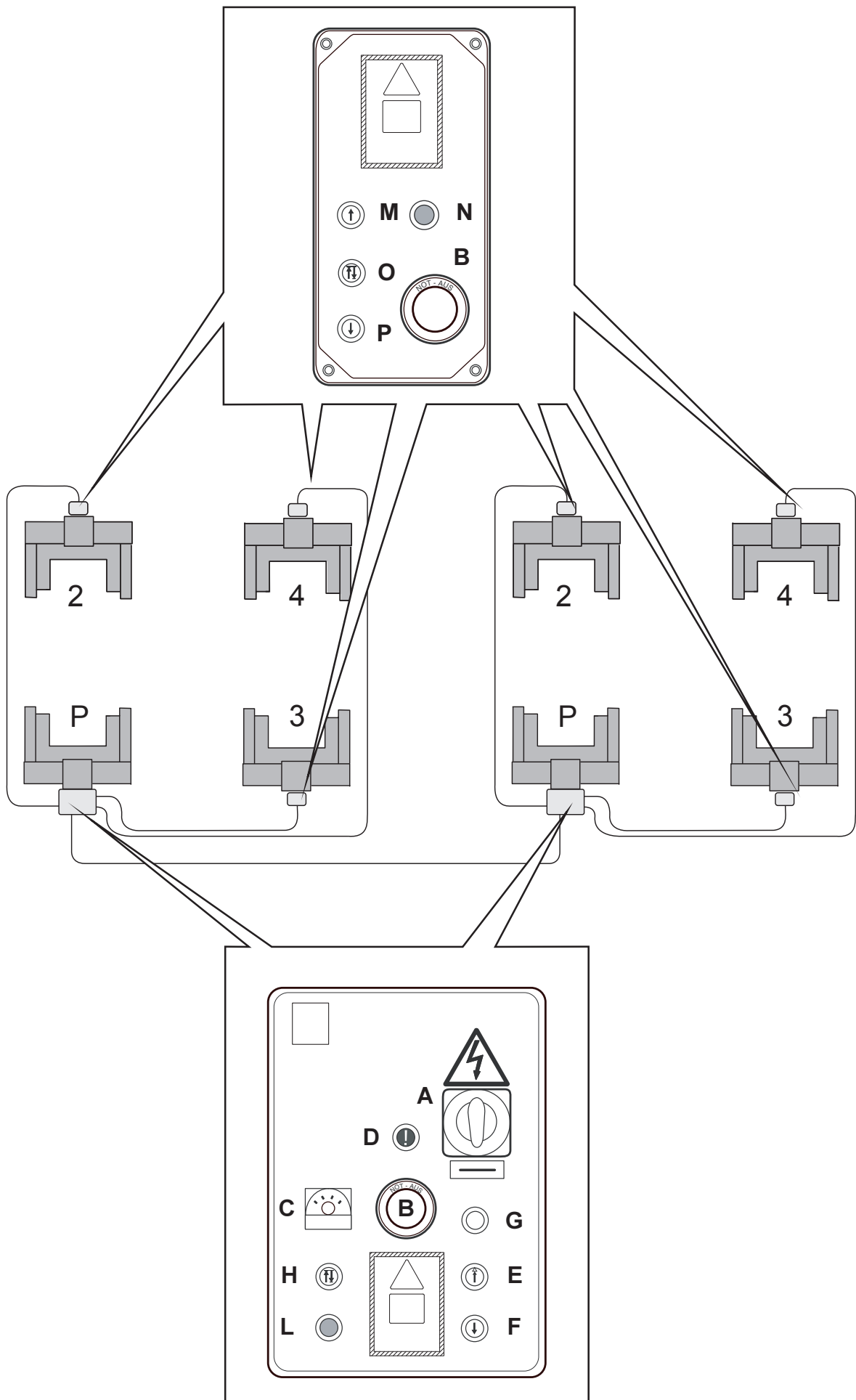



## 7.5 Identificazione dei comandi e loro funzione

### Su colonna Principale

- (A) Interruttore generale
- (B) Pulsante d'emergenza
- (C) Selettore modalità di funzionamento
- (D) Spia segnalazione emergenze (colore rosso)
- (E-F) Pulsante salita E - discesa F (tipo uomo presente)
- (G) Spia corretta sequenza fasi (colore bianco)
- (H) Pulsante selezione singolo (colore giallo)
- (L) Pulsante luminoso selezione funzione parcheggio (colore blu)

### Su colonne secondarie

- (B) Pulsante d'emergenza
- (M-P) Pulsante salita M - discesa P (tipo uomo presente)
- (N) Pulsante luminoso selezione funzione parcheggio
- (O) Pulsante selezione singolo (colore giallo)

Collegare i tre cavi di di connessione elettrica colonne (compresi nella fornitura) negli appositi connettori presenti nella cassetta elettrica principale.

## 7.5 Description and function of controls

### On main post

- (A) Main switch
- (B) Emergency button
- (C) Operating mode selector
- (D) Emergency signal light (red)
- (E-F) Ascent E - descent F button ('man present')
- (G) Correct phase sequence light (white)
- (H) Single selection button (yellow)
- (L) Parking mode selection luminous button (blue)

### On secondary posts

- (B) Emergency button
- (M-P) Upstroke button M – downstroke button N (dead man-type)
- (N) Parking mode selection luminous button
- (O) Single selection button (yellow)

Connect the three post power cables (supplied on standard) to the special outlets in the main electrical box.

## 7.5 Steuerungen und deren Funktionen

### Auf der Hauptsäule

- (A) Hauptschalter
- (B) Not-Aus-Taste
- (C) Wählschalter für Betriebsweise
- (D) WARN-Notleuchte (rot)
- (E-F) DRUCKKNOPF Heben E - Senken F (mit Bediener)
- (G) WARNLEUCHE für korrekte Phasensequenz (weiß)
- (H) WÄHLDRUCKSCHALTER einzeln (gelb)
- (L) LEUCHTDRUCKSCHALTER zur Wahl von Parkfunktion (blau)

### An den Sekundärsäulen

- (B) Not-Aus-Taste
- (M-P) Hebesteuertaste M - Senksteuertaste N (Typ - Bedienersteuerung)
- (N) LEUCHTDRUCKSCHALTER zur Wahl der Parkfunktion
- (O) WÄHLDRUCKSCHALTER "einzeln" (gelb)

Die drei (mitgelieferten) Verbindungskabel der Säulen an den dafür bestimmten Verbindern im Hauptschaltkasten anschließen.

## 7.5 Identification et fonction des commandes

### Sur la colonne principale

- (A) Interrupteur principal
- (B) Poussoir d'urgence
- (C) Sélecteur mode de fonctionnement
- (D) LAMPE TÉMOIN signalisation urgences (couleur rouge)
- (E-F) Touche montée E - descente F (type homme présent)
- (G) Lampe témoin séquence phases (couleur blanche)
- (H) Touche sélection unique (couleur jaune)
- (L) Touche lumineuse de la fonction de stationnement (couleur bleue)

### Sur la colonne secondaire

- (B) Poussoir d'urgence
- (M-P) Poussoir montée M - descente N (type homme présent)
- (N) Touche lumineuse de la fonction de stationnement
- (O) Touche de sélection unique (couleur jaune)

Brancher les trois câbles de connexion électrique colonnes (compris dans la fourniture) dans les connecteurs appropriés présents dans la boîte électrique principale.

## 7.5 Identificación de los mandos y sus funciones

### En la columna Principal

- (A) Interruptor general
- (B) Pulsador de emergencia
- (C) Selector modalidad de marcha
- (D) Indicador de señalación de emergencias (color rojo)
- (E-F) Pulsador de subida E - bajada F (Tipo de hombre presente)
- (G) Indicador de correcta secuencia fases (color blanco)
- (H) Pulsador de selección individual (color amarillo)
- (L) Pulsador luminoso de selección de función de estacionamiento (color azul)

### En las columnas secundarias

- (B) Pulsador de emergencia
- (M-P) Pulsador subida M - bajada N (tipo hombre presente)
- (N) Pulsador luminoso de selección de función de estacionamiento
- (O) Pulsador de selección individual (color amarillo)

Empalmar los tres cables de conexión eléctrica columnas (suministrados junto con el equipo) en los específicos conectores presentes en el cuadro eléctrico principal.

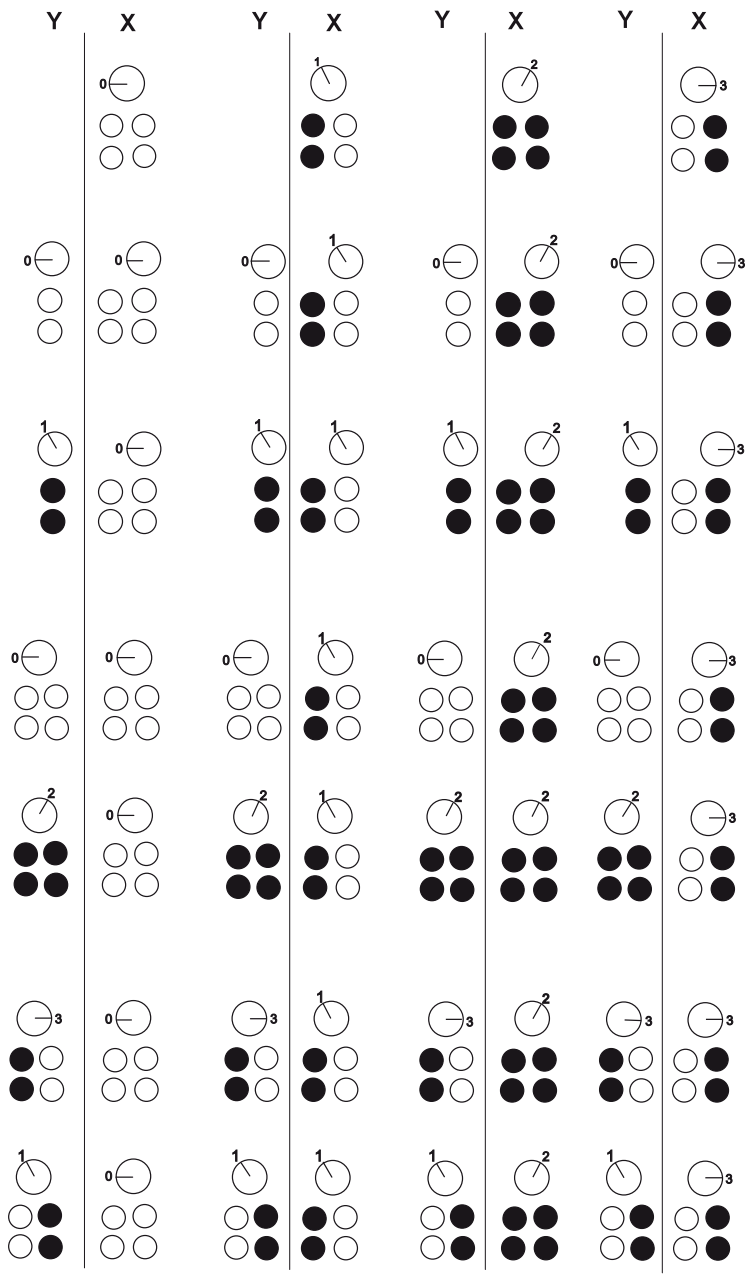
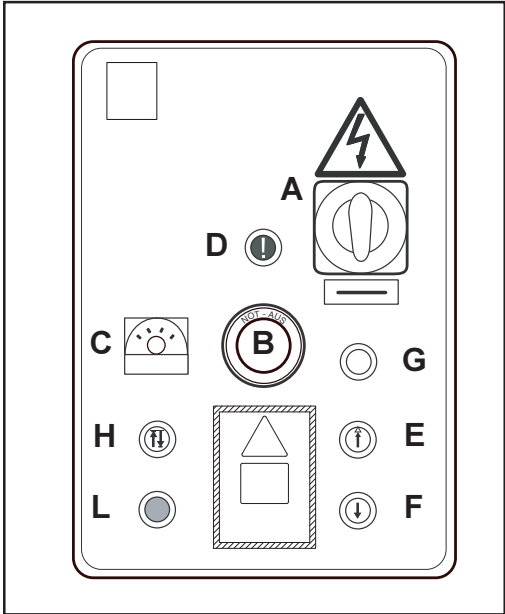
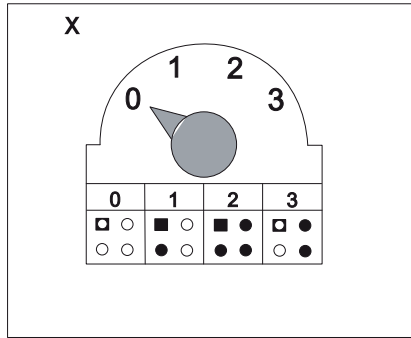
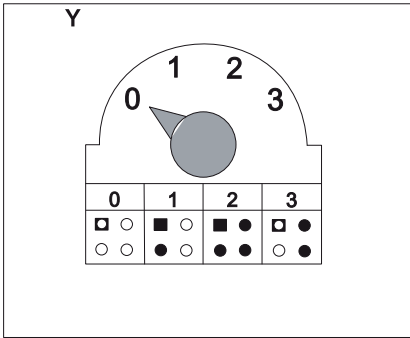

4 Colonne  
 4 Posts  
 4 Säulen  
 4 Colones  
 4 Columnas

6 Colonne  
 6 Posts  
 6 Säulen  
 6 Colones  
 6 Columnas

8 Colonne  
 8 Posts  
 8 Säulen  
 8 Colones  
 8 Columnas

**AZIONAMENTO:**

Ruotare l'interruttore generale (A) in "1" per l'attivazione elettrica. Lampada spia bianca (D) accesa, il ponte è alimentato correttamente, diversamente il sollevatore non funziona; ruotare in senso inverso "2" l'interruttore generale (A).

**Impostare il funzionamento del sollevatore mediante il commutatore (C).**

Premere il pulsante di SALITA o DISCESA per movimentare i sollevatori. Premendo il pulsante di discesa i sollevatori prima salgono brevemente e poi scendono.

**N.B.:** Per i sollevatori a 6 e 8 colonne ruotare l'interruttore generale (A) su entrambi i quadri elettrici delle colonne principali.

**Funzionamento colonne sollevatore**

Nel caso di sollevatore a 6 o 8 colonne è necessario azionare il commutatore su entrambi i quadri elettrici principali

Posizionare commutatore (C):

Posizione 0: non va nessuna coppia

Posizione 1: abilitazione colonna comando e colonna opposta alla colonna comando

Posizione 2: abilitazione di tutte le colonne del sollevatore

Posizione 3: abilitazione delle colonne a fianco della colonna comando.

**START-UP:**

Turn main switch (A) to "1" to supply tension.

White warning light (D) on, the lift is properly fed, if it is not so lift does not work. Turn main switch (A) to the other side "2".

**Programming lift operation with switch (C).**

Press UPSTROKE and DOWNSTROKE button to move lifts.

By pressing the descent button the lifting devices firstly briefly lift and then descend.

**NOTE:** In case of 6- or 8-post lifts, turn main switch (A) on both electric panels in both main posts.

**Lift posts operation**

In case of 6- or 8- post lift, it is necessary to turn switch of both main electric panels

Switch (C) positions:

Position 0: no post is working

Position 1: control post and post opposite to control post enable

Position 2: all lift posts enable

Position 3: posts on the side of control post enable.

**EINSCHALTEN:**

Den Hauptschalter (A) auf "1" drehen und so die Stromversorgung zuschalten.

Leuchtet die weiße Kontrolleuchte (D) auf, wird die Hebebühne korrekt gespeist; ist dies nicht der Fall ist die Hebebühne nicht funktionsfähig; den Hauptschalter (A) in die andere Richtung drehen "2".

**Durch Betätigen des Umschalters (C) die Betriebsweise der Hebebühne einstellen.**

Zum Bewegen der einzelnen Heber, die HEBE- und die SENksteuertaste drücken.

Wenn die Taste zum Senken der Hebevorrichtungen gedrückt wird, werden diese zuerst kurz angehoben und dann gesenkt.

**HINWEIS:** Bei den 6 und 8-Säulenhebebühnen den Hauptschalter (A) an beiden Schalttafeln der Hauptsäulen betätigen.

**Betrieb der Hebesäulen**

Bei den 6 und 8-Säulenhebebühnen muss der Umschalter an beiden Schalttafeln der Hauptsäulen betätigt werden.

Den Umschalter (C) entsprechend ausrichten:

Position 0: kein Säulenpaar ist funktionsfähig

Position 1: Befähigung der Steuersäule und der ihr gegenüberliegenden Säule

Position 2: Befähigung aller Steuersäulen der Hebebühne

Position 3: Befähigung der Säulen neben der Steuersäule

**ACTIONNEMENT:**

Tourner l'interrupteur principal (A) sur "1" pour l'activation électrique.

Témoin blanc (D) allumé, le pont est alimenté correctement, dans le cas contraire, le pont-élévateur ne fonctionne pas; tourner l'interrupteur principal (A) dans le sens inverse "2".

**Programmer le fonctionnement du pont-élévateur au moyen du commutateur (C).**

Appuyer sur le poussoir de MONTEE et de DESCENTE pour déplacer les ponts-élévateurs.

Si on appuie sur le bouton de descente, les élévateurs montent d'abord pour un court instant, puis ils descendent.

**N.B.:** En ce qui concerne les ponts-élévateurs à 6 et 8 colonnes, tourner l'interrupteur principal (A) sur les deux tableaux électriques des colonnes principales.

**Fonctionnement colonnes pont-élévateur**

En cas de pont-élévateur à 6 ou 8 colonnes, il est nécessaire d'actionner le commutateur sur les deux tableaux électriques principaux.

Positionner commutateur (C):

Position 0: aucun couple ne fonctionne

Position 1: activation colonne de commande et colonne opposée à la colonne de commande

Position 2: activation de toutes les colonnes du pont-élévateur

Position 3: activation des colonnes à côté de la colonne de commande.

**ACCIONAMIENTO:**

Para la activación eléctrica colocar el interruptor general (A) en posición "1".

Si el testigo blanco (D) está encendido, el puente es alimentado correctamente, de lo contrario el levantador no funciona. Girar el interruptor general (A) en la dirección contraria "2".

**Programar el funcionamiento del levantador a través del conmutador (C).**

Presionar el pulsador de SUBIDA y BAJADA para mover los levantadores.

Al pulsar el botón de descenso, los elevadores primero suben un poco y luego bajan.

**N.B.:** En los levantadores de 6 y 8 columnas girar el interruptor general (A) en los dos tableros eléctricos de las columnas principales.

**Funcionamiento columnas levantador**

En los levantadores de 6 y 8 columnas es necesario accionar el conmutador en los dos tableros eléctricos principales.

Colocar el conmutador (C) en:

Posición 0 no funciona ningún par

Posición 1 habilitación columna de mando y columna opuesta a la columna de mando

Posición 2 habilitación de todas las columnas del levantador

Posición 3 habilitación de las columnas al lado de la columna de mando.

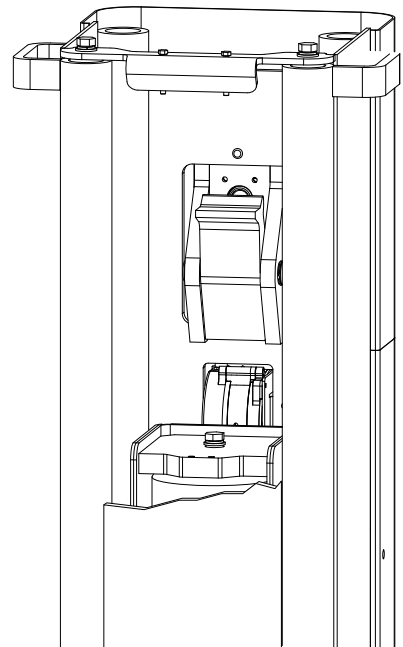
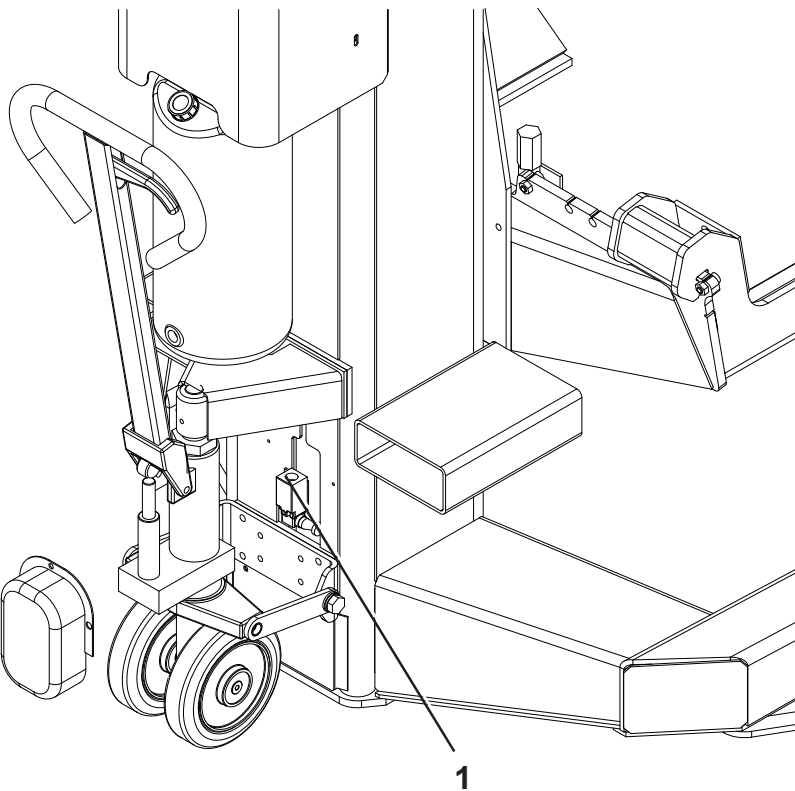
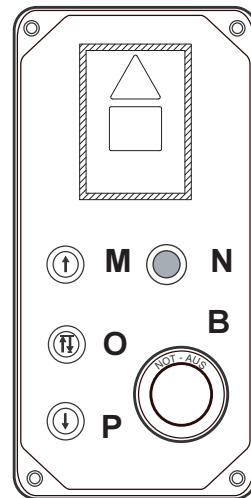
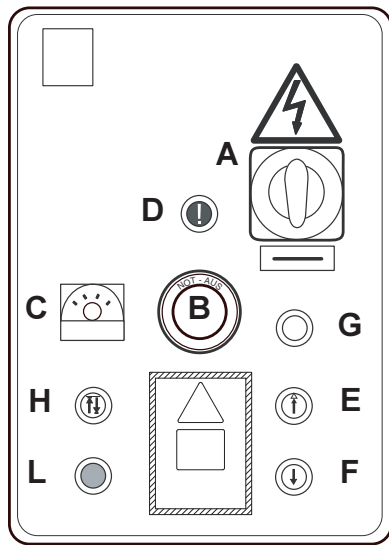

**7.6 Completamento e controllo****Micronteruttore di finecorsa in discesa (1)**

**I finecorsa in discesa hanno la funzione di determinare la posizione zero del sollevatore.**

Azionare il comando di discesa (F) sulla pulsantiera principale per portare i carrelli completamente in basso (differenza massima 5mm). Se durante questa operazione si verifica un arresto in emergenza, lampeggio della spia rossa (D) è necessario per completare la discesa, far scendere i carrelli singolarmente. Premere il pulsante (H o O) e successivamente i pulsanti (F o P).

Quando tutti i finecorsa rilevano la presenza dei carrelli in basso, premendo un pulsante di discesa (F o P) si resetta la condizione di blocco.

**Funzione parcheggio**

Il parcheggio è abilitato solo con tutte le coppie allineate e con i carrelli ad un'altezza > 450 mm.

Premere il pulsante (L o N) fino a quando si accendono le spie blu degli stessi pulsanti (L o N).

Se le spie sono fisse i carrelli sono in appoggio/arresto meccanico. Se lampeggiano è necessario ripetere l'operazione; premere un pulsante di salita (E o M), far salire i carrelli per circa 5 cm e ripetere l'operazione. Dopo avere premuto un pulsante di parcheggio (L o N) è possibile eseguire solo un movimento di salita.

**7.6 Completion and check****Descent end-run micro-switch (1)**

**The limit switches on the descent serve to determine the zero position of the lifter.**

Operate the down run control (F) on the main push-button panel in order to move the carriages all the way down (max. difference: 5 mm). If an emergency stop takes place during that operation, and the red warning light (D) turns on, the stopped carriages must be lowered one at a time, then simultaneously through the key selector (H o O) then (F o P).

When all the limit switches detect the presence of the carriages

at the base, pressing a descent switch (For P) will reset the block condition.

**Parking function**

Parking is enabled only when all the pairs are aligned and with all the carriages at a height above 450 mm.

Press the button (L or N) until the blue indicators on said buttons (L or N) are lit.

If the indicators are steady, the carriages are in a mechanical resting state. If the indicators are blinking, it is necessary to repeat the operation: press one of the raising buttons (E or M) to raise the carriages by about 5 cm. and repeat the operation. After pressing a parking button (L or N), it is possible to perform only a raising operation.

**7.6 Komplettierung und Kontrolle****Mikroendschalter für das Senken (1)**

**Die Anschläge beim Senken haben die Aufgabe, die Nullstellung der Hebevorrichtung zu bestimmen.**

Die Senksteuerung (F) auf dem Haupttastenpult betätigen, um die Hubwagen vollkommen nach unten zu fahren (Höchstunterschied 5mm). Sollte sich während dieser Operationen ein Notstopp ereignen und sich die rote Kontroll-Leuchte (D) einschalten muss man, um die Abwärtsbewegung zu beenden, die Schlitten einzeln senken; dann gleichzeitig auf die Wählschalter (H oder O), und (F oder P).

Wenn alle Anschläge die Schlitten unten erfassen, drückt man die Taste zum Senken (F oder P) und die Sperrvorrichtung wird zurückgesetzt.

**Parkfunktion**

Der Parkplatz ist nur mit allen Paaren ausgerichtet und mit Schlitten auf einer Höhe von > 450 mm zugelassen.

Die Taste (L oder N) drücken bis die blauen Kontrollleuchten dieser Tasten angehen (L oder N).

Blinken die Kontrollleuchten nicht, dann sind die Schlitten in mechanischer Stütze/Halt. Blinken sie, so muss der Vorgang wiederholt werden; eine Taste zum Hochfahren drücken (E oder M), die Schlitten um etwa 5 cm hochfahren lassen und den Vorgang wiederholen.

Nachdem man die Parktaste gedrückt hat (L oder N) kann nur eine Bewegung nach oben ausgeführt werden.

**7.6 Fin et contrôle****Micro-interrupteur de fin de course en descente (1)**

**Les fins de course en descente ont pour fonction de déterminer la position zéro du pont.**

Actionner la commande de descente (F) sur le pupitre principal pour porter les chariots complètement en bas (différence maximum 5 mm). Si durant cette opération, un arrêt d'urgence se produit, avec l'allumage du voyant rouge (D), pour compléter la descente, il faut faire descendre les chariots un à la fois, puis simultanément sur les sélecteurs (H ou O) y (F ou P).

Quand toutes les fins de course détectent la présence des chariots en bas, la condition de blocage peut être restaurée en appuyant sur un bouton de descente (F ou P).

**Fonction parking**

Le parking est autorisé uniquement avec tous les couples alignés et avec les chariots à une hauteur > 450 mm.

Appuyer sur le bouton (L ou N) jusqu'à ce que les voyants bleus de ces mêmes boutons s'allument (L ou N).

Si les voyants restent allumés, les chariots sont en appui/en arrêt mécanique. S'ils clignotent il est nécessaire de répéter l'opération; appuyer sur un bouton de montée (E ou M), faire monter les chariots d'environ 5 cm et répéter l'opération.

Après avoir appuyé sur un bouton de parking (L ou N) il est seulement possible d'effectuer un mouvement de montée.

**7.6 Completado y control****Microinterruptor de tope de recorrido en bajada (1)**

**Los finales de carrera en bajada tienen la función de determinar la posición cero del elevador.**

Accionar el mando de descenso (F) en el teclado principal para posicionar los carros completamente hacia abajo (diferencia máxima 5 mm). Si durante esta operación se ocasiona una parada de emergencia, y el testigo rojo (D) se ilumina, para completar la bajada, es necesario hacer descender un carro cada vez, luego por los selectores (H o O) luego (F o P).

Cuando todos los finales de carrera detectan la presencia de los carritos abajo, pulsando un botón de bajada (F o P) se reinicia la condición de bloqueo.

**Función estacionamiento**

El estacionamiento se habilita solamente con todos los pares alineados y con los carritos a una altura de > 450 mm.

Pulsar el botón (L o N) hasta que se enciendan los testigos azules de los mismos botones (L o N).

Si los testigos están fijos los carritos están en apoyo/parada mecánica. Si parpadean es necesario repetir la operación; pulsar un botón de subida (E o M), hacer subir los carritos unos 5 cm y repetir la operación.

Tras pulsar un botón de estacionamiento (L o N) se puede realizar solo un movimiento de subida

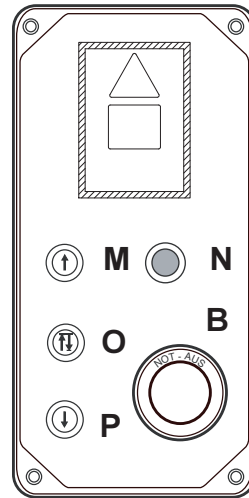
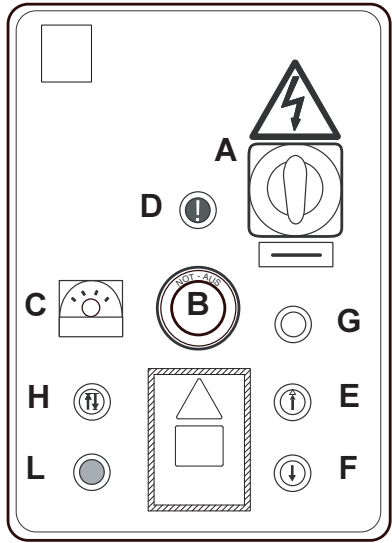



**7.7 Smontaggio**

- Eventuali operazioni di disinstallazione per spostamento, accantonamento, o rottamazione vanno eseguite seguendo in ordine inverso le fasi di montaggio.

**7.7 Dismantling**

- Any dismantling operations performed in order to move, store or scrap the machine must be done in the reverse sequence to that followed for installation.

**7.7 Demontage**

- Soll die Bühne wegen Ortverschiebung, Einlagerung oder Verschrottung demontiert werden, ist wie bei der Aufstellung aber in umgekehrter Reihenfolge vorzugehen.

**7.7 Démontage**

- Les éventuelles opérations de désinstallation pour déplacement, entreposage ou élimination doivent être nécessaire) de façon à obtenir l'appui au sol de la base et des deux supports avant.

**7.7 Desmontaje**

- Eventuales operaciones de desmontaje por desplazamiento, desuso o desguace, deben cumplirse procediendo en orden inverso a las operaciones de montaje.

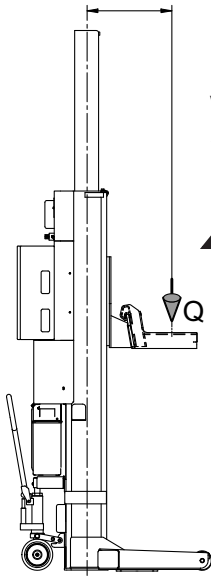

Vedere pag. 14-15  
See page 14-15

**Kg. 7500**

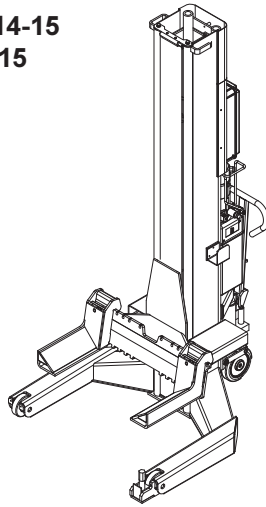

**ATTENZIONE!  
WARNING!  
ACHTUNG!  
ATTENTION!  
CUIDADO!**

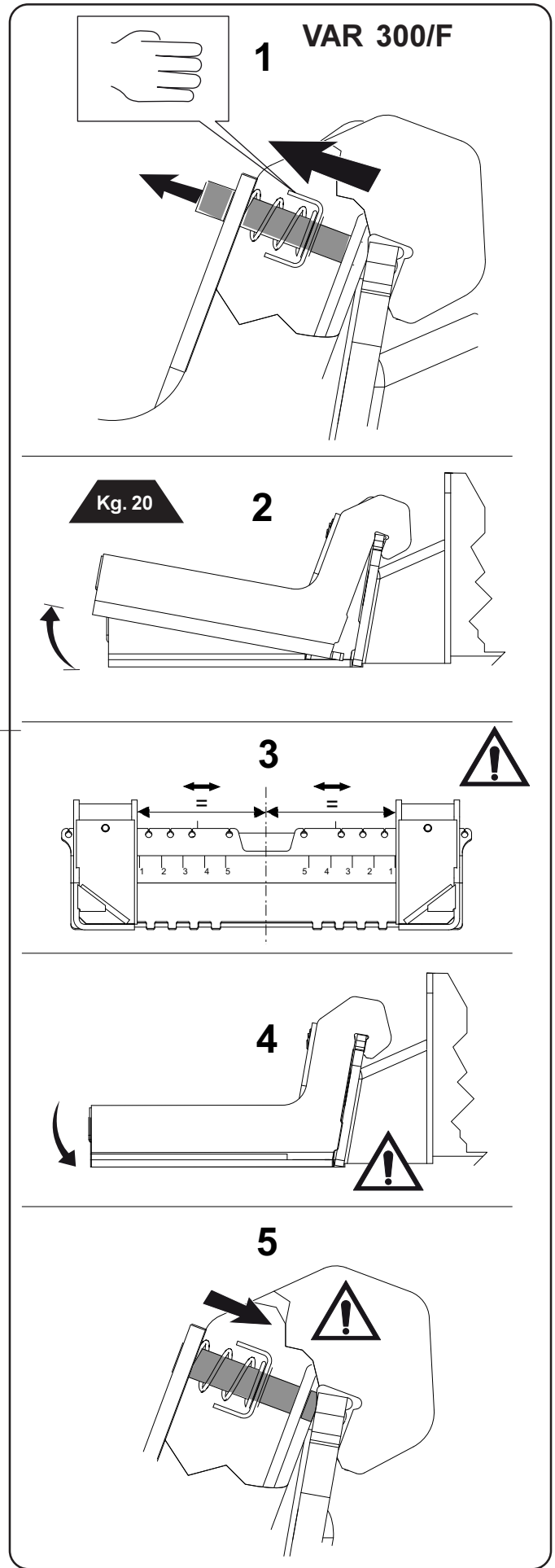
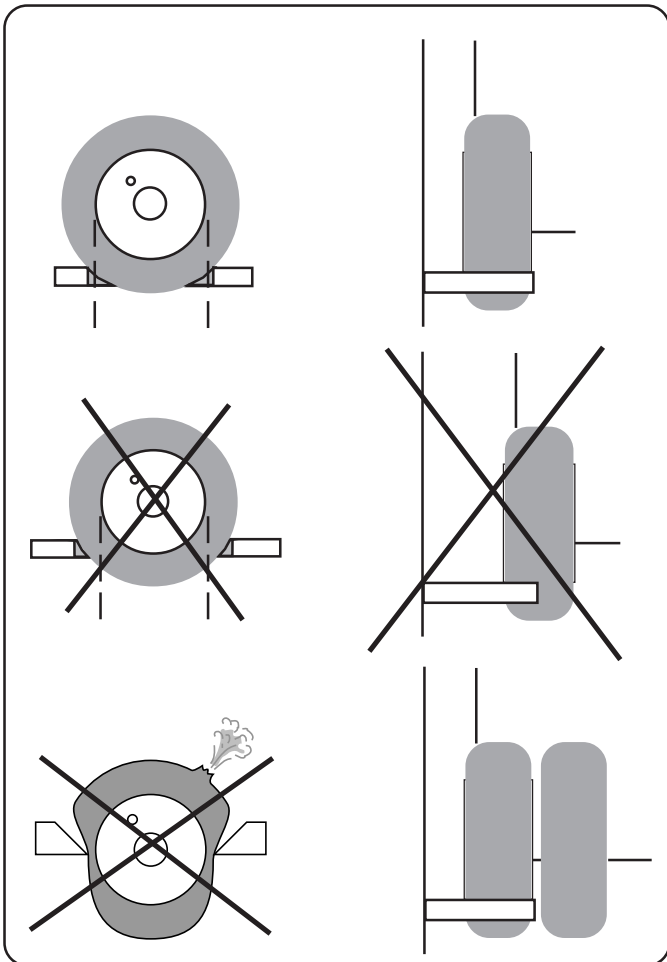
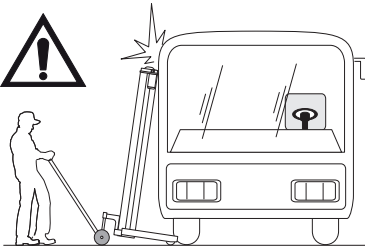



### 7.8 Posizionamento per il sollevamento autoveicolo

**VAR300/F:- Regolare la posizione delle forche in funzione della dimensione della ruota.**

**(vedi istruzioni nella pagina a fianco)**

- Posizionare le colonne
- Collegare elettricamente le colonne mediante i cavi in dotazione (paragrafo 7.5)
- Collegare elettricamente la colonna di comando all'impianto di rete (paragrafo 6.2 - 6.3)

Controllare che la colonna sia verticale (se necessario spessorare) in modo da ottenere l'appoggio a terra della base e di entrambi gli appoggi anteriori.

Addossare le colonne al veicolo con carrelli abbassati al minimo per facilitarne l'inserimento delle forche sotto ai pneumatici ed in posizione simmetrica rispetto al centro dell'assale portando in battuta il carrello sul fianco del pneumatico.

**IMPORTANTE:** Il centro della zona di appoggio della ruota sul braccio del carrello non deve comunque mai essere oltre la mezzeria del braccio. Vedi fig.

Sollevare lentamente il carico da terra. Verificare il corretto posizionamento del sollevatore sotto i punti di presa, e l'equilibrio del carico, quindi completare la manovra di sollevamento fino all'altezza desiderata. Vedi fig.

Le operazioni sopra descritte debbono essere effettuate su ogni sollevatore utilizzato per il sollevamento del veicolo.

### 7.8 Positioning for vehicle lifting

**VAR300/F: Adjust the position of the forks according to the size of the wheel. (See instructions in next page)**

- Position the posts
- Make posts power connection with the special cables coming with the lift (refer to paragraph 7.5).
- Connect the control post to the mains (refer to paragraphs 6.2 - 6.3)

Check that the post is in a vertical position (shim if necessary) so that the base and both front supports rest on the ground.

Keeping the carriages in the lowest position in order to make the forks insertion under the tyres easier and keeping them

also symmetrically about the axis centre to drive the carriage fully home on the tyre side, place the posts against the vehicle **CAUTION:** The central part of the wheel resting area on the arm should never be beyond the arm centre line. See picture.

Slowly lift the load from the ground. Check lift proper positioning under the pickup points and load correct balance, then complete lifting to the desired height. See picture.

The above operations shall be carried out for all the lifts used for lifting the vehicle.

### 7.8 Positionieren für das Heben von Fahrzeugen

**VAR300/F: die Position der Gabeln nach der Größe des Rades Passen. (Siehe Anleitung in der nächsten Seite)**

- Die Säulen positionieren
- Die Säulen mit den mitgelieferten Kabeln an das Stromnetz anschließen (Abschnitt 7.5)
- Die Steuersäule an die elektrische Anlage anschließen (Abschnitt 6.2 - 6.3)

Sicherstellen, dass die Säule senkrecht ausgerichtet ist (bei Bedarf einen Keil anbringen), damit das Gestell und beide Vorderhalterungen am Boden aufliegen.

Die Säulen bei vollkommen heruntergefahrenen Hubwagen

an das Fahrzeug anliegend positionieren, um das Eingreifen der Gabeln unter den Reifen zu erleichtern, und zwar in symmetrischer Position bzgl. der Achsenmitte, indem der Hubwagen seitlich der Reifen ganz herangefahren wird.

**WICHTIG:** Die Mitte der Auflagefläche des Rads auf dem Hubwagenarm darf auf keinem Fall jenseits der Mittellinie des Arms liegen. Siehe Abb.

Die Last langsam vom Boden heben. Sicherstellen, dass die Position der Hebebühne an den Aufnahmepunkten und das Gleichgewicht der Last richtig sind; dann bis an die gewünschte Höhe heben. Siehe Abb.

Das oben beschriebene Vorgehen muss für jede Hebebühne durchgeführt werden, die beim Heben des Fahrzeugs eingesetzt wird.

### 7.8 Positionnement pour le levage de la voiture

**VAR300/F: Réglez la position de la fourche en fonction de la taille de la roue.**

**(Voir les instructions de la page suivante)**

- Positionner les colonnes
- Effectuer le branchement électrique des colonnes au moyen des câbles en dotation (paragraphe 7.5).
- Effectuer le branchement électrique de la colonne de commande au réseau (paragraphe 6.2-6.3).

Contrôler que la colonne est verticale (interposer une cale si nécessaire) de façon à obtenir l'appui au sol de la base et des deux supports avant.

Adosser les colonnes au véhicule avec les chariots abaissés

au minimum afin de faciliter l'introduction des fourches sous les pneus et en position symétrique par rapport au centre de l'essieu portant en butée le chariot sur le flanc du pneu.

**IMPORTANT:** Le centre de la zone d'appui de la roue sur le bras du chariot ne doit jamais se trouver outre la moitié du bras (voir fig.).

Lever lentement la charge du sol. Vérifier le positionnement de l'élevateur sous les points de prise ainsi que l'équilibre de la charge, ensuite compléter la manœuvre de levage jusqu'à la hauteur désirée. Voir fig.

Les opérations susmentionnées doivent être effectuées sur chaque élévateur utilisé pour le levage du véhicule.

### 7.8 Posicionamiento para el levantamiento del vehículo

**VAR300/F: Ajustar la posición de las horquillas en función del tamaño de la rueda.**

**(Véase las instrucciones en la página siguiente)**

- Posicionar las columnas.
- Conectar eléctricamente las columnas por medio de los cables suministrados en dotación (párrafo 7.5).
- Conectar eléctricamente la columna de mando al equipo de red (párrafo 6.2 - 6.3).

Controlar que la columna esté posicionada verticalmente (si necesario añadir espesores) con la base y ambos los apoyos delanteros apoyados a tierra.

Aproximar las columnas al vehículo con carros bajados al

mínimo para facilitar la introducción de las horquillas debajo de los neumáticos y en posición simétrica respetando el centro del eje apoyando a tope el carro en la parte lateral del neumático.

**IMPORTANTE:** de todos modos, el centro de la zona de apoyo de la rueda en el brazo del carro jamás debe superar la mitad del brazo. Véase fig.

Levantar lentamente la carga de tierra. Comprobar la correcta colocación del elevador en las posiciones de toma y el equilibrio de la carga, completar la maniobra de levantamiento hasta alcanzar la altura deseada. Véase fig.

Las operaciones antes descritas deben ser efectuadas en cada levantador utilizado para el levantamiento del vehículo.

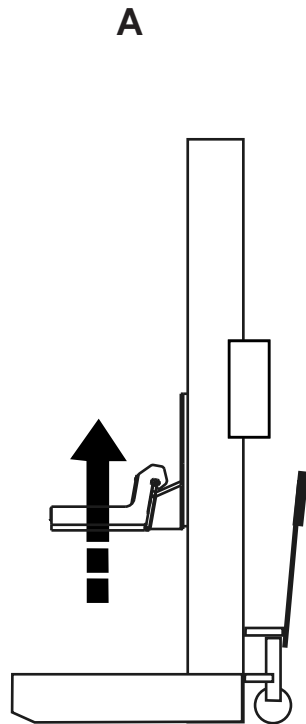
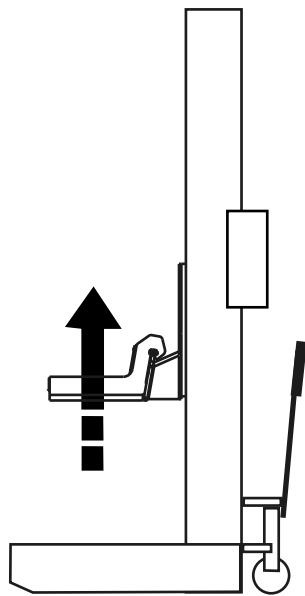
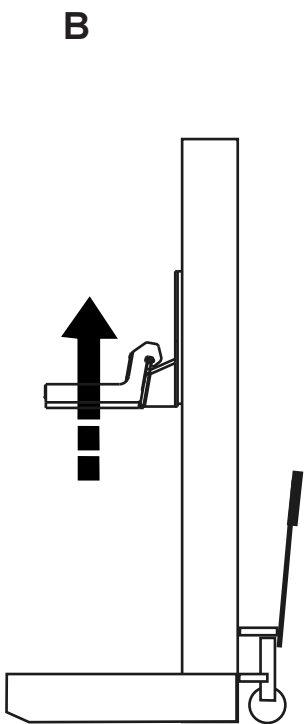
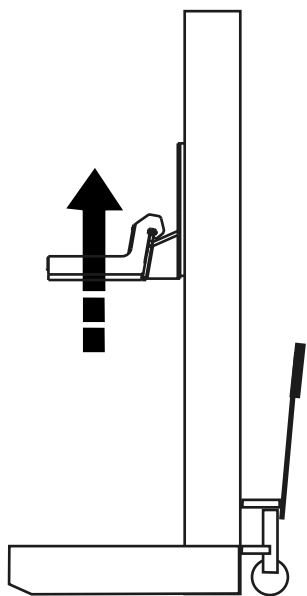
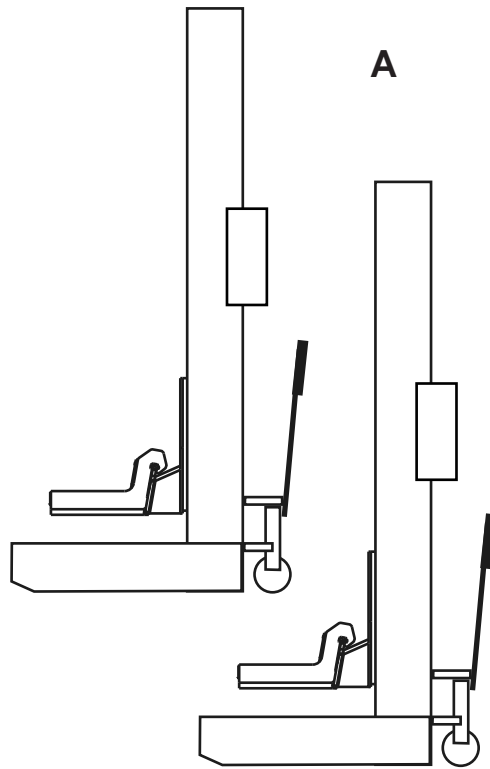
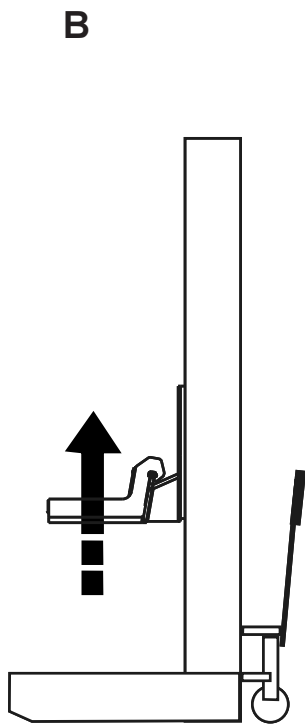
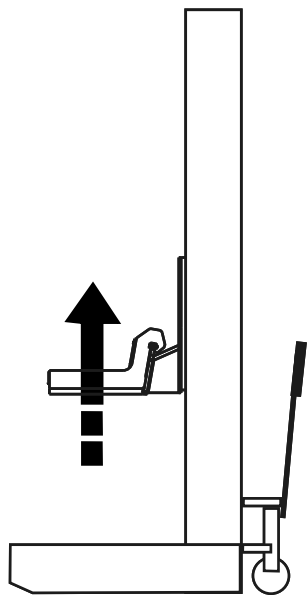



### 7.9 Funzionamento simultaneo con coppie di colonne sfalsate

#### Impostazione dello sfalsamento:

Selezionare il funzionamento della coppia di colonne che si desidera sfalsare (vedi pag. 38) e portare i carrelli della coppia (B) all'altezza desiderata; i carrelli della coppia (A) non si muovono.

#### Funzionamento simultaneo di tutte le colonne con sfalsamento mantenuto:

Selezionare il funzionamento per coppie di colonne.

Premere il pulsante di salita in una qualsiasi colonna: tutti i carrelli (A e B) si muovono mantenendo inalterato lo sfalsamento.

Durante il funzionamento il dispositivo di controllo di allineamento mantiene controllato l'allineamento delle colonne facenti parte

delle singole coppie e lo sfalsamento fra le due coppie. L'intervento di uno dei fine corsa di salita blocca tutti i carrelli, ma mantenendo lo sfalsamento.

In discesa il ponte si arresta quando la coppia di colonne più basse aziona i fine corsa discesa. Per terminare la manovra selezionare le coppie escludendo quelle già a terra e terminare la discesa. A manovra completata verificare che premendo un pulsante di discesa (F o P) lampeggi velocemente la spia blu (tutti i carrelli a fine corsa di discesa). Se ciò non accade abilitare una sola coppia alla volta e azionare il comando di discesa in singolo.

Ripetere l'operazione su tutte le coppie del sollevatore fino a verificare il lampeggio veloce della spia blu.

### 7.9 Simultaneous operation with staggered column pairs

#### Setting out the operation by staggered columns:

Select the operation by pairs of columns (see pag. 38) and set the carriages of pair (B) to the height required; post (A) carriages do not move.

#### Simultaneous operation of all columns staggered:

Select the operation by pairs of columns.

Press the lifting push-button on any column: all carriages (A and B) will move by keeping the same staggering.

During the operation the alignment control device controls the alignment of columns pertaining to single pairs and the staggering between the two pairs.

Whenever one of the lifting limit switches is activated, all carriages are stopped, but staggered.

The lift stops lowering when the lower pair of pillars activates the lowering limit switches. To complete the lowering, select the pairs excluding the pillars which have already reached the ground and carry on with the lowering.

When the manoeuvre has been completed, verify that pressing a descend button (F or P) causes the blue indicator to flash rapidly (all carriages at descent limit switches). If this does not happen enable one pair at a time and activate the descent command in single operation mode.

Repeat the operation on all the lift pairs until the blue indicator is flashing rapidly.

### 7.9 Gleichzeitiger Betrieb mit versetzten Säulen-Paaren

#### Eingabe der Versetzung:

Betriebsart pro Säulen-Paar (siehe Seite 38) auswählen und die Schlitten des Paares (B) auf die gewünschte Höhe bringen; Die Schlitten des Paares (A) bewegen sich nicht.

#### Gleichzeitiger Betrieb aller Säulen mit beibehaltener Versetzung:

Betriebsart pro Säulen-Paar auswählen.

Aufstiegs Schalter auf irgendeiner Säule drücken: alle Schlitten (A und B) bewegen sich, wobei die Versetzung unverändert beibehalten wird.

Während des Betriebs überwacht die Anreihungskontrollvorrichtung die Anreihung jener Säulen, die Teil der einzelnen Paare sind und überwacht außerdem die Versetzung der beiden

Paare. Einer der beiden Hubendschalter blockiert alle Schlitten, behält aber den gleichen Höhenunterschied.

Beim Senken hält die Hebebühne an, wenn die beiden kleinste Säulen die Senkendschalter betätigen. Die restlichen Säulenpaare auswählen und senken.

Nach Fertigstellung überprüfen, dass beim Drücken einer Taste zum Senken (F oder P) die blaue Kontrollleuchte schnell blinkt (alle Schlitten im Anschlag zum Senken). Sollte dies nicht geschehen, ist ein Paar zur Zeit zu aktivieren und der Befehl zum Senken einzeln zu geben.

Den Vorgang auf allen Paaren der Hebevorrichtung ausführen, bis das schnelle Blinken der blauen Kontrollleuchte auftritt.

### 7.9 Fonctionnement simultané par couples de colonnes décalés

#### Etablissement du décalage:

Sélectionner le mode de fonctionnement par couples de colonnes (voir pag. 38) et amener les chariots du couple (B) à la hauteur voulue, les chariots du couple (A) ne se déplacent pas.

#### Fonctionnement simultané de toutes les colonnes avec décalage constant:

Sélectionner le mode de fonctionnement par couples de colonne.

Appuyer sur le bouton-poussoir de montée de n'importe quelle colonne: tous les chariots (A et B) se déplacent tout en maintenant constant le décalage.

Pendant le fonctionnement, le dispositif de contrôle de l'alignement assure l'alignement des colonnes faisant partie de

chaque couple et le décalage entre les deux couples. L'activation de l'interrupteur de fin de course arrêté tous les chariots, mais en gardant le décalage. Pendant la descente, élévateur s'arrête quand la paire des colonnes en bas active les interrupteurs de fin de course de descente. Afin d'achever la manoeuvre, il faut sélectionner les paires, en excluant les paires déjà arrivées au sol et terminer la descente.

Une fois la manoeuvre terminée vérifier qu'en appuyant sur un bouton de descente (F ou P) le voyant bleu clignote rapidement (tous les chariots en fin de course de descente). Si cela ne devait pas se produire, activer un seul couple à la fois et actionner la commande de descente en individuel.

Répéter l'opération sur tous les couples du pont jusqu'à ce que le voyant bleu clignote rapidement.

### 7.9 Funcionamiento simultáneo con parejas de columnas descentradas

#### Regulación del descentramiento:

Seleccionar el funcionamiento por parejas de columnas (ver pag. 38) y llevar los carros de la pareja (B) a la altura deseada, las carretillas del par (A) no se mueven.

#### Funcionamiento simultáneo de todas las columnas mediante descentramiento:

Seleccionar el funcionamiento por parejas de columnas.

Apretar el pulsador de subida sobre una columna cualquiera: todos los carros (A y B) se mueven manteniendo el mismo descentramiento.

Durante el funcionamiento el dispositivo de control alineación controla la alineación de las columnas pertenecientes a cada pareja y el

descentramiento entre las dos parejas. Si uno de los microinterruptores de subida se activa, se bloquean todos los carros, pero se mantiene el descentrado. Durante la bajada el puente se para cuando el par de columnas más bajas accionan los microinterruptores de bajada. Para finalizar la maniobra seleccionar los pares excluyendo las que ya se encuentran sobre el suelo y finalizar la bajada.

Una vez completada la maniobra verificar que, al pulsar un botón de bajada (F o P), parpadee rápidamente el testigo azul (todos los carritos con final de carrera de bajada). Si eso no sucede, activar un par a la vez y accionar el mando de descenso individual.

Repetir la operación en todos los pares del elevador hasta verificar el parpadeo rápido del testigo azul.

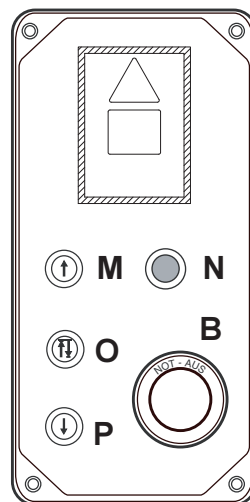
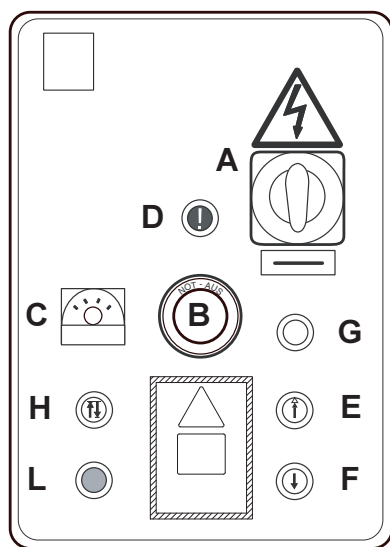
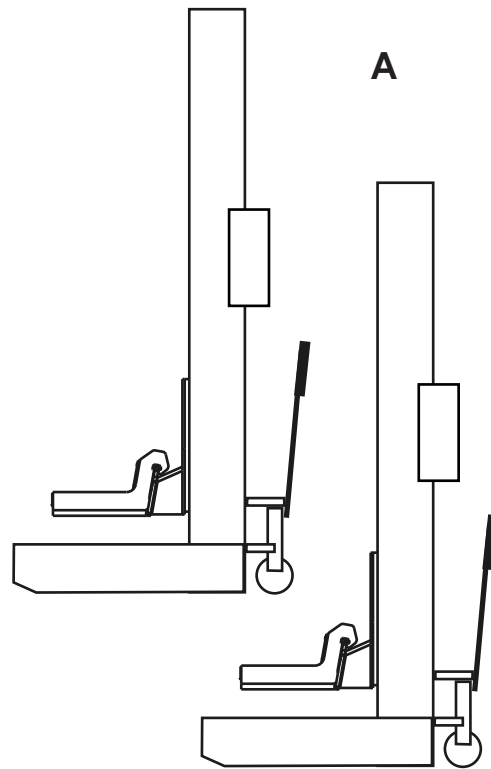
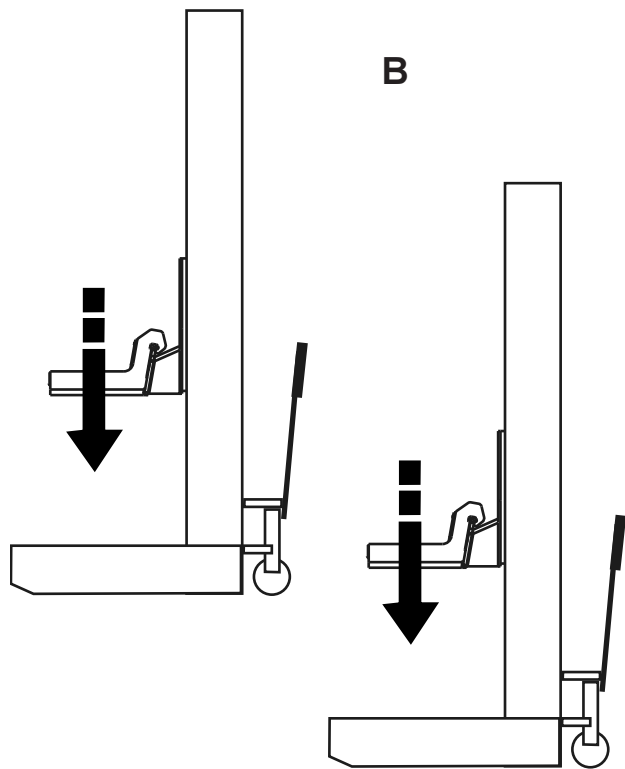

**Recupero dello sfalsamento:**

Il recupero dello sfalsamento può essere ottenuto selezionando il funzionamento per coppie colonne e premendo il pulsante di discesa su una delle colonne (**B**) oppure quello di salita su una delle colonne (**A**).

**7.10 Funzionamento in singolo**

**Attenzione:** Accertarsi di vincolare il carico su adeguati appoggi. Accertarsi che il carico giaccia su un piano orizzontale. Premere il pulsante selezione singolo e tenerlo premuto. Premere il pulsante di salita o discesa.

Il comando a due mani evidenzia l'intenzionalità della manovra. Il funzionamento in singolo è attuabile in qualsiasi situazione di funzionamento

**Attenzione: Durante il movimento in singolo, il disallineamento tra le colonne non deve mai superare i 50 mm.**

**Staggering reset:**

To reset the staggering, select the relevant pillar pairs controls and press either the lowering push-button on one pillar (**B**) or a lifting push-button on one of the pillars (**A**).

The two-hand control stresses the maneuver intentionality. The single operation can be performed under any operating condition.

**Attention: During the descent in single operation mode, the misalignment between columns must never exceed 50 mm.**

**7.10 Single operation**

**Caution:** Make sure to tie the load on suitable supports. Make sure the load is on a horizontal plane. Press the single operation push-button and keep it pressed. Press the lifting or lowering push-button.

**Anreihung:**

Man kann die Säulen anreihen, indem man den Paarbetrieb anwählt und den Absenkknopf an einer der Säulen (**B**) oder den Hubschalter an einer der Säulen (**A**) drückt.

Da die Steuerung mit beiden Händen ausgeführt werden muß, wird unterstrichen, daß das Manöver wirklich erfolgen soll. Der Einzelbetrieb kann in jedem Betriebszustand durchgeführt werden. **Achtung: Während des einzelnen Senkvorgangs darf der Versatz zwischen den Ständern niemals größer als 50 mm sein.**

**7.10 Einzel-Betrieb**

**Achtung:** Stellen Sie sicher, dass die Last auf geeigneten Trageflächenfest gemacht ist. Stellen Sie sicher, dass die Last auf einer horizontalen Platterruht. Wahlschalter für Einzel-Betrieb drücken und ihn gedrückt halten. Auf- oder Abstiegsschalter drücken.

**Remise a zero du decalage**

On peut obtenir la remise à zéro du décalage en sélectionnant le fonctionnement par paire de colonnes et en appuyant sur le bouton de descente qui se trouve sur une des colonnes (**B**) ou bien en qui se trouve sur une des colonnes (**A**).

Appuyer sur le bouton de montée ou sur celui de descente. La commande à deux mains met en évidence le caractère intentionnel de l'opération. Le mode individuel peut être sélectionné en toute condition de fonctionnement.

**Attention : Durant le mouvement en individuel, le désalignement entre les colonnes ne doit jamais dépasser 50 mm.**

**7.10 Fonctionnement individuel**

**Attention:** S'assurer de bloquer le chargement sur des appuis adaptés. S'assurer que le chargement se situe sur un plan horizontal. Appuyer sur le bouton-poussoir de sélection du mode individuel et le tenir pressé.

**Recuperación del descentrado**

Para recuperar el descentrado es necesario seleccionar el funcionamiento por pares de columnas y apretar el pulsador de bajada sobre una de las columnas (**B**), o bien el de subida sobre una de las columnas (**A**).

El mando de regulación a dos manos subraya la intención de la maniobra. El funcionamiento individual se puede activar durante cualquier modalidad de operación del equipo.

**Atención: Durante el movimiento de descenso individual, la desalineación entre las columnas no debe superar nunca los 50 mm.**

**7.10 Funcionamiento individual**

**Atención:** Asegúrese de fijar la carga a soportes adecuados. Asegúrese de que la carga se encuentre en un plano horizontal. Apretar el pulsador de selección individual y mantenerlo apretado. Apretar el pulsador de subida o bajada.

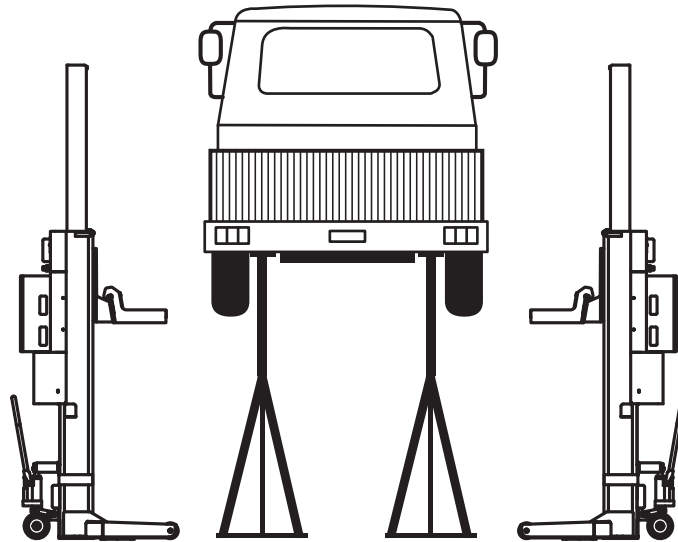
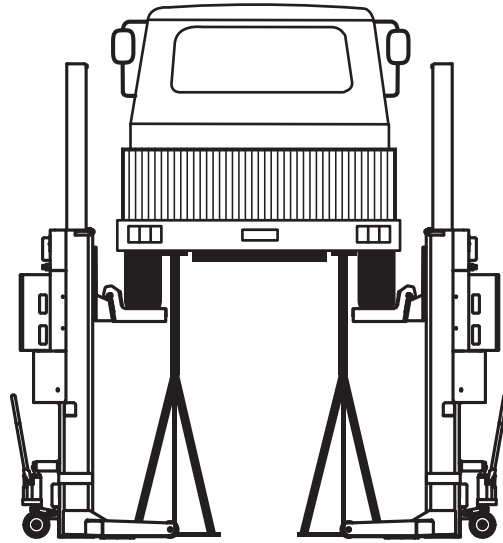





### 7.11 Colonnette di supporto (optional)

Per una maggiore stabilizzazione del veicolo sollevato è possibile posizionare sotto lo stesso delle colonnette di supporto (Optional).

Le colonnette inoltre permettono di lavorare sotto il veicolo mentre il sollevatori possono essere utilizzati per sollevarne un altro.



**ATTENZIONE:** *Verificare attentamente la posizione delle colonnette prima di sfilare i sollevatori.*

### 7.11 Support posts (optional)

To give more stability to the lifted vehicle, position the (optional) support posts under the vehicle itself.

In addition, these posts allow the technician to work under the vehicle while the lifts are being used to lift another one.



**CAUTION:** *Before removing the lifts, carefully check support post correct positioning.*

### 7.11 Stützsäulen (optional)

Um eine größere Stabilität des gehobenen Fahrzeugs zu gewährleisten, können unter diesem (optionale) Stützsäulen angebracht werden.

Mit den Stützsäulen kann außerdem auch unter dem Fahrzeug gearbeitet werden während die Hebebühnen für das Heben eines anderen Fahrzeugs verwendet werden können.



**ACHTUNG:** *Vor der Entfernung der Hebebühnen die Position der Stützsäulen genauestens überprüfen.*

### 7.11 Colonnettes de support (optional)

Pour une plus grande stabilisation du véhicule levé, il est possible de positionner sous ce dernier des colonnettes de support (Option).

De plus, les colonnettes permettent de travailler sous le véhicule tandis que les élévateurs peuvent être utilisés pour en lever un autre.



**ATTENTION:** *Vérifier attentivement la position des colonnettes avant d'enlever les élévateurs.*

### 7.11 Columnas de soporte (optional)

Para una mayor estabilización del vehículo levantado es posible posicionar debajo del mismo columnas de soporte (Opcional).

Gracias a las columnas es posible trabajar debajo del vehículo mientras los elevadores pueden utilizarse para levantar otro.



**ATENCIÓN:** *Controlar atentamente la posición de las columnas antes de extraer los elevadores.*

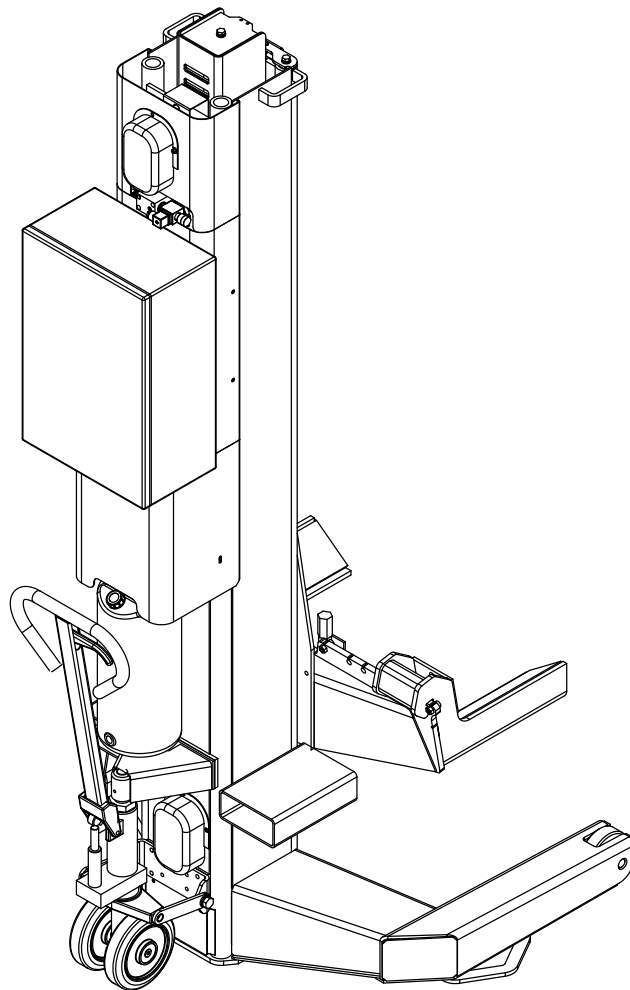
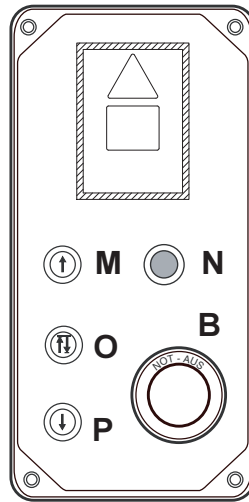
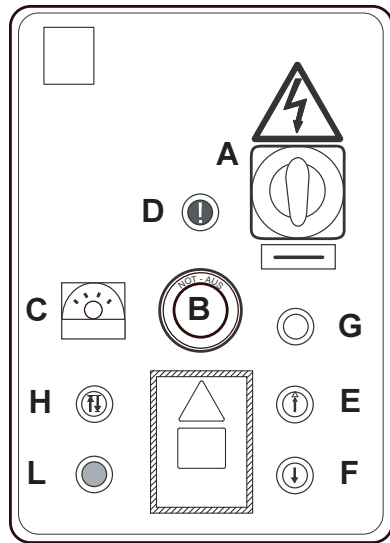

**7.12 Procedura di emergenza: discesa di emergenza o in assenza di tensione elettrica****Discesa di emergenza**

- Se il sollevatore si trova in condizione di blocco è possibile far scendere singolarmente ciascun sollevatore (vedi § 7.10).

**Attenzione:** Per effettuare queste procedure è necessario utilizzare la funzione discesa in singolo; questa deve essere effettuata correttamente e con molta attenzione onde evitare lo squilibrio del carico.

**Attenzione:** in questo caso muovere di 50 mm max. ciascun sollevatore in sequenza facendo attenzione a non squilibrare il carico. Agire sul selettore M per attivare il funzionamento singolo delle colonne. Agire sul pulsante (O) + (P) o sul pulsante (H) + (F) per far scendere il carico secondo le modalità indicate sopra.

Il sollevatore è provvisto di un dispositivo meccanico di arresto sollevatore onde evitare una eventuale discesa accidentale.

**Assenza di tensione elettrica**

Nel caso dovesse venire a mancare corrente elettrica e sia assolutamente necessario effettuare la discesa del sollevatore; effettuare le operazioni descritte a pag. 54-55 utilizzando il Kit di emergenza.

**7.12 Emergency procedure: down movement in case of emergency or with power off****Emergency down movement**

- If the lifting device is blocked, each single lifting device can be lowered independently (see § 7.10).

**Warning:** The single-lowering operation must be used to carry out this procedure; this must be carried out correctly and paying attention so as to avoid any imbalance in the load.

**Caution:** if this is the case, move each lift of 50 mm max. by taking care not to unbalance the load. Turn on the switch M to select the single operation of the posts.

To lower the load on the still operating posts, use the button (O) + (P) or the button (H) + (F) and follow the above indications.

The lifter is equipped with a mechanical locking device to prevent it from any accidental fall.

**Lack of power**

Should electric power be lacking and you need absolutely to lower the lift: carry out the steps described from page. 54- to page 55 using the emergency kit.

**7.12 Not-Aus-Verfahren: Senken bei Not-Aus oder bei Stromausfall****Not-Aus**

- Falls sich die Hebevorrichtung im blockierten Zustand befindet, kann jede Hebevorrichtung einzeln gesenkt werden. (Siehe § 7.10).

**Achtung:** Zur Durchführung dieser Schritte muss die Absenkfunktion im Einzelbetrieb durchgeführt werden. Diese muss korrekt und mit größter Sorgfalt durchgeführt werden, um ein Ungleichgewicht der Last.

**Achtung:** In diesem Fall jede Hebebühne der Reihe nach um

höchstens 50 mm bewegen, wobei darauf zu achten ist, dass das Gleichgewicht der Last beibehalten wird. Um die Säulen einzeln zu betreiben, wirkt man auf den Wählschalter M ein.

Bei in Betrieb stehenden Säulen die Taste (O) + (P) oder die Taste (H) + (F) betätigen, um die Last gemäß den oben angeführten Angaben zu senken.

Die Hebebühne ist mit einer mechanischen Sperrvorrichtung versehen, um den eventuellen versehentlichen Abstieg zu vermeiden.

**Keine Stromspannung**

Wenn der Abstieg der Hebebühne auch bei einem Stromausfall absolut notwendig ist, müssen die von S. 54- bis S. 55 beschriebenen Vorgänge durch Verwenden des Notsatzes ausgeführt werden.

**7.12 Procédure d'urgence: descente d'urgence ou en cas de coupure de courant****Descente d'urgence**

- Si l'élevateur se trouve en condition de verrouillage, il est possible de faire descendre individuellement chaque élévateur. (Voir § 7.10).

**Attention:** Pour effectuer ces procédures, il faut utiliser la fonction descente en individuel ; celle-ci doit être effectuée correctement et avec beaucoup d'attention afin d'éviter le déséquilibre du chargement.

**Attention:** Dans ce cas, déplacer chaque élévateur de 50 mm max. à la fois en prenant soin de ne pas déséquilibrer la charge.

Intervenir sur le sélecteur M pour activer le fonctionnement simple des colonnes. Sur les colonnes fonctionnantes, agir sur le poussoir (O) + (P) ou sur le poussoir (H) + (F) pour faire descendre la charge selon les modalités indiquées ci-dessus.

L'élevateur est équipé d'un dispositif mécanique de blocage élévateur afin d'éviter toute descente accidentelle.

**Absence de tension électrique**

Si le courant électrique vient à manquer, il est absolument nécessaire d'effectuer la descente de l'élevateur; effectuer les opérations décrites de la page 54- à la page 55 en utilisant le kit d'urgence.

**7.12 Procedimiento de emergencia: descenso de emergencia o en ausencia de tensión eléctrica****Descenso de emergencia**

- Si el elevador se encuentra en condición de bloqueo, es posible proceder con el descenso individual de cada elevador. (Véase § 7.10).

**Atención:** Para realizar estos procedimientos será necesario utilizar la función de bajada individual; la cual deberá realizarse correctamente y con mucho cuidado para evitar el desequilibrio de la carga.

**Atención:** en este caso mover de 50 mm. max. cada elevador en

secuencia prestando atención en no desequilibrar la carga. Accionar el selector M para accionar el funcionamiento individual de las columnas. En las columnas funcionales actuar en el pulsador (O) + (P) o en el pulsador (H) + (F) para obtener el descenso de la carga según las modalidades antes indicadas. La carretilla elevadora consta de un dispositivo mecánico de bloqueo del elevador que impide una posible bajada accidental.

**Falta de tensión eléctrica**

En caso de interrupción momentánea de corriente eléctrica, y cuando sea imprescindible realizar la maniobra de bajada del elevador, efectuar las operaciones indicadas de la pág. 54 a la pág. 55 utilizando el juego de emergencia.

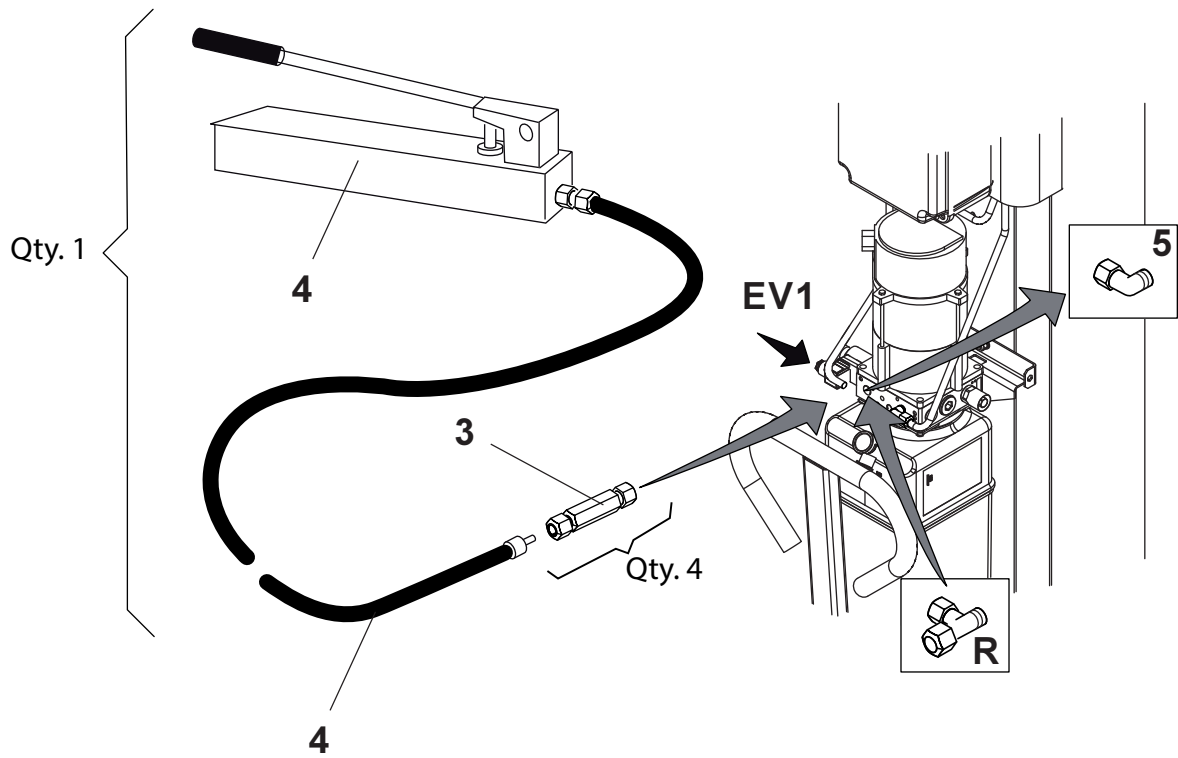
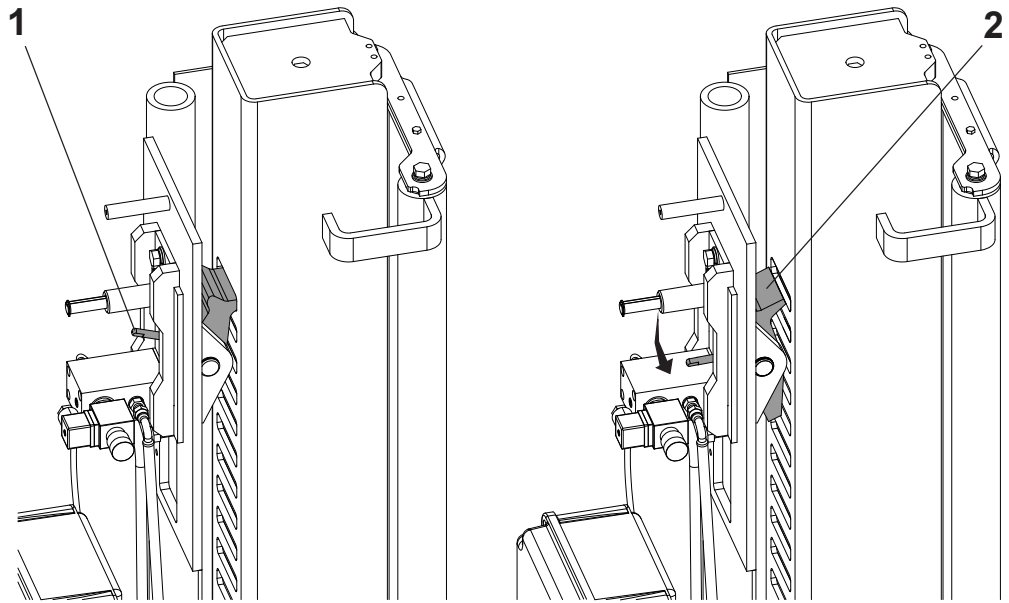

**Operazioni per la discesa in assenza di tensione**

**NB:** Per eseguire in sicurezza tutte le operazioni di seguito elencate è necessario procurarsi i seguenti componenti:

-1 valvola unidirezionali per ogni sollevatore, un tubo flessibile e una pompa manuale. Il tubo flessibile e la pompa (4) sono forniti in quantità uno quindi è necessario collegarli alla valvola unidirezionale (3) su ogni sollevatore che si desidera movimentare.

Svitare il raccordo (5), avvitare il raccordo (R) e collegare al raccordo (R) i componenti del kit di emergenza (valvola unidirezionale (3), tubo flessibile e pompa manuale (4)).

Agire sulla pompa idraulica manuale e sollevare il carrello di alcuni centimetri e contemporaneamente agire manualmente sulla levetta del martelletto (1) al fine di mantenere disarcionato il dispositivo di arresto meccanico (arpione 2) per il solo tratto di discesa.

**Operations for descent with voltage cut**

**NB:** To perform all the following operations safely, it is necessary to obtain the following components:

-1 x unidirectional valves for each lifter, a flexible hose, and a manual pump. One flexible hose and pump (4) are supplied and must therefore be connected to the the unidirectional valve (3) on each lifter you need to move.

Unscrew the coupling (5), screw the fitting (R) and connect the fitting (R) with the components of the emergency kit (unidirectional valve (3), hose and hand pump (4)).

Use the manual hydraulic pump and lift the trolley a few centimetres and at the same time manually use the hammer lever (1) to maintain the mechanical device released (harpoon 2) for the descent section only.

**Verfahren zum Senken bei Spannungsausfall**

**ANM:** Um in Sicherheit alle nachstehend aufgeführten Schritte durchzuführen, muss man folgende Komponenten beschaffen: 1 Rückschlagventile für jede Hebevorrichtung sowie einen Schlauch und eine Handpumpe. Der Schlauch und die Pumpe (4) werden einmalig geliefert, daher muss man sie an jedes Rückschlagventil (3) einer jeden Hebevorrichtung, die man bewegen möchte, anschließen.

Den Verschluss (5) abschrauben, den Anschluss (R) schrauben und die Bauteile des Notfallsatzes (Einweg-Ventil (3), Schlauch und Handpumpe (4)) an den Anschluss (R) anschlieren.

Auf die manuelle Hydraulikpumpe einwirken und den Wagen um einige Zentimeter anheben, gleichzeitig wirkt man manuell auf den Armhebel (1) ein, um die mechanische Stoppvorrichtung (Harpune 2) nur während des Senkens zu deaktivieren.

**Opérations pour la descente en absence de tension**

Assurer la charge à travers les colonnes de sécurité (voir 7.11).

**NB:** Pour effectuer en toute sécurité toutes les opérations citées ci-dessous il est nécessaire de se procurer les pièces suivantes:

1 vannes unidirectionnelles pour chaque pont, un tuyau flexible et une pompe manuelle. Le tuyau flexible et la pompe (4) sont fournis en un seul exemplaire; il est donc nécessaire de les connecter à la vanne unidirectionnelle (3) sur chaque pont à actionner.

Dévisser le raccord (5), visser le raccord (R) et connecter au raccord (R) les composants du kit d'urgence (vanne unidirectionnelle (3), tuyau flexible et pompe manuelle(4)).

Intervenir sur la pompe hydraulique manuelle et soulever le chariot de quelques centimètres; en même temps, intervenir manuellement sur le petit levier du martelet (1) pour bloquer le dispositif d'arrêt mécanique (arpion 2) pour la seule section de descente.

**Operaciones para el descenso en ausencia de tensión**

**Nota:** Para efectuar con seguridad todas las operaciones que se enumeran a continuación hay que dotarse de los siguientes componentes:

1 válvulas unidireccionales para cada elevador, un tubo flexible y una bomba manual. El tubo flexible y la bomba (4) se suministran en cantidad de uno por lo que hay que conectarlos a la válvula unidireccional (3) en cada elevador que se desea desplazar.

Aflojar el tapón (5), conectar al empalme (R) y conectar el empalme a los componentes del kit de emergencia (válvula unidireccional (3), tubo flexible y bomba manual 4).

Operar en la bomba hidráulica manual y elevar el carro algunos centímetros, y al mismo tiempo operar manualmente en la palanca del martillo (1) con el fin de mantener desmontado el dispositivo de parada mecánica (trinquete 2) solo para el tramo de bajada.

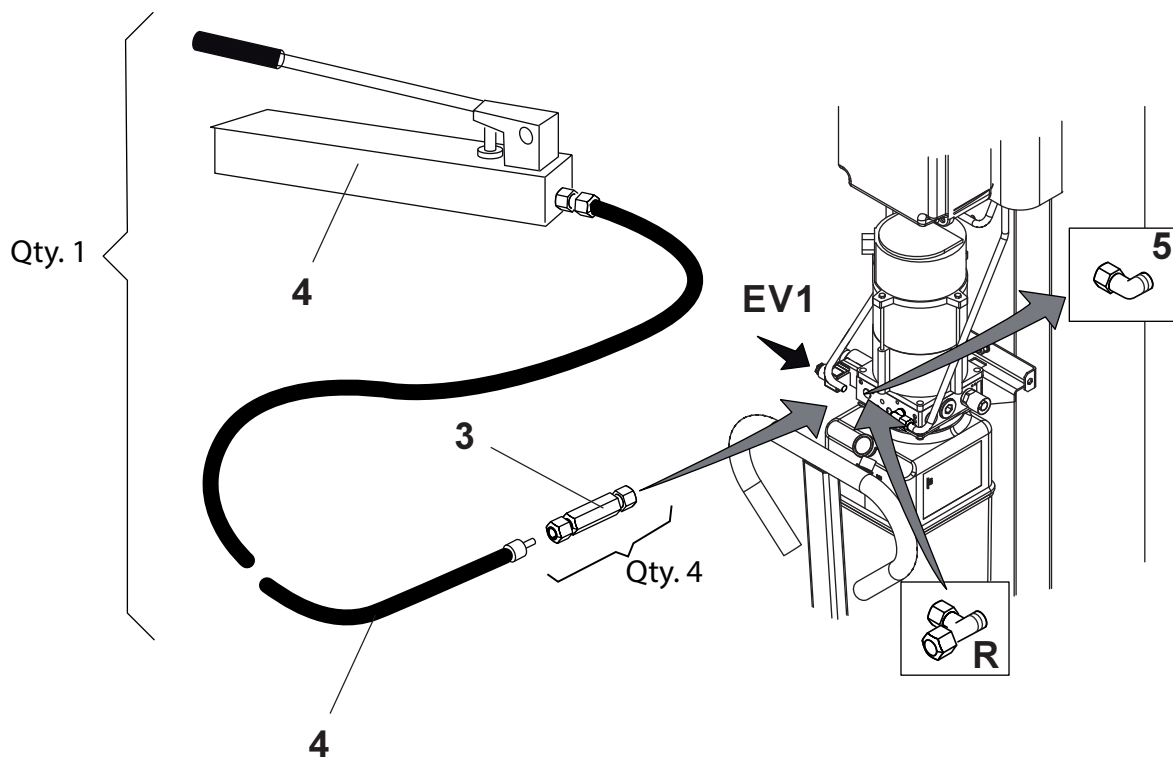
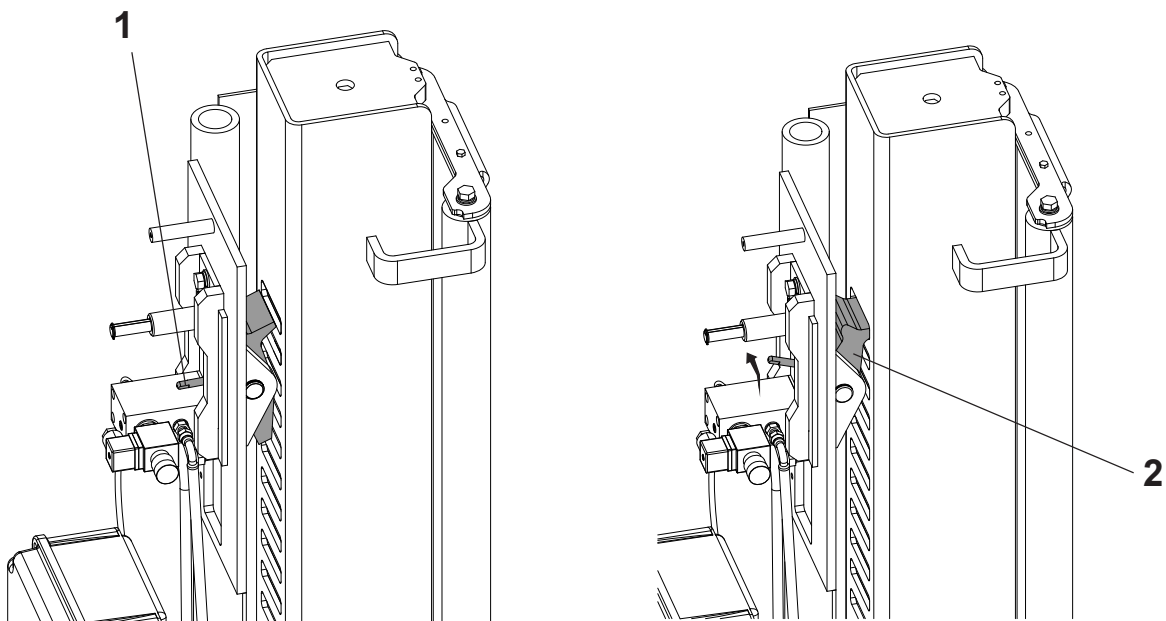



### Movimentazione sollevatori

Agire manualmente sul dispositivo di apertura dell'elettrovalvola EV1, alimentare contemporaneamente la bobina della EV4 con batteria da 24V nel caso sia sprovvista di emergenza e fare scendere il carrello (max 100 mm). Arrestare la discesa facendo in modo che l'arpione sia in corrispondenza di un'asola per il successivo arpionamento. Rilasciare la levetta (1) del martelletto per riportare l'arpione 2 nella posizione di sicurezza, verificando il corretto arpionamento. Operazioni da effettuare su tutti i sollevatori. Accertarsi che i martelletti siano in posizione di parcheggio e siano inseriti nella stessa asola in tutte le colonne (stessa altezza); diversamente movimentare i carrelli portando i carrelli più in alto nella stessa posizione di quelli in basso.

### Handling the lifters

Manually operate the electric valve (EV1) release at the same time, power the EV4 reel with a 24V battery if it has no emergency and let the carriage descend (max. 100 mm). Stop the descent by making sure that the rack element is in correspondence with a ring for the next hooking. Release the lever (1) of the hammer to bring the harpoon 2 to the safety position, checking correct harpooning.

This operation is to be carried out on all lifters.

Make sure the breaker arms are in parking position and are placed in the same ring on all columns (same height); otherwise move the carts by bringing those higher up in the same position as those at the bottom.

### Bewegung der Hebebühnen

Manuell auf die Öffnungsvorrichtung des Magnetventils EV1 einwirken. Die Spule des EV4 gleichzeitig über eine 24V-Batterie speisen, wenn sie nicht über eine Notstromversorgung verfügt. Den Schlitten absenken lassen (max. 100 mm). Halten Sie das Senken an, in der Art, dass das Gelenk in Übereinstimmung mit der Öse für die nächste.

Gelenkverbindung liegt. Den Armhebel (1) freigeben, um die Harpune 2 in die sichere Position zu bringen, dabei kontrolliert man die korrekte Befestigung. Dieser Vorgang muss auf allen Hebebühnen ausgeführt werden. Vergewissern Sie sich, dass die Hebel sich in der Parkposition befinden und in dieselbe Öse an allen Säulen eingeführt werden (gleiche Höhe); andernfalls bewegen Sie die Laufwagen, die weiter oben liegen in die Position derer die weiter unten liegen.

### Actionnement élévateurs

Agir manuellement sur le dispositif d'ouverture de l'électrovanne EV1, alimenter simultanément la bobine de la EV4 avec une batterie de 24V, si elle est dépourvue d'un dispositif d'urgence et faire descendre le chariot (max 100 mm). Arrêter la descente en faisant en sorte que l'arpion soit en correspondance d'une boutonnière pour l'harponnage successif. Relâcher le levier (1) du martelet pour replacer l'arpion 2 en position de sécurité, et vérifier la bonne prise. Opération à effectuer sur tous les élévateurs. Vérifier que les marteaux soient en position de parking et soient insérés dans la même boutonnière dans toutes les colonnes (même hauteur); dans le cas contraire manutentionner les chariots en portant ceux en haut dans la même position que ceux en bas.

### Desplazamiento de elevadores

Usar manualmente el dispositivo de apertura de la electroválvula EV1, alimentar simultáneamente la bobina de EV4 con batería de 24V en caso de que no cuente con emergencia y hacer bajar el carrito (máx. 100 mm). Detenga el descenso haciendo en modo que el trinquete esté en correspondencia de un ojal para el sucesivo agarre. Soltar la palanca (1) del martillo para volver a llevar el trinquete 2 a la posición de seguridad, verificando el correcto trinquete. Realizar esta operación en todos los elevadores. Asegurarse de que los martillos estén en posición de Asegúrese que los martillos estén en posición de estacionamiento e insertados en el mismo ojal en todas las columnas (a la misma altura); de otra forma mueva las carretillas poniendo los que están más arriba en la misma posición que los que están abaj.

**Ripetere questa operazione per tutte i carrelli delle colonne accertandosi sempre di non disallineare il complesso oltre 100 mm.**

Ripetere queste operazioni asola dopo asola fino ad un'altezza di 280mm (distanza della parte più bassa della forca al pavimento) punto in cui le asole finiranno e si dovrà fare attenzione nello scendere con ogni colonna per non più di 100mm, inoltre da questo punto in poi non sarà più necessario azionare il dispositivo di arpionamento.

NB: Una volta giunti a terra con il carico sarà necessario ripristinare il corretto livello dell'olio nel serbatoio per poter riutilizzare il ponte, nonché eseguire la funzione di reset.

**Repeat this operation for all the column trucks and always make sure that all the columns are not misaligned further than 100 mm.**

Repeat these operations slot after slot up to a height of 280 mm (distance from the lowest part of the fork to the ground), which is the point where the slots will end, therefore be careful and lower each column by no more than 100 mm; moreover from this point on, it will not be any longer necessary to press the pawl.

NB: Once the load has reached the ground, it will be necessary to restore the correct oil level into the tank to be able to re-use the bridge, as well as to run the reset function.

**Für alle Schlitten der Säulen diesen Vorgang wiederholen und sich vergewissern, dass die Säuleneinheit um mehr als 100 mm nicht versetzt wird.**

Diese Vorgänge für jeden Schlitz bis zu einer Höhe von 280 mm (Abstand des unteren Gabelteils zum Boden) wiederholen. Auf dieser Höhe gibt es keine Schlitz; jede Säule um nicht mehr als 100mm abwärts bewegen; außerdem ist es nicht mehr nötig, ab diesem Punkt den Druckknopf des Einhaken zu drücken.

ANM: Nachdem die Last den Boden erreicht hat, muss der ordnungsgemäße Ölstand im Tank wiederhergestellt werden, damit die Brücke wieder verwendet werden kann; dann die Rückstellfunktion wieder ausführen.

**Répéter cette opération pour tous les chariots des colonnes en s'assurant toujours de ne pas désaligner l'ensemble des colonnes au-delà du 100 mm .**

Répéter ces opérations, encoche après encoche, jusqu'à une hauteur de 280mm (distance de la partie la plus basse de la fourche au sol), ce qui est le point où les encoches finiront et on devra faire attention en descendant avec chaque colonne, non plus loin de 100mm, en outre de ce point en avant il ne sera plus nécessaire d'appuyer sur le bouton du crochet.

NB: Après avoir touché le sol avec la charge, il sera nécessaire non seulement de rétablir le niveau correct de l'huile dans le réservoir pour pouvoir réutiliser le pont, mais aussi d'exécuter la fonction de reset.

**Repetir esta operación para todas las carretillas de las columnas, tratando de no desalinear nunca el conjunto de las columnas y de no superar 100 mm .**

Repetir estas operaciones para todos los ojales, hasta alcanzar una altura de 280 mm (distancia de la parte más baja de la horquilla con respecto al pavimento). A esta distancia los ojales son terminados y se debe poner atención en la bajada de cada columna, ya que no se deben exceder los 100 mm. Además, a partir de esta distancia ya no es necesario oprimir el pulsador de del gancho.

NB: Tras alcanzar el pavimento con la carga se debe restablecer el nivel correcto de aceite en el depósito para poder utilizar nuevamente el puente y también se debe realizar la función de reajuste.

**8. INCONVENIENTI**

Qui di seguito sono elencati alcuni degli inconvenienti possibili durante il funzionamento del Ponte. Il costruttore declina ogni responsabilità per danni dovuti a persone, animali e cose, per intervento da parte di personale non autorizzato. Pertanto al verificarsi del guasto si raccomanda di contattare tempestivamente l'assistenza tecnica in modo da ricevere le indicazioni per poter compiere operazioni e/o regolazioni in condizioni di massima sicurezza, evitando il rischio di causare danni a persone, animali e cose.



E' necessario l'intervento dell'assistenza tecnica. Vietato eseguire intervento.

**Posizionare sullo "0" e lucchettare l'interruttore generale in caso di emergenza e/o manutenzione al sollevatore**

INCONVENIENTI	CAUSA	INTERVENTO
Nessun funzionamento	Fusibili di protezione generale interrotti Fusibili e trasformatore interrotto Guasto all'impianto elettrico	Sostituire Sostituire Controllare
Non completa la corsa di sollevamento Carico eccedente la portata nominale	Disinserimento sonda termica motore  Tensione rete troppo bassa Olio insufficiente nella centralina	Attendere il riarmo Attenersi alle norme (cap. 1) Verificare Rabboccare
Corsa sollevamento irregolare Non effettua la discesa	Aria nel circuito idraulico Pistoncino sgancio difettoso Valvola di scarico bloccata Pressione aria insufficiente	Effettuare lo spurgo Verificare e sostituire Verificare e sostituire Verificare
Corsa di sollevamento e/o discesa irregolare	Attrito tra pattini e guide di scorrimento	Pulire le guide (vedi par.9)

**8. TROUBLESHOOTING**

A number of possible inconveniences during Ramp functioning mode are now listed. The manufacturer declines any responsibility for damage to people, animals or items, caused by intervention of non-authorized staff. In the event of faults, you are advised to contact the technical service department in good time to receive advice about how to carry out work and/or adjustments in maximum safety conditions, thus avoiding the risk of injury to people or animals and damage to things.



Technical service staff are required. Intervention by others prohibited.

**Turn to "0" and padlock the main switch in case of emergency and/or maintenance to the lift.**

PROBLEM POSSIBLE	CAUSE	REMEDY
Lift does not work	Main safety fuses burnt out Transformer and fuses burnt out Power failure	Replace Replace Check
Lifting travel is not completed	Heat probe disconnected Carico eccedente la portata nominale Tensione rete troppo bassa Insufficient oil in the control unit	Wait for automatic reset Attenersi alle norme (cap. 1) Check Top-up
Irregular lifting device run Do not descend	Air in the hydraulic circuit Defective piston release Discharge valve blocked Air insufficient pressure	Bleed the circuit Check and replace Check and replace Check
Irregular lift and/or descent run	Friction between sliding blocks and slideway	Clean the guides (see para.9)

**8. BETRIEBSSTÖRUNGEN**

Im Folgenden werden einige Schwierigkeiten aufgeführt, die während des Betriebs der Brücke auftreten können. Der Hersteller lehnt jede Verantwortung für Schäden an Personen, Tieren oder Gegenständen ab, die durch den Eingriff von nicht autorisiertem Personal entstehen könnten. Bei Betriebsstörungen unverzüglich den technischen Kundendienst zu Rate ziehen, damit Anweisungen zur Ausführung der Eingriffe und/oder Einstellungen unter Berücksichtigung der notwendigen Sicherheitsmassnahmen erteilt werden können, um die Gefährdung von Personen, Tieren oder Sachen zu vermeiden.



Muss vom technischen Kundendienst ausgeführt werden. Eingriff verboten.

**Den Hauptschalter bei Not-Aus und/oder Wartung der Hebebühnen auf "0" positionieren und verriegeln.**

STÖRUNG	URSACHE	BESEITIGUNG
Kein Betrieb	Hauptsicherungen unterbroch Transformator-Sicherungen unterbrochen	Auswechseln Auswechseln
Aufwärtsfahrt wird nicht beendet	Störung in der Elektroanlage Motorwärmefühler hat abgeschaltet Wieder einschaltetLast liegt über der Nominaltragkraft Netzspannung zu niedrig	Kontrollieren Abwarten bis Wärmefühler Normen beachten (Kap. 1) Überprüfen
Hebelauf unregelmäßig Das Senken nicht durchführen	Öl der Steuereinheit unzureichend Luft im Hydraulikkreislauf Auslöskolben defekt Ablassventil blockiert	Nachfüllen Das Reinigen durchführen Überprüfen und auswechseln Überprüfen und auswechseln
Hebelauf und/oder Senken unregelmäßig	Druckluft fehlt oder Druck unzureichend Reibung zwischen Gleitbacken und Laufführungen	Überprüfen Die Führungen reinigen (siehe Paragraph 9)





**8. INCONVENIENTS**

Ci-dessous certains des inconvénients possibles pendant le fonctionnement du Pont sont énumérés. Le fabricant décline toute responsabilité pour des dommages aux personnes, animaux et aux choses, suite à des interventions de personnel non autorisé. C'est pourquoi, en cas de panne, il est vivement recommandé de s'adresser le plus rapidement possible au Service d'Assistance Technique qui fournira toutes les informations pour réaliser les opérations et/ou les réglages en toute sécurité, en évitant le risque de provoquer des dommages aux personnes, aux animaux et aux choses.



L'intervention de l'Assistance Technique est nécessaire. Toute autre intervention est interdite.

**En cas d'urgence ou d'entretien du pont élévateur, positionner l'interrupteur général sur "0" et le verrouiller.**

INCONVENIENTS	CAUSES	INTERVENTION	
Le pont ne fonctionne pas	Les fusibles de protection générale sont grillés Les fusibles et le transformateur sont grillés Panne au niveau de l'installation électrique	Remplacer Remplacer Contrôler	
Le pont ne complète pas sa course de levage	La sonde thermique du moteur est déclenchée La charge excède la capacité nominale Le voltage du réseau est trop bas Huile insuffisante dans la centrale	Attendre le réenclenchement de la sonde S'en tenir aux normes (Chap. 1) Vérifier Mettre à niveau	
Course de levage irrégulière	Air dans le circuit hydraulique	Effectuer la purge	
Ne pas effectuer la descente	Piston du décrochage défectueux Soupape d'échappement Pression d'air insuffisante	Vérifier et substituer Vérifier et substituer Vérifier	
Course de levage et/ou descente irrégulière	Frottement entre les patins et les guides de coulissement	Nettoyer les guides (voir par.9)	

**8. INCONVENIENTES**

A continuación se indican algunos de los problemas que se pueden producir durante el funcionamiento del puente. El fabricante declina toda responsabilidad por los daños causados a personas, animales o cosas, debidos a la intervención de personal no autorizado. Por lo tanto, al presentarse un desperfecto, rogamos contactar lo antes posible la asistencia técnica para disponer de las informaciones necesarias para proceder con las operaciones y/o regulaciones en condiciones de máxima seguridad, evitando de esta manera el riesgo de causar daños a personas, animales o cosas.



Es necesario que intervenga la asistencia técnica. Está prohibido intervenir personalmente.





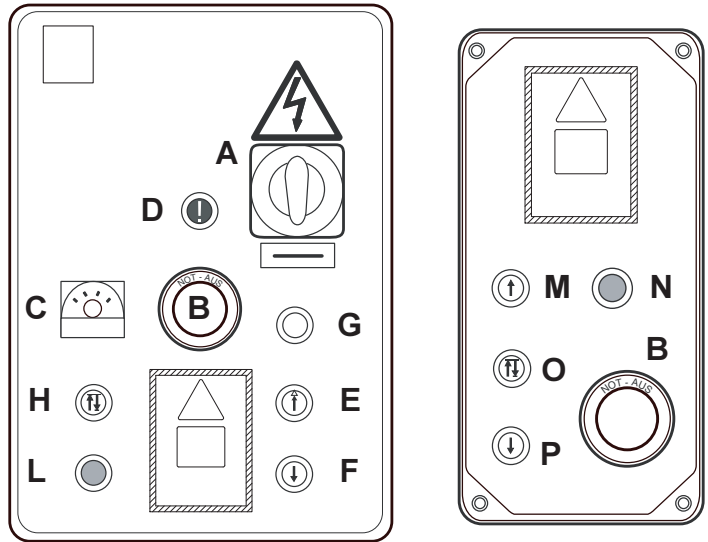

**Colocar en "0" y cerrar con candado el interruptor general en caso de emergencia y/o mantenimiento en el elevador.**

INCONVENIENTES	CAUSAS	SOLUCIONES	
Ningún funcionamiento	usibles de protección general interrumpidos Fusibles y transformador interrumpido Avería instalación eléctrica	Sustituir Sustituir Controlar	
No completa la carrera de elevación	Desconexión sonda térmica motor Carga que excede la capacidad nominal Tensión de red demasiado baja Aceite insuficiente en la centralita	Esperar el rearme Respetar las normas (cap. 1) Vérifier Controlar	
Recorrido de subida irregular	Aire en el circuito hidráulico	Efectuar la purga	
No efectúa la bajada	Pistón desenganche defectuoso Válvula de descarga bloqueada Presión insuficiente aire	Comprobar y sustituir Comprobar y sustituir Comprobar	
Recorrido de subida y/o bajada irregular	Roce entre patines y guías de deslizamiento	Limpia las guías (véase par.9)	

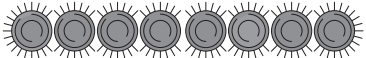

**8.1 Elenco segnalazioni**  
**8.1 Signals list**  
**8.1 Verzeichnis der Signallampen**  
**8.1 Liste des signaux**  
**8.1 Lista de las señales**

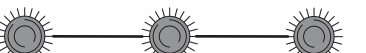

<p><b>G</b> </p>	<p>Lampada spia bianca accesa          White warning light on          Weisse kontrollampe eingeschaltet          Lampe-témoin blanche allumée          Lámpara piloto blanca encendida</p>	<p>Sequenza fasi corretta          Correct phase sequence          Phasen-Abfolge richtig          Séquence des phases correcte          Secuencia fases correcta</p>
<p><b>D</b> </p>	<p>          Lampada spia rossa accesa fissa          Permanent red warning light on          Ständige rote kontrollampe eingeschaltet          Lampe-témoin rouge fixe allumée          Lámpara piloto roja permanente encendida</p>	<p>Sequenza fasi errata; ruotare l'interruttore principale dall'altro lato.          Wrong phase sequence; turn main switch to the other side.          Falsche Phasenfolge; den Hauptschalter von der anderen Seite drehen.          La séquence des phases est erronée; tourner l'interrupteur principal de l'autre côté.          Secuencia fases equivocada; girar el interruptor principal en el otro sentido.          Fungo emergenza premuto - Intervento termico motore Sportello quadro aperto.          Mushroom-head push-button pressed - Overload cut out - Control panel door open.          Pilzförmiger Knopf gedrückt - Thermoschalter des Motors - Schaltschranktür geöffnet.          Bouton coup-de-poing pressé - Interrupteur de surcharge moteur - Le volet du tableau de distribution est ouvert.          Pulsador de cabeza fungiforme apretado - Interruptor automático de máxima - Portillo del cuadro abierto.</p>
<p><b>D</b> </p>	<p>          Lampada spia rossa intermittente          Flashing red warning light          Rote kontrollampe blinkt          Lampe-témoin rouge clignotante          Lámpara piloto roja intermitente</p>	<p>Ponte in blocco: il numero di lampeggi in sequenza permette di individuare la colonna relativa all'inconveniente.          Lift jamming: the number of sequenced flashes allows finding out the column with the fault.          Blockhebebühne: Die nacheinander erscheinende Blinkanzahl ermöglicht die Feststellung der Säule der Störung.          Elévateur bloqué: le nombre de clignotements en séquence permet d'identifier la colonne relative à l'inconvénient.          Puente en condición de bloqueo: el número de relampagueos permite identificar la columna con el inconveniente.</p>
<p><b>L</b> <b>N</b>  <b>E</b> <b>M</b> </p>	<p>          Lampada spia blu intermittente lenta          Slow flashing blue warning light          Blaue kontrollampe blinkt langsam          Lampe-témoin bleue clignotante          Lámpara piloto azul intermitente lenta</p>	<p>Massima corsa in salita consentita          Si attiva con pulsante di salita premuto.          Maximum upward movement permitted.          Activated by pressing the "rise" button.          Maximal erlaubter Hub beim Hochfahren.          Aktiviert man mit gedrückter Taste zum Hochfahren.          Course maximum autorisée en montée          S'active en pressant le bouton de montée.          Máxima carrera en salida permitida          Se activa con botón de subida pulsado.</p>

**L**  
**N**



Lampada spia blu accesa fissa  
Permanent blue warning light on  
Ständige blaue Kontrolllampe eingeschaltet  
Lampe-témoin bleue fixe allumée  
Lámpara piloto azul permanente encendida

E' attivata la funzione parcheggio  
Parking mode is activated  
Die Funktion "Parken" ist aktiviert.  
La fonction stationnement est activée  
Se ha activado la función de estacionamiento

**L**  
**N**

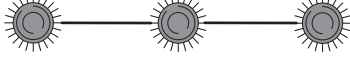
Lampada spia blu intermittente  
Intermittent blue light bulb  
Blaue intermittierende Warnleuchte  
lampe témoin bleue clignotante  
Lámpara indicador azul intermitente

E' stata attivata la funzione parcheggio, il dispositivo di sicurezza non è nella corretta posizione.  
Parking has been activated, and the safety device is not in the correct position.  
Die Funktion "Parken" wurde aktiviert, die Sicherheitsvorrichtung ist nicht in der korrekten Position.  
La fonction stationnement a été activée, le dispositif de sécurité n'est pas dans la position correcte.  
Se ha activado la función de estacionamiento, el dispositivo de seguridad no está en la posición correcta.

**D**

Lampada spia rossa intermittente veloce  
Fast flashing red warning light  
Rote Kontrolllampe blinkt schnell  
Lampe-témoin rouge clignotante  
Lámpara piloto roja intermitente rápida

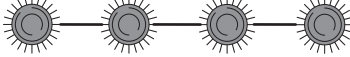
Errore di comunicazione solo su 6/8 colonne  
Communication error relevant to the 6/8 pillar lift only  
Kommunikationsfehler nur in der 6/8-Säulen Hebebühne  
Erreur de communication seulement sur l' élévateur à 6/8 colonnes  
Error de comunicación solamente sobre 6-8 columnas

**L**  
**N**



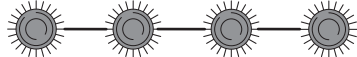

Lampada spia blu intermittente veloce  
Fast flashing blue warning light  
Blaue Kontrolllampe blinkt schnell  
Lampe-témoin bleue clignotante  
Lámpara piloto azul intermitente rápida

**F**  
**P**

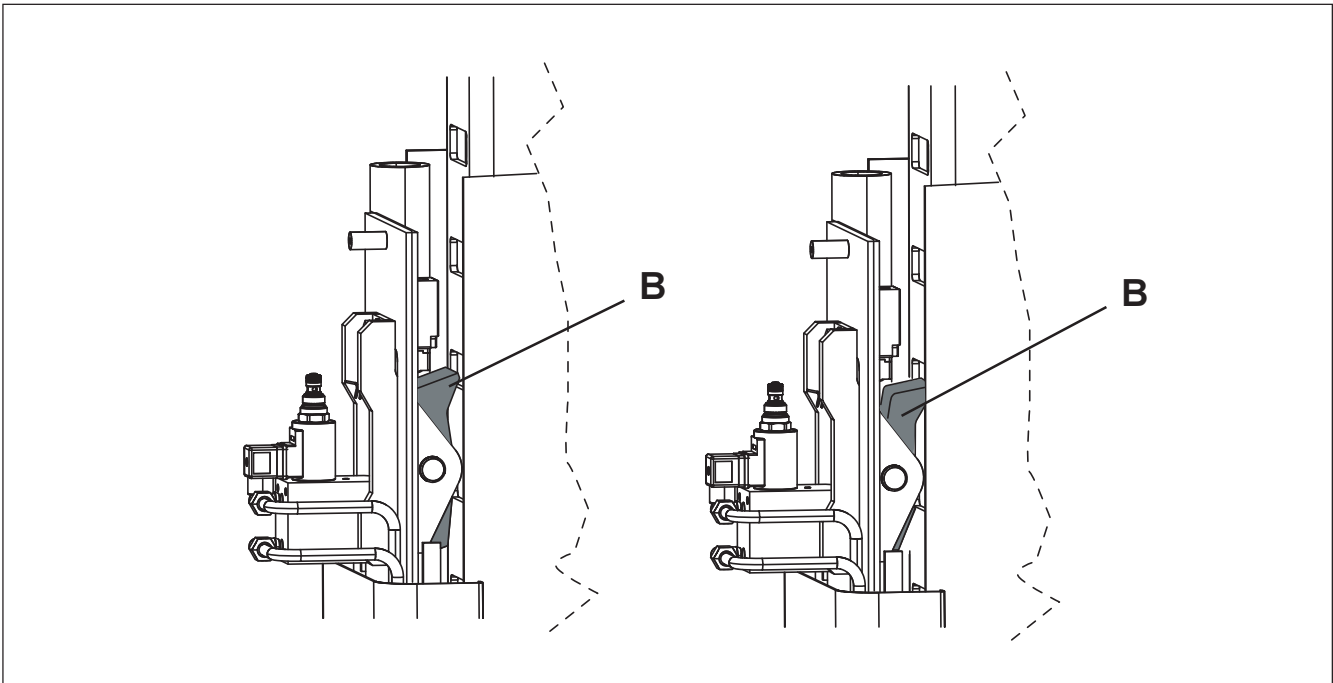
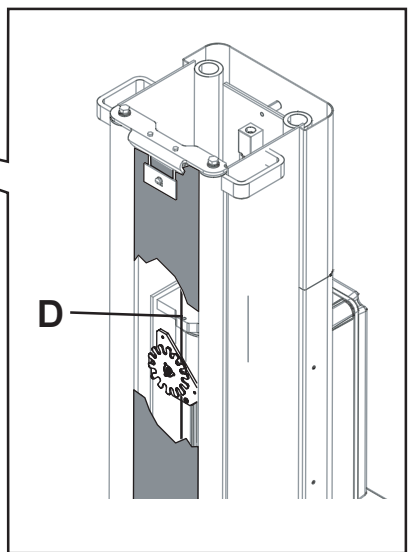
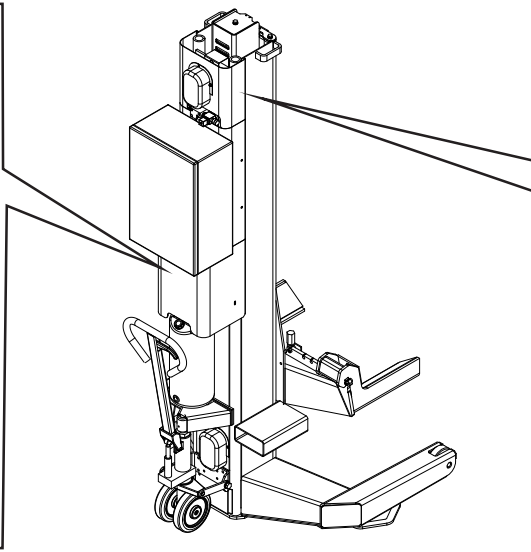
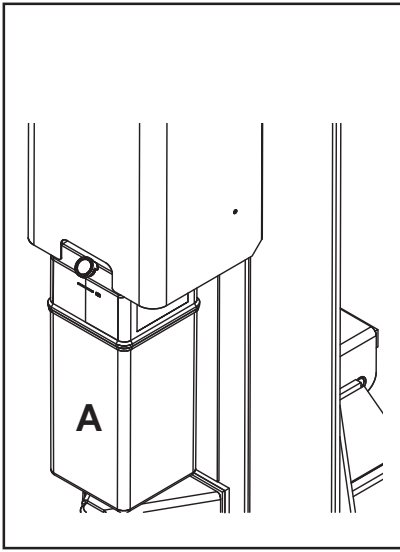

Carrelli tutti a fine corsa discesa  
All carriages reached the lowering limit switch  
Alle Schlitten gesenkt  
Tous les chariot ont atteint l'interrupteur de fin de course descente  
Todos los carros al tope mecánico de bajada





## 9. MANUTENZIONE

Premere il pulsante di emergenza e posizionare sullo 0 (zero) l'interruttore generale, per togliere tensione elettrica, quando si effettuano operazioni di manutenzione.



**Attenzione: organi meccanici in movimento. La rimozione delle carterature è da considerarsi a rischio di chi la esegue.**

### 9.1 Lubrificazione guide di scorrimento dei pattini

Una volta ogni 3 mesi ingrassare le guide di scorrimento dei rulli con grasso grafitato.

### 9.2 Cavetto e pulegge

Verificare periodicamente che i cavetti controllo posizione sollevatore e le pulegge siano in buono stato.

### 9.3 Controllo livello olio

Verificare il livello dell'olio in centralina. Rabboccare con olio ESSO Huto H32 od equivalente

### 9.4 Controllo martelletto

Verificare che il martelletto (B) di sicurezza si inserisca regolarmente nelle asole dei carrelli.

## 9. MAINTENANCE

Press emergency button and position main switch to 0 (zero) to cut tension when performing maintenance operations.



**Caution: moving mechanical parts. Guard removal at operator's risk.**

### 9.1 Skid sliding guides lubrication

Once every 3 months grease the roller sliding guides with graphitized grease.

### 9.2 Cable and pulleys

Periodically check that the lifting device position control cables and pulleys are in good condition.

### 9.3 Check oil level

Check the control unit oil level. Top up with ESSO Huto H32 oil (or equivalent)

### 9.4 Check the breaker arm

Check that the safety breaker arm (B) fits regularly into trolley slots.

## 9. INSTANDHALTUNG

Die Not-Aus-Taste drücken und den Hauptschalter auf 0 (Null) stellen und so, im Fall von Instandhaltungsarbeiten die Stromversorgung ausschalten.



**Achtung: Mechanische Elemente in Bewegung. Entfernung der Schutzabdeckungen auf eigene Gefahr.**

### 9.1 Schmierung der Gleitschuh-Schienen

Einmal alle 3 Monate sollten die Schienen der Walzen mit Graphitschmiere geschmiert werden.

### 9.2 Kabel und Riemenscheibe

Periodisch sicherstellen, dass Positionskontrollkabel der Hebevorrichtung und der Riemenscheiben in gutem Zustand sind.

### 9.3 Ölstandkontrollen

Den Ölstand der Steuereinheit überprüfen. Nachfüllen mit ESSO Huto H32 Öl oder ähnlichem

### 9.4 Hammer überprüfen

Sicherstellen, dass sich der Sicherheitshammer (B) regelmäßig in die Ösen der Wägen einfügt.

## 9. ENTRETIEN

Avant d'effectuer des opérations d'entretien, appuyer sur le poussoir d'urgence et positionner l'interrupteur principal sur 0 (zéro) afin de couper le courant.



**Attention: organes mécaniques en mouvement. L'enlèvement des carters est considéré comme dangereux pour la personne concernée.**

### 9.1 Lubrification des glissières des patins

Graisser tous les 3 mois les glissières des rouleaux, en utilisant de la graisse graphitée.

### 9.2 Cordon et poulies

Vérifier périodiquement que les cordons de contrôle de la position de l'élévateur et les poulies soient en bon état.

### 9.3 Contrôle niveau de l'huile

Vérifier le niveau de l'huile dans la centrale. Mettre à niveau avec l'huile ESSO Huto H32 ou avec une huile équivalente

### 9.4 Contrôle du martelet

Vérifier que le martelet (B) de sécurité soit inséré convenablement dans les fentes des chariots

## 9. MANTENIMIENTO

Durante las operaciones de mantenimiento interrumpir el suministro de corriente, presionando el pulsador de emergencia y colocando el interruptor general en la posición 0 (cero).



**Atención: órganos mecánicos en movimiento. El desmontaje de las protecciones es un riesgo del cual es responsable el operador que cumple la operación.**

### 9.1 Lubricación de las guías de deslizamiento patines

Una vez cada 3 meses engrasar las guías de deslizamiento de los rodillos con grasa grafitada.

### 9.2 Cable y poleas

Comprobar periódicamente que los cables de control de posición del elevador y las poleas estén en buen estado.

### 9.3 Control del nivel de aceite

Comprobar el nivel de aceite en la centralita. Llenar con aceite ESSO Huto H32 o equivalente

### 9.4 Control del martillo

Comprobar que el martillo (B) de seguridad se introduzca correctamente en las ranuras de los carros.

**9.5 Pulizia e verifiche funzionamento dispositivi di sicurezza**

Periodicamente mantenere puliti tutti i dispositivi di sicurezza e verificarne il loro corretto funzionamento, in caso contrario provvedere alla sostituzione.

**ATTENZIONE:** Dopo aver provveduto alle operazioni di manutenzione chiudere il carter di protezione degli organi di movimento colonna.

**9.6 Spurgo aria (vedi impianto idraulico cap. 12)**

Far salire i carrelli per 5 cm, allentare la vite presente sul cilindro (**N**) delle colonne ed attendere che esca olio; a questo punto bloccare la vite.

L'operazione di spurgo aria deve essere effettuata anche per il cilindro (**M**) che aziona il dispositivo che evita la eventuale discesa accidentale del sollevatore.

**9.5 Safety devices cleaning and operational tests**

**Clean all safety devices and check their correct operation at regular intervals. Replace if necessary.**

**CAUTION:** After maintenance operations, close the post moving parts protection guard.

**9.6 Air bleeding (see hydraulic plant chap. 12)**

Lift the trolleys by 5 cm, loosen the screw present on the column cylinder (**N**) and wait for the oil to exit; at this point tighten the screw.

Air bleeding must also be done for cylinder (**M**) that activates the device that prevents eventual accidental lifting device descent.

**9.5 Reinigung und Betriebskontrollen der Sicherheitsvorrichtungen**

Alle Sicherheitsvorrichtungen periodisch reinigen und deren Funktionstüchtigkeit überprüfen; bei Bedarf auswechseln.

**ACHTUNG:** Nach der Durchführung der Instandhaltungsarbeiten die Schutzgehäuse der Säulenbewegungselemente schließen.

**9.6 Reinigen Druckluft (siehe Hydraulikanlage Kap. 12)**

Die Wägen 5 cm heben, die Schraube auf dem Zylinder(**N**) der Säule lösen und abwarten, dass das Öl austritt; dann die Schraube wieder blockieren.

Die Reinigungsoperation muss auch für den Zylinder (**M**) durchgeführt werden, der die Vorrichtung aktiviert, die ein eventuelles unkontrolliertes Senken der Hebevorrichtung vermeidet.

**9.5 Nettoyage et vérification du fonctionnement des dispositifs de sécurité**

Périodiquement, nettoyer les dispositifs de sécurité ainsi que leur fonctionnement, les remplacer si nécessaire.

**ATTENTION:** Après avoir effectué les opérations d'entretien, fermer le carter de protection des organes de déplacement colonne.

**9.6 Purge de l'air (voir système hydraulique chap. 12)**

Faire monter les chariots de 5 cm, desserrer la vis présente sur le cylindre (**N**) des colonnes et attendre que l'huile sorte; bloquer alors la vis.

L'opération de purge de l'air doit être effectuée également pour le cylindre (**M**) qui actionne le dispositif qui évite l'éventuelle descente accidentelle de l'élévateur.

**9.5 Limpieza y controles funcionamiento dispositivos de seguridad**

Periódicamente mantener limpios todos los dispositivos de seguridad y comprobar su correcto funcionamiento, en caso contrario proceder con su sustitución.

**ATENCIÓN:** Después de haber cumplido las operaciones de mantenimiento cerrar el cárter de protección de los órganos de movimiento de la columna.

**9.6 Purga de aire (véase instalación hidráulica Cáp. 12)**

Hacer subir los carros 5 cm, aflojar el tornillo presente en el cilindro (**N**) de las columnas y esperar a que salga aceite; en este momento bloquear el tornillo.

La operación de purga de aire debe ser efectuada también para el cilindro (**M**) que acciona el dispositivo para evitar la eventual bajada accidental del elevador.

**10. ACCANTONAMENTO**

- In caso di accantonamento per lungo periodo è necessario scollegare le fonti di alimentazione, svuotare il/i serbatoio/i contenenti i liquidi di funzionamento e provvedere alla protezione di quelle parti che potrebbero risultare danneggiate in seguito al deposito di polvere. - Provvedere ad ingrassare le parti che si potrebbero danneggiare in caso di essiccazione. - In occasione della rimessa in funzione sostituire le guarnizioni indicate nella parte ricambi.

**10.1 Rottamazione**

- Allorchè si decida di non utilizzare più questo apparecchio, si raccomanda di renderlo inoperante.
- Si raccomanda di rendere innocue quelle parti suscettibili di causare fonti di pericolo.
- Valutare la classificazione del bene secondo il grado di smaltimento.
- Rottamare come rottame di ferro e collocare in centri di raccolta previsti.
- Se considerato rifiuto speciale, smontare e dividere in parti omogenee, smaltire quindi secondo le leggi vigenti.

**10. STORAGE**

- In the event of the lift having to be stored for long periods, disconnect the power supply, empty the tank/s containing liquids used for machine operation and protect any parts that might be damaged by dust.- Grease the parts that might be damaged by dryness. - When the machine is started again, replace the seals indicated in the spare parts section.

**10.1 Scrapping**

- If the decision is taken not to use this machine any longer, we advise making this inoperative.
- Modify any parts of the machine which could be dangerous, leaving it harmless.
- Sort parts according to disposal class.
- Dispose of as scrap and metal and take to an authorised scrap metal disposal centre.
- Special wastes must be sorted into uniform types, then disposed of through authorised channels.

**10. EINLAGERUNG**

- Soll die Hebebühne über längere Zeit eingelagert werden, ist sie von den Versorgungsanschlüssen zu trennen.- Die Behälter, in denen die Betriebsflüssigkeit enthalten entleeren und alle Teile schützen, die durch Staubablagerungen beschädigt werden könnten

Teile, die durch Austrocknen beschädigt werden könnten, sind zu schmieren.

- Bei der Wiederaufnahme des Betriebs die im Ersatzteilverzeichnis aufgeführten Dichtungen ersetzen.

**10.1 Verschrottung**

- Bei endgültiger Außerbetriebsetzung der Einrichtung wird empfohlen, diese betriebsuntauglich zu machen.
- Es wird empfohlen, alle Teile unschädlich zu machen, die Gefahren hervorrufen könnten.
- Die Klassifizierung des Gutes nach dem Entsorgungsgrad bewerten.
- Als Eisenschrott verschrotten und in dafür vorgesehenen Sammelstellen entsorgen.
- Wird die Maschine als Sondermüll betrachtet, ist sie in gleichartige Teile zu zerlegen und nach den geltenden Gesetzesvorschriften zu entsorgen.

**10. STOCKAGE**

- En cas de stockage prolongé, est nécessaire de débrancher les sources d'alimentation, vider le ou les réservoirs qui contiennent les liquides pour le fonctionnement et protéger les parties qui risquent d'être endommagées par les dépôts de poussière.

- Graisser les parties qui risquent de s'endommager si elles sèchent.

- Lors de la remise en service, remplacer les joints mentionnés au point pièces de rechange.

**10.1 Dépose**

- Si vous avez décidé de ne plus utiliser cet équipement, nous vous recommandons de le rendre inopérant.
- Intervenir sur les parties dangereuses pour éviter la création de situations de danger.
- Estimer la classification du bien d'après le degré d'élimination.
- Eliminer au même titre que le fer et déposer dans des centres de ramassage spéciaux.
- Si l'équipement est considéré comme un déchet spécial, démonter et séparer les parties homogènes, et éliminer conformément aux lois en vigueur en la matière.

**10. DESUSO**

- En el caso que no se utilice durante un período prolongado es necesario desconectar las fuentes de alimentación, vaciar el/ los depósito/s que contienen los líquidos de funcionamiento y proteger las partes que pueden perjudicarse si se deposita el polvo. - - Engrasar las partes que pueden perjudicarse si se secan. Cuando procedan a la nueva puesta en marcha del equipo es necesario sustituir las juntas indicadas en la parte piezas de recambio.

**10.1 Desguace**

- En el momento en que se decida no utilizar más este equipo, recomendamos convertirlo en un aparato inoperante.
- Se aconseja hacer inocuas las partes que puedan causar fuente de peligro.
- Evaluar la clasificación del material según el grado de desguace.
- Reducir a chatarra y entregarla a los centros de recogida previstos.
- Si se considera residuo especial, desmontar y dividir en partes homogéneas, desguazar en conformidad con las leyes vigentes.



### ISTRUZIONI RELATIVE ALLA CORRETTA GESTIONE DEI RIFIUTI DA APPARECCHIATURE ELETTRICHE ED ELETTRONICHE (RAEE) AI SENSI DEL D.LGS. 49/14



Al fine di informare gli utilizzatori sulle modalità di corretto smaltimento del prodotto (come richiesto dall'articolo 26, comma 1 del Decreto Legge 49/2014), si comunica quanto segue:

“il significato del simbolo del bidone barrato riportato sull'apparecchio indica che il prodotto non deve essere buttato nella spazzatura indifferenziata (cioè insieme ai “rifiuti urbani misti”), ma deve essere gestito separatamente, allo scopo di sottoporre i RAEE ad apposite operazioni per il loro riutilizzo o di trattamento, per rimuovere e smaltire in modo sicuro le eventuali sostanze pericolose per l'ambiente ed estrarre e riciclare le materie prime che possono essere riutilizzate.”

### INSTRUCTIONS FOR THE CORRECT MANAGEMENT OF WASTE FROM ELECTRIC AND ELECTRONIC EQUIPMENT



The crossed-out wheeled bin affixed to the device indicates that the product should not be disposed of as regular waste (together with “mixed urban waste”), but it should be managed separately and remove and dispose of safely any substances that are harmful for environment and recycle raw materials that can be reused.

Dispose of product in compliance with current laws in force in the country in which the machine is being scrapped.

### GEBRAUCHSANWEISUNGEN ÜBER DIE KORREKTE MÜLLENTSORGUNG VON ELEKTRISCHEN UND ELEKTRONISCHEN GERÄTEN



Das Symbol des durchgestrichenen Abfalleimers auf dem Gerät bedeutet, dass das Produkt nicht im gemischten Hausmüll entsorgt werden darf (das heißt gemeinsam mit „gemischten städtischen Abfällen“), sondern getrennt entsorgt werden muss, zum Zwecke um eventuelle für die Umwelt gefährlichen Substanzen zu entfernen und zu entsorgen und um die Rohstoffe, die wiederverwendet werden können, zu extrahieren und zu recyceln.

Produkts sind nach den im Entsorgungs Land gültigen Vorschriften zu entsorgen.

### INSTRUCTIONS CONCERNANT LA BONNE GESTION DES DECHETS D'EQUIPEMENTS ELECTRIQUES ET ELECTRONIQUES



La signification du symbole du bidon barré reporté sur l'appareil indique que le produit ne doit pas être jeté avec les déchets du tri non sélectif (c'est-à-dire avec les «déchets urbains mixtes»), mais il doit être géré séparément pour retirer et éliminer de façon sûre les éventuelles substances dangereuses pour l'environnement et extraire et recycler les matières premières qui peuvent être réutilisées.

Pour l'élimination de le produit s'en tenir aux dispositions des Lois en vigueur dans le pays où a lieu l'élimination.

### INSTRUCCIONES ACERCA DEL CORRECTO MANEJO DE LOS RESIDUOS DE APARATOS ELÉCTRICOS Y ELECTRÓNICOS



El significado del símbolo del recipiente cruzado colocado en el aparato indica que el producto no debe echarse a la basura indiferenciada (junto a los “desechos urbanos mixtos”) sino que debe manejarse por separado para remover y eliminar en modo seguro las eventuales sustancias peligrosas para el ambiente y extraer y reciclar las materias primas que puedan ser reutilizadas.

Para eliminar el producto atenerse a las disposiciones de ley en el país de eliminación.



**11. IMPIANTO ELETTRICO "H"**

Installazione da eseguire dall'utilizzatore

**11. WIRING DIAGRAM "H"**

Power installations must be made by the user.

**11. ELEKTROANLAGE "H"**

Netzanschluss durch Elektrofachkräfte

**11. INSTALLATION ELECTRIQUE "H"**

Installation à effectuer par l'utilisateur

**11. INSTALACIÓN ELECTRICA "H"**

Instalación que debe efectuar el utilizador

**11.1 IMPIANTO ELETTRICO QUADRO SECONDARIO**
**11.1 WIRING DIAGRAM SECONDARY BOARD**
**11.1 ELEKTRISCHEN ANLAGE - ZUSATZSCHALTAFEL**
**11.1 INSTALLATION ELECTRIQUE - TABLEAU SECONDAIRE**
**11.1 INSTALACIÓN ELECTRICA CUADRO SECUNDARIO**

# 3PH

**RIFER. NOMENCLATURA**

■	MORSETTO
STM	TERMOSONDA MOTORE
SLM	SEGNALAZIONE LAMPEGGIANTE CARRELLO IN MOVIMENTO (OPTIONAL)
RC	FILTRO ANTIDISTURBO
PS	PULSANTE DI SALITA
PP	PULSANTE LUMINOSO BLU DI PARCHEGGIO
PEM	PULSANTE DI EMERGENZA A FUNGO
PD	PULSANTE DI DISCESA
P1	PULSANTE GIALLO MOVIMENTO SINGOLO
M	MOTORE
LS3	LAMPADA SPIA BLU INSERITANEL PP
KM	CONTATTORE COMANDO MOTORE
KD	RELE' COMANDO SLM DISCESA (OPTIONAL)
FU1	TERNA FUSIBILI MOTORE 10.3x38 8A 500V aM (400V) 12A 500V aM (230V)
FCSP	FINECORSA SPORTELLO
FCP	INTERRUTTORE DI PROSSIMITA'
FC1	FINECORSA DISCESA
EV4	ELETTROVALVOLA DI BLOCCO DISCESA
EV3	ELETTROVALVOLA COMANDO ARPIONE
EV1	ELETTROVALVOLA DISCESA
CNM	CONNETTORE MASCHIO COLLEGAM. COL. SATELLITI

**REF. DENOMINATIONS**

■	TERMINAL
STM	MOTOR THERMAL PROTECTION
SLM	LAMP SIGNALLING CARRIAGE MOVING (OPTIONAL)
RC	NOISE FILTER
PS	LIFTING PUSH-BUTTON
PP	STATIONARY BLUE ILLUMINATED PUSH-BUTTON
PEM	EMERGENCY PUSH-BUTTON
PD	LOWERING PUSH-BUTTON
P1	SINGLE PUSH-BUTTON
M	MOTOR
LS3	BLUE LAMP INSIDE PP
KM	MOTOR CONTROL CONTACTOR
KD	LOWERING SLM CONTROL (OPTIONAL)
FU1	MOTOR TRIPLE FUSE 10.3x38 8A 500V aM (400V) 12A 500V aM (230V)
FCSP	DOOR LIMIT SWITCH
FCP	PROXIMITY LIMIT SWITCH
FC1	DESCEND LIMIT SWITCH
EV4	LOCK SOLENOID VALVE
EV3	HOOK CONTROL SOLENOID VALVE
EV1	DESCEND SOLENOID VALVE
CNM	SATELLITE PILLARS MASTER CONNECTOR

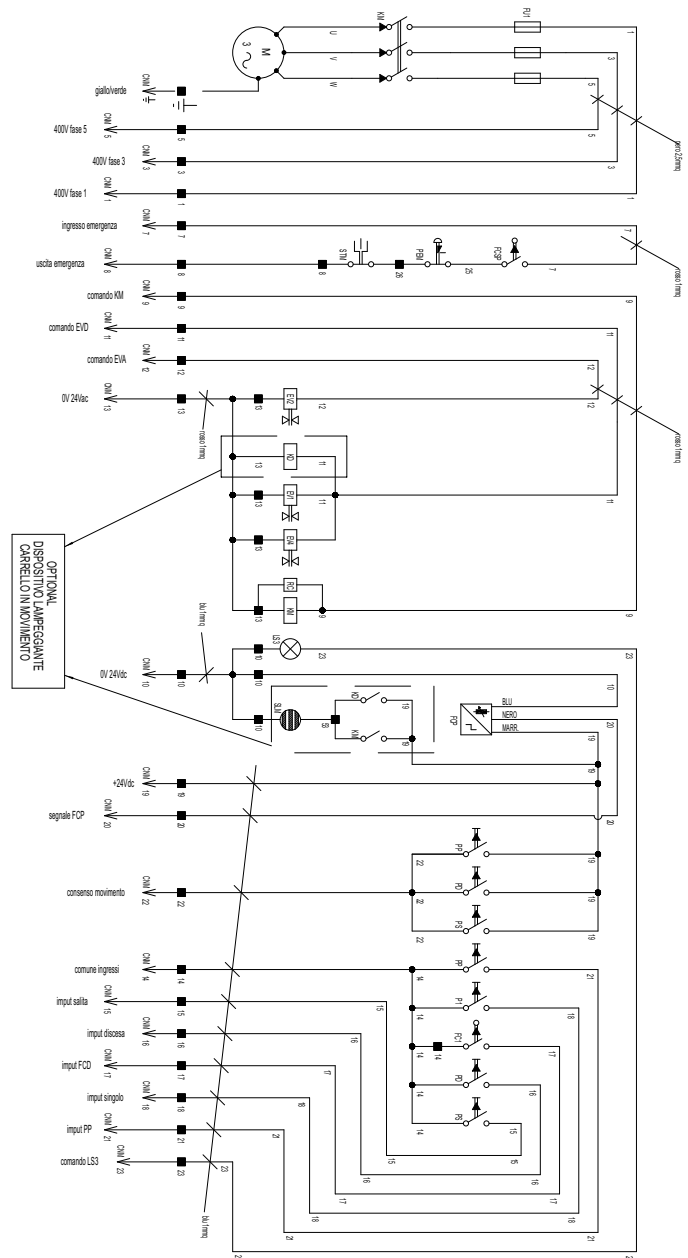



### 11. IMPIANTO ELETTRICO "H/LS"

Installazione da eseguire dall'utilizzatore

### 11. WIRING DIAGRAM "H/LS"

Power installations must be made by the user.

### 11. ELEKTROANLAGE "H/LS"

Netzanschluss durch Elektrofachkräfte

### 11. INSTALLATION ELECTRIQUE "H/LS"

Installation à effectuer par l'utilisateur

### 11. INSTALACIÓN ELECTRICA "H/LS"

Instalación que debe efectuar el utilizador

### 11.1 IMPIANTO ELETTRICO QUADRO SECONDARIO

### 11.1 WIRING DIAGRAM SECONDARY BOARD

### 11.1 ELEKTRISCHEN ANLAGE - ZUSATZSCHALTAFEL

### 11.1 INSTALLATION ELECTRIQUE - TABLEAU SECONDAIRE

### 11.1 INSTALACIÓN ELECTRICA CUADRO SECUNDARIO

## 3PH

#### RIFER. NOMENCLATURA

■	MORSETTO
STM	TERMOSONDA MOTORE
SLM	SEGNALAZIONE LAMPEGGIANTE CARRELLO IN MOVIMENTO (OPTIONAL)
RC	FILTRO ANTIDISTURBO
PS	PULSANTE DI SALITA
PP	PULSANTE LUMINOSO BLU DI PARCHEGGIO
PEM	PULSANTE DI EMERGENZA A FUNGO
PDL	PULSANTE DI DISCESA LENTA
PD	PULSANTE DI DISCESA
P1	PULSANTE GIALLO MOVIMENTO SINGOLO
M	MOTORE
LS3	LAMPADA SPIA BLU INSERITANEL PP
KM	CONTATTORE COMANDO MOTORE
KDL	RELE' INTERFACCIA EV3 PER COMANDO EV4
KD	RELE' INTERFACCIA EV1 PER COMANDO EV4
FU1	TERNA FUSIBILI MOTORE 10.3x38 8A 500V aM (400V) 12A 500V aM (230V)
FCSP	FINECORSA SPORTELLO
FCP	INTERRUTTORE DI PROSSIMITA'
FC1	FINECORSA DISCESA
EV4	ELETTROVALVOLA DI BLOCCO DISCESA
EV3	ELETTROVALVOLA DISCESA LENTA
EV2	ELETTROVALVOLA COMANDO ARPIONE
EV1	ELETTROVALVOLA DISCESA
CNM	CONNETTORE MASCHIO COLLEGAM. COL. SATELLITI

#### REF. DENOMINATIONS

■	TERMINAL
STM	MOTOR THERMAL PROTECTION
SLM	LAMP SIGNALLING CARRIAGE MOVING (OPTIONAL)
RC	NOISE FILTER
PS	LIFTING PUSH-BUTTON
PP	STATIONARY BLUE ILLUMINATED PUSH-BUTTON
PEM	EMERGENCY PUSH-BUTTON
PDL	LOWERING PUSH-BUTTON (SLOW)
PD	LOWERING PUSH-BUTTON
P1	SINGLE PUSH-BUTTON
M	MOTOR
LS3	BLUE LAMP INSIDE PP
KM	MOTOR CONTROL CONTACTOR
KDL	EV3 INTERFACE RELAY FOR EV4 CONTROL
KD	EV1 INTERFACE RELAY FOR EV4 CONTROL
FU1	MOTOR TRIPLE FUSE 10.3x38 8A 500V aM (400V) 12A 500V aM (230V)
FCSP	DOOR LIMIT SWITCH
FCP	PROXIMITY LIMIT SWITCH
FC1	DESCEND LIMIT SWITCH
EV4	LOCK SOLENOID VALVE
EV3	LOWERING SOLENOID VALVE (SLOW)
EV2	HOOK CONTROL SOLENOID VALVE
EV1	DESCEND SOLENOID VALVE
CNM	SATELLITE PILLARS MASTER CONNECTOR

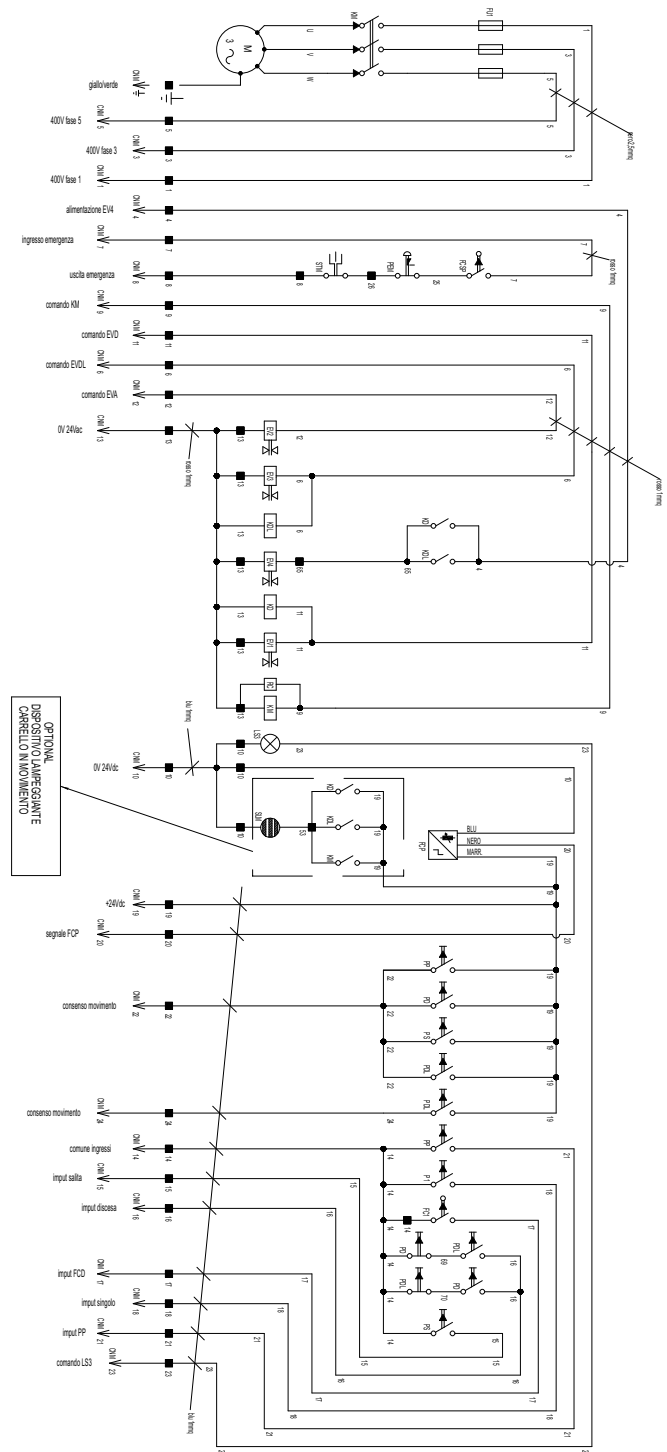

**11. IMPIANTO ELETTRICO "H"**

Installazione da eseguire dall'utilizzatore

**11. WIRING DIAGRAM "H"**

Power installations must be made by the user.

**11. ELEKTROANLAGE "H"**

Netzanschluss durch Elektrofachkräfte

**11. INSTALLATION ELECTRIQUE "H"**

Installation à effectuer par l'utilisateur

**11. INSTALACIÓN ELECTRICA "H"**

Instalación que debe efectuar el utilizador

**11.1 IMPIANTO ELETTRICO QUADRO SECONDARIO**
**11.1 WIRING DIAGRAM SECONDARY BOARD**
**11.1 ELEKTRISCHEN ANLAGE - ZUSATZSCHALTAFEL**
**11.1 INSTALLATION ELECTRIQUE - TABLEAU SECONDAIRE**
**11.1 INSTALACIÓN ELECTRICA CUADRO SECUNDARIO**

# 1PH

RIFER.	NOMENCLATURA
■	MORSETTO
STM	TERMOSONDAMOTORE
SLM	SEGNALAZIONE LAMPEGGIANTE CARRELLO IN MOVIMENTO (OPTIONAL)
RC	FILTRO ANTIDISTURBO
PS	PULSANTE DI SALITA
PP	PULSANTE LUMINOSO BLU DI PARCHEGGIO
PEM	PULSANTE DI EMERGENZA A FUNGO
PD	PULSANTE DI DISCESA
P1	PULSANTE GIALLO MOVIMENTO SINGOLO
M	MOTORE
KM	CONTATTORE COMANDO MOTORE
KD	RELE' COMANDO SLM DISCESA (OPTIONAL)
FU1	FUSIBILI PROTEZIONE LINEA MOTORE 10.3x38 8A 500V aM
FCSP	FINECORSA SPORTELLO
FCP	INTERRUTTORE DI PROSSIMITA'
FC1	FINECORSA DISCESA
EV3	ELETTROVALVOLA COMANDO ARPIONE
EV1	ELETTROVALVOLA DISCESA
CNM	CONNETTORE MASCHIO COLLEGAM. COL. SATELLITI

REF.	DENOMINATIONS
■	TERMINAL
STM	MOTOR THERMAL PROTECTION
SLM	LAMP SIGNALLING CARRIAGE MOVING (OPTIONAL)
RC	NOISE FILTER
PS	LIFTING PUSH-BUTTON
PP	STATIONARY BLUE ILLUMINATED PUSH-BUTTON
PEM	EMERGENCY PUSH-BUTTON
PD	LOWERING PUSH-BUTTON
P1	SINGLE PUSH-BUTTON
M	MOTOR
KM	MOTOR CONTROL CONTACTOR
KD	LOWERING SLM CONTROL (OPTIONAL)
FU1	MOTOR SAFETY LINE FUSE 10.3x38 8A 500V aM
FCSP	DOOR LIMIT SWITCH
FCP	PROXIMITY LIMIT SWITCH
FC1	DESCEND LIMIT SWITCH
EV3	HOOK CONTROL SOLENOID VALVE
EV1	DESCEND SOLENOID VALVE
CNM	SATELLITE PILLARS MASTER CONNECTOR

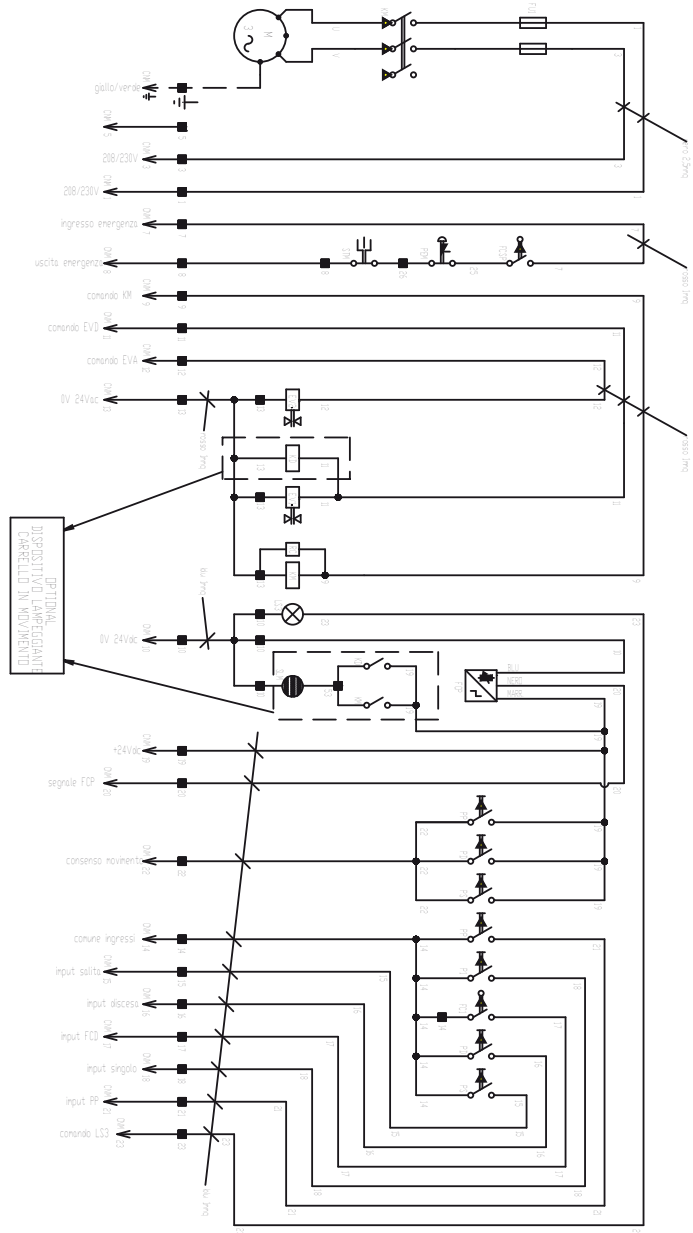



11.2 IMPIANTO ELETTRICO QUADRO PRINCIPALE "H"  
 11.2 WIRING DIAGRAM MAIN BOARD "H"  
 11.2 ELEKTRISCHEN ANLAGE - HAUPTSCHALTAFEL "H"  
 11.2 INSTALLATION ELECTRIQUE - TABLEAU PRINCIPAL "H"  
 11.2 INSTALACIÓN ELECTRICA CUADRO PRINCIPAL "H"

3PH

REF.	DENOMINATIONS	RIF.	NOMENCLATURA
■	TERMINAL	■	MORSETTO
TR	TRANSFORMER 200VA Vp 0/230/400 Vs 0/19 0/25	TR	TRASFORMATORE 200VA Vp 0/230/400 Vs 0/19 0/25
STM	MOTOR HEAT PROBE	STM	TERMOSONDA MOTORE
SLM	FLASHING LAMP SIGNALLING MOVING CARRIAGE (OPTIONAL)	SLM	SEGNALAZIONE LAMPEGGIANTE CARRELLO IN MOVIMENTO (OPT)
SC	POST SELECTION SWITCH	SC	COMMUTATORE SELEZIONE COPPIE COLONNE
S	SLAVE BRIDGE (CONNECTED)	S	PONTICELLO RICONOSCIMENTO COME SLAVE (SE CONNESSO)
R5	RESISTOR 1/4W 220 Ohm	R5	RESISTENZA 1/4W 220 Ohm
R4	RESISTOR 1/4W 5,6K	R4	RESISTENZA 1/4W 5,6K
R3	RESISTOR 1/4W 27K	R3	RESISTENZA 1/4W 27K
R2	RESISTOR 1/4W 10K	R2	RESISTENZA 1/4W 10K
R1	RESISTOR 1/4W 56K	R1	RESISTENZA 1/4W 56K
RC	NOISE FILTER	RC	FILTRO ANTIDISTURBO
P1	SINGLE-MOVEMENT YELLOW PUSH-BUTTON	P1	PULSANTE GIALLO MOVIMENTO SINGOLO
PS	UP PUSH-BUTTON	PS	PULSANTE DI SALITA
PRD	RECTIFIER JUMPER	PRD	PONTE RADDRIZZATORE
PP	LUM. PARKING PUSH-BUTTON (LS3)	PP	PULSANTE DI PARCHEGGIO LUMINOSO (LS3)
PLC	LOGIC PROGRAMMABLE CONTROLLER	PLC	CONTROLLORE LOGICO PROGRAMMABILE
PEM	EMERGENCY PUSH-BUTTON (MUSH-ROOM SHAPE)	PEM	PULSANTE DI EMERGENZAA FUNGO
PDR/PSR	REMOTE DOWN/UP PUSH-BUTTON (OPTIONAL)	PDR/PSR	PULSANTE DI DISCESA/SALITA REMOTI (OPTIONAL)
PD	DOWN BUTTON	PD	PULSANTE DI DISCESA
M I/O	EXTENSION MODULE INPUT/OUTPUT	M I/O	MODULO ESTENSIONE INGRESSI/USCITE
M	THREE-PHASE MOTOR	M	MOTORE ASINCRONO TRIFASE
LS3	BLUE WARNING LIGHT INSIDE PP, PARKING MODE 24V 1,2W	LS3	SPIA BLU INS. NEL PP SEGNALAZIONE STATO PARCHEGGIO 24V 1,2W
LS2	BLOCK AND EMERGENCY RED WARNING LIGHT 24V 1,2W	LS2	SPIA ROSSA EMRGENZA E BLOCCO 24V 1,2W
LS1	CORRECT PHASE SEQUENCE WHITE WARNING LIGHT 24V 1,2W	LS1	SPIA BIANCA SEQUENZA FASI CORRETTA 24V 1,2W
KL	LINE CONTACTOR	KL	CONTATTORE DI LINEA
KM	MOTOR CONTROL CONTACTOR	KM	CONTATTORE COMANDO MOTORE
KD	DOWN SLM CONTROL RELAY (OPTIONAL)	KD	RELE' COMANDO SLM IN DISCESA (OPTIONAL)
KSF	PHASE SEQUENCE CONTROL RELAY	KSF	RELE' CONTROLLO SEQUENZA FASI
K6	CARRIAGE ENABLING RELAY	K6	RELE' DI CONSENSO MOVIMENTO CARRELLI
K1/2	EMERGENCY RELAY	K1/2	RELE' DI EMERGENZA
K4/5	CONTROL RELAY EV2	K4/5	RELE' COMANDO EV2
K3	DOWN CONTROL RELAY	K3	RELE' COMANDO DISCESA
IG	MAIN INVERTER 1-0-2 (40A)	IG	INVERTITORE GENERALE 1-0-2 ( 40A )
FU5	SECONDARY PROTECTION FUSE 24V dc PLC 5x20 1A 250V	FU5	FUSIBILE PROTEZIONE 24Vdc PLC 5x20 1A 250V RAPIDO
FU4	SECONDARY PROTECTION FUSE TR (18V) 5x20 4A 250V QUICK	FU4	FUSIBILE PROTEZIONE SECOND. TR (18V) 5x20 4A 250V RAPIDO
FU3	SECONDARY PROTECTION FUSE TR (24V) 5x20F 10A 250V QUICK	FU3	FUSIBILE PROTEZIONE SECOND. TR (24V) 5x20F 10A 250V RAP.
FU2	PRIMARY PROTECTION FUSE TR 10,3x38 2A 500V gl	FU2	FUSIBILI PROTEZIONE PRIMARIO TR 10,3x38 2A 500V gl
FU1	TRIPLET OF MOTOR LINE FUSES 10x38 8A 500V aM (400V) 12A 500V aM (230V)	FU1	TERNA FUS. MOTORE 10x38 8A 500V aM (400V) 12A 500V aM (230V)
FUO	TRIPLET OF MOTOR LINE FUSES 14x51 32A 500V aM (400V) 50A 500V aM (230V)	FUO	TERNA FUS. LINEA 14x51 32A 500V aM (400V) 50A 500V aM (230V)
FCP	PROXIMITY LIMIT SWITCH	FCP	INTERRUTTORE DI PROSSIMITA'
FC1	DESCENT LIMIT SWITCH	FC1	FINECORSA DI DISCESA
EV1	DESCENT SOLENOID VALVE	EV1	ELETTROVALVOLA DI DISCESA
EV2	HOOK RELEASE SOLENOID VALVE	EV2	ELETTROVALVOLA SGANCIO ARPIONE
EV4	DESCENT LOCK SOLENOID VALVE	EV	ELETTROVALVOLA DI BLOCCO DISCESA
D	DIODE 1N 4003	D	DIODO 1N 4003
CNF2/3/4	POLYESTER CAPACITOR 0,47 microF 250V	CNF2/3/4	CONDENSATORE POLIESTERE 0,47 microF 250V
CNFO	CANNON 15-POLE FEMALE CONNECTOR, INTERCONNS.	CNFO	CONTETTORE CANNON 15 POLI FEMME INTERCONNESS, CONSOLLE
C	ELECTROLYTIC CAPACITOR 4700 microF 50V	C	CONDENSATORE ELETTROLITICO 4700 microF 50V

11.2 IMPIANTO ELETTRICO QUADRO PRINCIPALE "H"  
 11.2 WIRING DIAGRAM MAIN BOARD "H"  
 11.2 ELEKTRISCHEN ANLAGE - HAUPTSCHALTAFEL "H"  
 11.2 INSTALLATION ELECTRIQUE - TABLEAU PRINCIPAL "H"  
 11.2 INSTALACIÓN ELECTRICIA CUADRO PRINCIPAL "H"

3PH

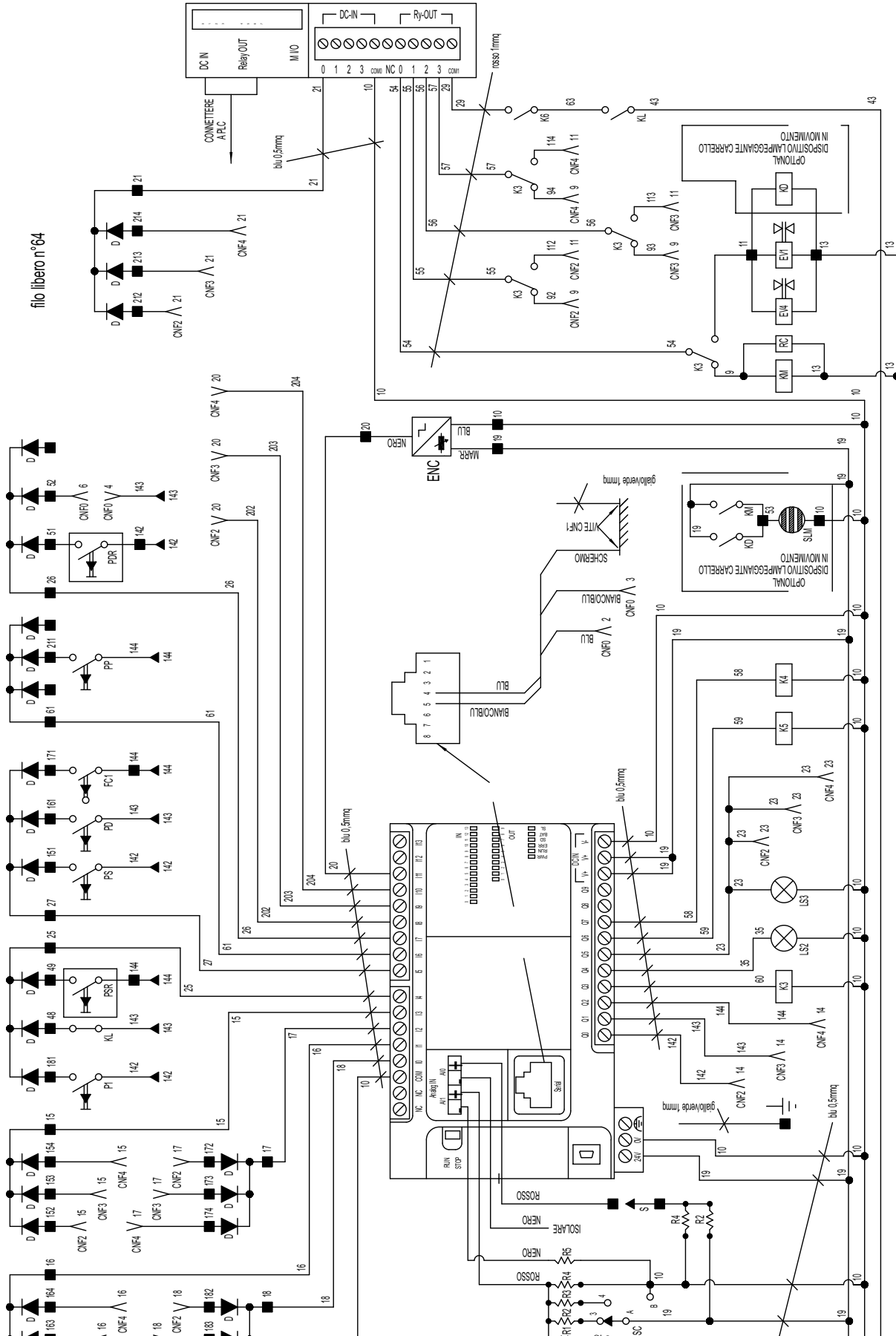



11.2 IMPIANTO ELETTRICO QUADRO PRINCIPALE "H"  
 11.2 WIRING DIAGRAM MAIN BOARD "H"  
 11.2 ELEKTRISCHEN ANLAGE - HAUPTSCHALT Tafel "H"

11.2 INSTALLATION ELECTRIQUE TABLEAU PRINCIPAL "H"  
 11.2 INSTALACIÓN ELECTRICA CUADRO PRINCIPAL "H"

3PH

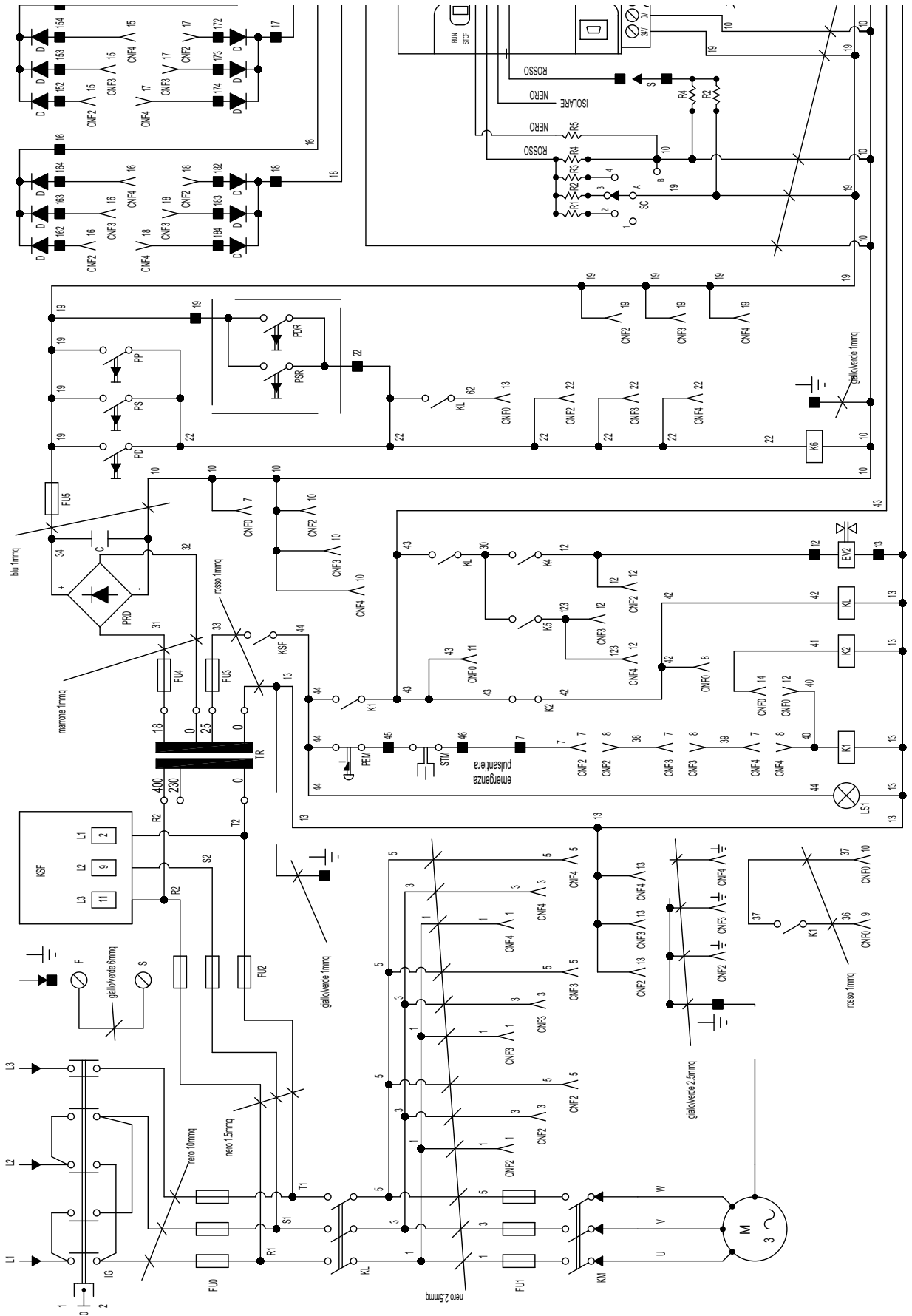

**11.2 IMPIANTO ELETTRICO QUADRO PRINCIPALE "H/LS"**  
**11.2 WIRING DIAGRAM MAIN BOARD "H/LS"**  
**11.2 ELEKTRISCHEN ANLAGE - HAUPTSCHALTAFEL "H/LS"**  
**11.2 INSTALLATION ELECTRIQUE - TABLEAU PRINCIPAL "H/LS"**  
**11.2 INSTALACIÓN ELECTRICA CUADRO PRINCIPAL "H/LS"**

# 3PH

REF.	DENOMINATIONS	RIF.	NOMENCLATURA
■	TERMINAL	■	MORSETTO
TR	TRANSFORMER 200VA Vp 0/230/400 Vs 0/19 0/25	TR	TRASFORMATORE 200VA Vp 0/230/400 Vs 0/19 0/25
STM	MOTOR HEAT PROBE	STM	TERMOSONDA MOTORE
SLM	FLASHING LAMP SIGNALLING MOVING CARRIAGE (OPTIONAL)	SLM	SEGNALAZIONE LAMPEGGIANTE CARRELLO IN MOVIMENTO (OPT)
SC	POST SELECTION SWITCH	SC	COMMUTATORE SELEZIONE COPPIE COLONNE
S	SLAVE BRIDGE (CONNECTED)	S	PONTICELLO RICONOSCIMENTO COME SLAVE (SE CONNESSO)
R5	RESISTOR 1/4W 220 Ohm	R5	RESISTENZA 1/4W 220 Ohm
R4	RESISTOR 1/4W 5,6K	R4	RESISTENZA 1/4W 5,6K
R3	RESISTOR 1/4W 27K	R3	RESISTENZA 1/4W 27K
R2	RESISTOR 1/4W 10K	R2	RESISTENZA 1/4W 10K
R1	RESISTOR 1/4W 56K	R1	RESISTENZA 1/4W 56K
RC	NOISE FILTER	RC	FILTRO ANTIDISTURBO
P1	SINGLE-MOVEMENT YELLOW PUSH-BUTTON	P1	PULSANTE GIALLO MOVIMENTO SINGOLO
PS	UP PUSH-BUTTON	PS	PULSANTE DI SALITA
PRD	RECTIFIER JUMPER	PRD	PONTE RADDRIZZATORE
PP	LUM. PARKING PUSH-BUTTON (LS3)	PP	PULSANTE DI PARCHEGGIO LUMINOSO (LS3)
PLC	LOGIC PROGRAMMABLE CONTROLLER	PLC	CONTROLORE LOGICO PROGRAMMABILE
PEM	EMERGENCY PUSH-BUTTON (MUSH-ROOM SHAPE)	PEM	PULSANTE DI EMERGENZA A FUNGO
PD/PDL	DOWN PUSH-BUTTON/DOWN PUSH-BUTTON (SLOW)	PD/PDL	PULSANTE DI DISCESA/PULSANTE DI DISCESA (LENTA)
M I/O	EXTENSION MODULE INPUT/OUTPUT	M I/O	MODULO ESTENSIONE INGRESSI/USCITE
M	THREE-PHASE MOTOR	M	MOTORE ASINCRONO TRIFASE
LS3	BLUE WARNING LIGHT INSIDE PP, PARKING MODE 24V 1,2W	LS3	SPIA BLU INS. NEL PP SEGNALAZIONE STATO PARCHEGGIO 24V 1,2W
LS2	BLOCK AND EMERGENCY RED WARNING LIGHT 24V 1,2W	LS2	SPIA ROSSA EMERGENZA E BLOCCO 24V 1,2W
LS1	CORRECT PHASE SEQUENCE WHITE WARNING LIGHT 24V 1,2W	LS1	SPIA BIANCA SEQUENZA FASI CORRETTA 24V 1,2W
KL	LINE CONTACTOR	KL	CONTATTORE DI LINEA
KM	MOTOR CONTROL CONTACTOR	KM	CONTATTORE COMANDO MOTORE
KD/KDL	DOWN SLM CONTROL RELAY (OPTIONAL)	KD/KDL	RELE' COMANDO SLM IN DISCESA (OPTIONAL)
KSF	PHASE SEQUENCE CONTROL RELAY	KSF	RELE' CONTROLLO SEQUENZA FASI
K7	DOWN CONTROL RELAY (SLOW)	K7	RELE' COMANDO DISCESA (LENTA)
K6	CARRIAGE ENABLING RELAY	K6	RELE' DI CONSENSO MOVIMENTO CARRELLI
K1/2	EMERGENCY RELAY	K1/2	RELE' DI EMERGENZA
K4/5	CONTROL RELAY EV2	K4/5	RELE' COMANDO EV2
K3	DOWN CONTROL RELAY	K3	RELE' COMANDO DISCESA
IG	MAIN INVERTER 1-0-2 (40A)	IG	INVERTITORE GENERALE 1-0-2 ( 40A )
FU5	SECONDARY PROTECTION FUSE 24V dc PLC 5x20 1A 250V	FU5	FUSIBILE PROTEZIONE 24Vdc PLC 5x20 1A 250V RAPIDO
FU4	SECONDARY PROTECTION FUSE TR (18V) 5x20 4A 250V QUICK	FU4	FUSIBILE PROTEZIONE SECOND. TR (18V) 5x20 4A 250V RAPIDO
FU3	SECONDARY PROTECTION FUSE TR (24V) 5x20F 10A 250V QUICK	FU3	FUSIBILE PROTEZIONE SECOND. TR (24V) 5x20F 10A 250V RAP.
FU2	PRIMARY PROTECTION FUSE TR 10,3x38 2A 500V gl	FU2	FUSIBILI PROTEZIONE PRIMARIO TR 10,3x38 2A 500V gl
FU1	TRIPLET OF MOTOR LINE FUSES 10x38 8A 500V aM (400V) 12A 500V aM (230V)	FU1	TERNA FUS. MOTORE 10x38 8A 500V aM (400V) 12A 500V aM (230V)
FU0	TRIPLET OF MOTOR LINE FUSES 14x51 32A 500V aM (400V) 50A 500V aM (230V)	FU0	TERNA FUS. LINEA 14x51 32A 500V aM (400V) 50A 500V aM (230V)
FCP	PROXIMITY LIMIT SWITCH	FCP	INTERRUTTORE DI PROSSIMITA'
FC1	DESCENT LIMIT SWITCH	FC1	FINECORSA DI DISCESA
EV4	DESCENT LOCK SOLENOID VALVE	EV4	ELETTROVALVOLA DI BLOCCO DISCESA
EV1/EV3	DESCENT SOLENOID VALVE/DESCENT SOLENOID VALVE (SLOW)	EV1/EV3	ELETTROVALVOLA DI DISCESA/ELETTROVALVOLA DI DISCESA (LENTA)
EV2	HOOK RELEASE SOLENOID VALVE	EV2	ELETTROVALVOLA SGANCIO ARPIONE
D	DIODE 1N 4003	D	DIODO 1N 4003
CNF2/3/4	POLYESTER CAPACITOR 0,47 microF 250V	CNF2/3/4	CONDENSATORE POLIESTERE 0,47 microF 250V
CNFO	CANNON 15-POLE FEMALE CONNECTOR, INTERCONNS.	CNFO	CONTETTORE CANNON 15 POLI FEMME INTERCONNESS, CONSOLLE
C	ELECTROLYTIC CAPACITOR 4700 microF 50V	C	CONDENSATORE ELETTROLITICO 4700 microF 50V

11.2 IMPIANTO ELETTRICO QUADRO PRINCIPALE "H/LS"  
 11.2 WIRING DIAGRAM MAIN BOARD "H/LS"  
 11.2 ELEKTRISCHEN ANLAGE - HAUPTSCHALT Tafel "H/LS"  
 11.2 INSTALLATION ELECTRIQUE - TABLEAU PRINCIPAL "H/LS"  
 11.2 INSTALACIÓN ELECTRICA CUADRO PRINCIPAL "H/LS"

3PH

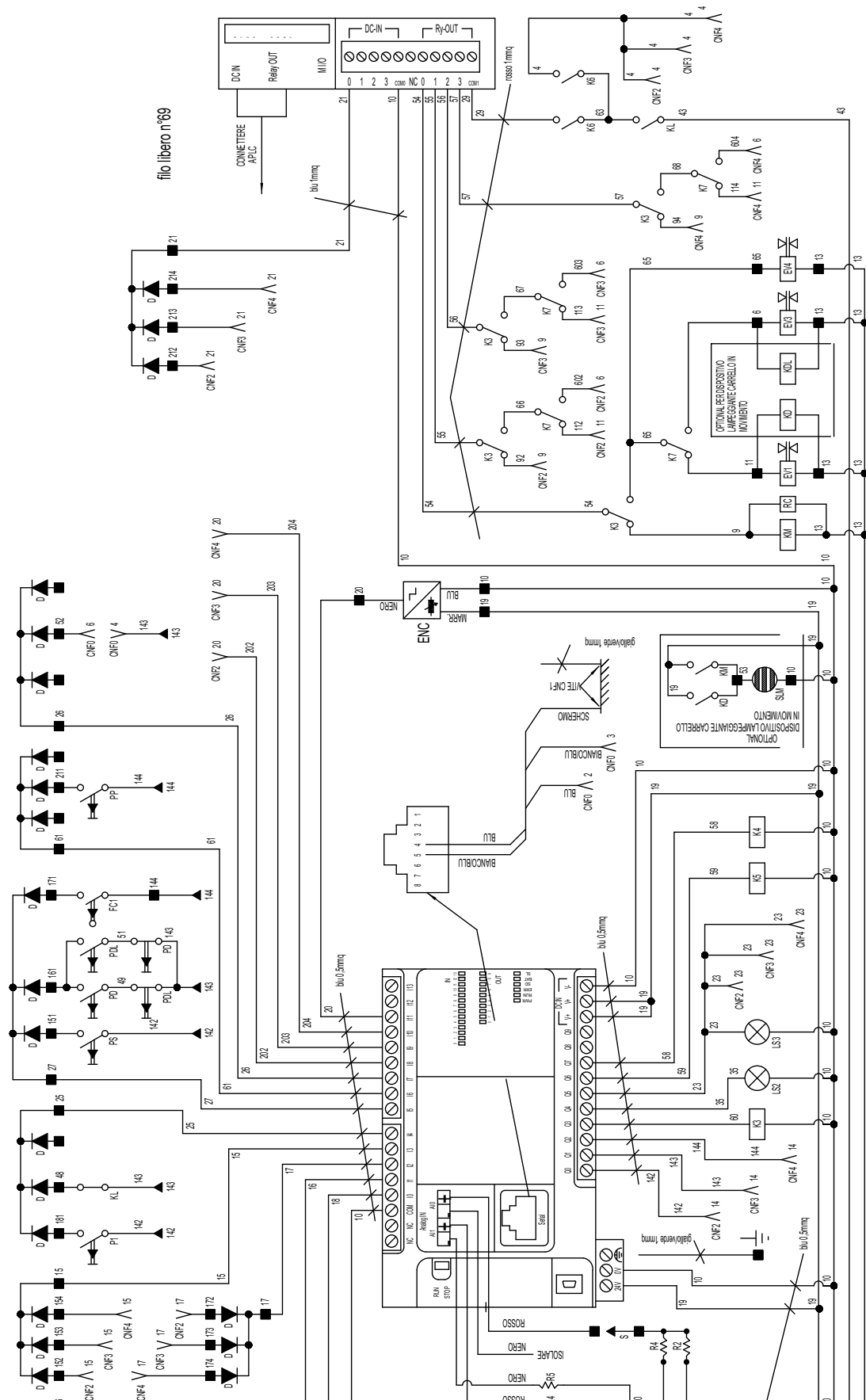



11.2 IMPIANTO ELETTRICO QUADRO PRINCIPALE "H/LS"  
 11.2 WIRING DIAGRAM MAIN BOARD "H/LS"  
 11.2 ELEKTRISCHEN ANLAGE - HAUPTSCHALT Tafel "H/LS"

11.2 INSTALLATION ELECTRIQUE TABLEAU PRINCIPAL "H/LS"  
 11.2 INSTALACIÓN ELECTRICA CUADRO PRINCIPAL "H/LS"

3PH

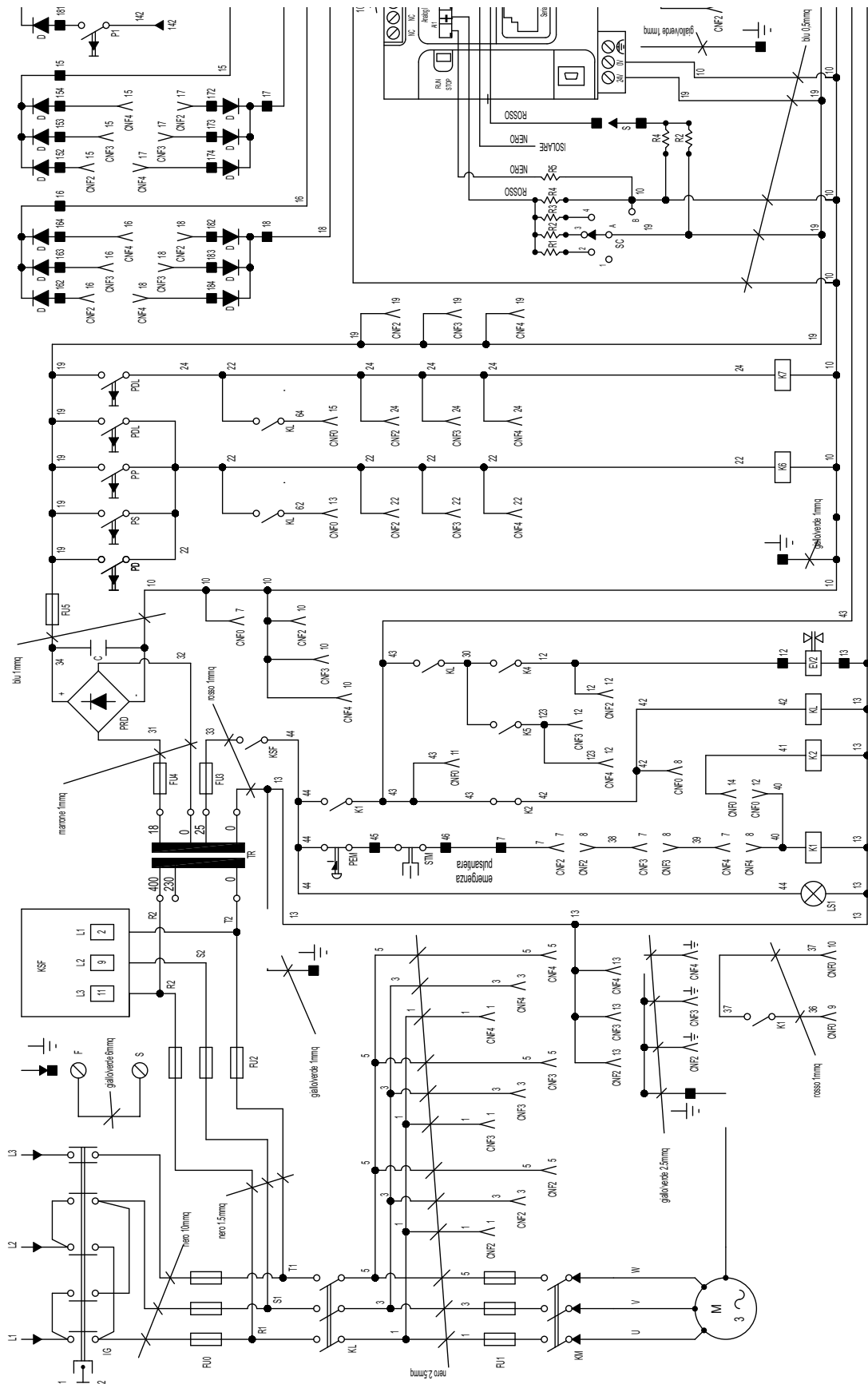



**11.2 IMPIANTO ELETTRICO QUADRO PRINCIPALE**  
**11.2 WIRING DIAGRAM MAIN BOARD**  
**11.2 ELEKTRISCHEN ANLAGE - HAUPTSCHALTAFEL**  
**11.2 INSTALLATION ELECTRIQUE - TABLEAU PRINCIPAL**  
**11.2 INSTALACIÓN ELECTRICA CUADRO PRINCIPAL**

**1PH**

REF.	DENOMINATIONS	RIF.	NOMENCLATURA
- ■	TERMINAL	■	MORSETTO
TR	TRANSFORMER 200VA Vp 0/230/400 Vs 0/19 0/25	TR	TRASFORMATORE 200VA Vp 0/230/400 Vs 0/19 0/25
STM	MOTOR HEAT PROBE	STM	TERMOSONDA MOTORE
SLM	FLASHING LAMP SIGNALLING MOVING CARRIAGE (OPTIONAL)	SLM	SEGNALAZIONE LAMPEGGIANTE CARRELLO IN MOVIMENTO (OPT)
SC	POST SELECTION SWITCH	SC	COMMUTATORE SELEZIONE COPPIE COLONNE
R4	RESISTOR 1/4W 5,6K	R4	RESISTENZA 1/4W 5,6K
R3	RESISTOR 1/4W 27K	R3	RESISTENZA 1/4W 27K
R2	RESISTOR 1/4W 10K	R2	RESISTENZA 1/4W 10K
R1	RESISTOR 1/4W 56K	R1	RESISTENZA 1/4W 56K
RC	NOISE FILTER	RC	FILTRO ANTIDISTURBO
P1	SINGLE-MOVEMENT YELLOW PUSH-BUTTON	P1	PULSANTE GIALLO MOVIMENTO SINGOLO
PS	UP PUSH-BUTTON	PS	PULSANTE DI SALITA
PRD	RECTIFIER JUMPER	PRD	PONTE RADDRIZZATORE
PP	LUM. PARKING PUSH-BUTTON (LS3)	PP	PULSANTE DI PARCHEGGIO LUMINOSO (LS3)
PLC	LOGIC PROGRAMMABLE CONTROLLER	PLC	CONTROLORE LOGICO PROGRAMMABILE
PEM	EMERGENCY PUSH-BUTTON (MUSH-ROOM SHAPE)	PEM	PULSANTE DI EMERGENZA A FUNGO
PDR	REMOTE DOWN PUSH-BUTTON (OPTIONAL)	PDR	PULSANTE DI DISCESA REMOTO (OPTIONAL)
PD	DOWN BUTTON	PD	PULSANTE DI DISCESA
M I/O	EXTENSION MODULE INPUT/OUTPUT	M I/O	MODULO ESTENSIONE INGRESSI/USCITE
M	THREE-PHASE MOTOR	M	MOTORE ASINCRONO TRIFASE
LS3	BLUE WARNING LIGHT INSIDE PP, PARKING MODE	LS3	SPIA BLU INS. NEL PP SEGNALAZIONE STATO PARCHEGGIO
LS2	BLOCK AND EMERGENCY RED WARNING LIGHT	LS2	SPIA ROSSA EMERGENZA E BLOCCO
LS1	CORRECT PHASE SEQUENCE WHITE WARNING LIGHT	LS1	SPIA BIANCA SEQUENZA FASI CORRETTA
KL	LINE CONTACTOR	KL	CONTATTORE DI LINEA
KM	MOTOR CONTROL CONTACTOR	KM	CONTATTORE COMANDO MOTORE
KD	DOWN SLM CONTROL RELAY (OPTIONAL)	KD	RELE' COMANDO SLM IN DISCESA (OPTIONAL)
K6	CARRIAGE ENABLING RELAY	K6	RELE' DI CONSENSO MOVIMENTO CARRELLI
K1/2	EMERGENCY RELAY	K1/2	RELE' DI EMERGENZA
K4/5	CONTROL RELAY EV2	K4/5	RELE' COMANDO EV2
K3	DOWN CONTROL RELAY	K3	RELE' COMANDO DISCESA
IG	MAIN INVERTER 1-0-2 (40A)	IG	INTERRUTTORE GENERALE 0-1 ( 40A )
FU5	SECONDARY PROTECTION FUSE 24Vclc PLC 5x20 1A 250V	FU5	FUSIBILE PROTEZIONE 24Vclc PLC 5x20 1A 250V RAPIDO
FU4	SECONDARY PROTECTION FUSE TR (18V) 5x20 4A 250V QUICK	FU4	FUSIBILE PROTEZIONE SECOND. TR (18V) 5x20 4A 250V RAPIDO
FU3	SECONDARY PROTECTION FUSE TR (24V) 5x20F 10A 250V QUICK	FU3	FUSIBILE PROTEZIONE SECOND. TR (24V) 5x20F 10A 250V RAP.
FU2	PRIMARY PROTECTION FUSE TR 10,3x38 2A 500V gl	FU2	FUSIBILI PROTEZIONE PRIMARIO TR 10,3x38 2A 500V gl
FU1	PROTECTION MOTOR LINE FUSES 10x38 8A 500V aM	FU1	FUS. PROT LINEA MOTORE 10x38 8A 500V aM
FU0	PROTECTION LINE FUSES 14x51 32A 500V aM	FU0	FUS. PROT LINEA 14x51 32A 500V aM
FCP	PROXIMITY LIMIT SWITCH	FCP	INTERRUTTORE DI PROSSIMITA'
FC1	DESCENT LIMIT SWITCH	FC1	FINECORSA DI DISCESA
EV1	DESCENT SOLENOID VALVE	EV1	ELETTROVALVOLA DI DISCESA
EV2	HOOK RELEASE SOLENOID VALVE	EV2	ELETTROVALVOLA SGANCIO ARPIONE
D	DIODE 1N 4003	D	DIODO 1N 4003
CNF2/3/4	FEMALE CONNECTOR TO SATELLITE POSTS	CNF2/3/4	CONTETTORE FEMMINA COLLEGAMENTO COLONNE SA- TELLITI
CNFO	CANNON 15-POLE FEMALE CONNECTOR, INTERCONNS.	CNFO	CONTETTORE CANNON 15 POLI FEMME INTERCONNESS, CONSOLLE
C	ELECTROLYTIC CAPACITOR 4700 microF 50V	C	CONDENSATORE ELETTROLITICO 4700 microF 50V

11.2 IMPIANTO ELETTRICO QUADRO PRINCIPALE "H"  
 11.2 WIRING DIAGRAM MAIN BOARD "H"  
 11.2 ELEKTRISCHEN ANLAGE - HAUPTSCHALTAFEL "H"  
 11.2 INSTALLATION ELECTRIQUE - TABLEAU PRINCIPAL "H"  
 11.2 INSTALACIÓN ELECTRICA CUADRO PRINCIPAL "H"

1PH

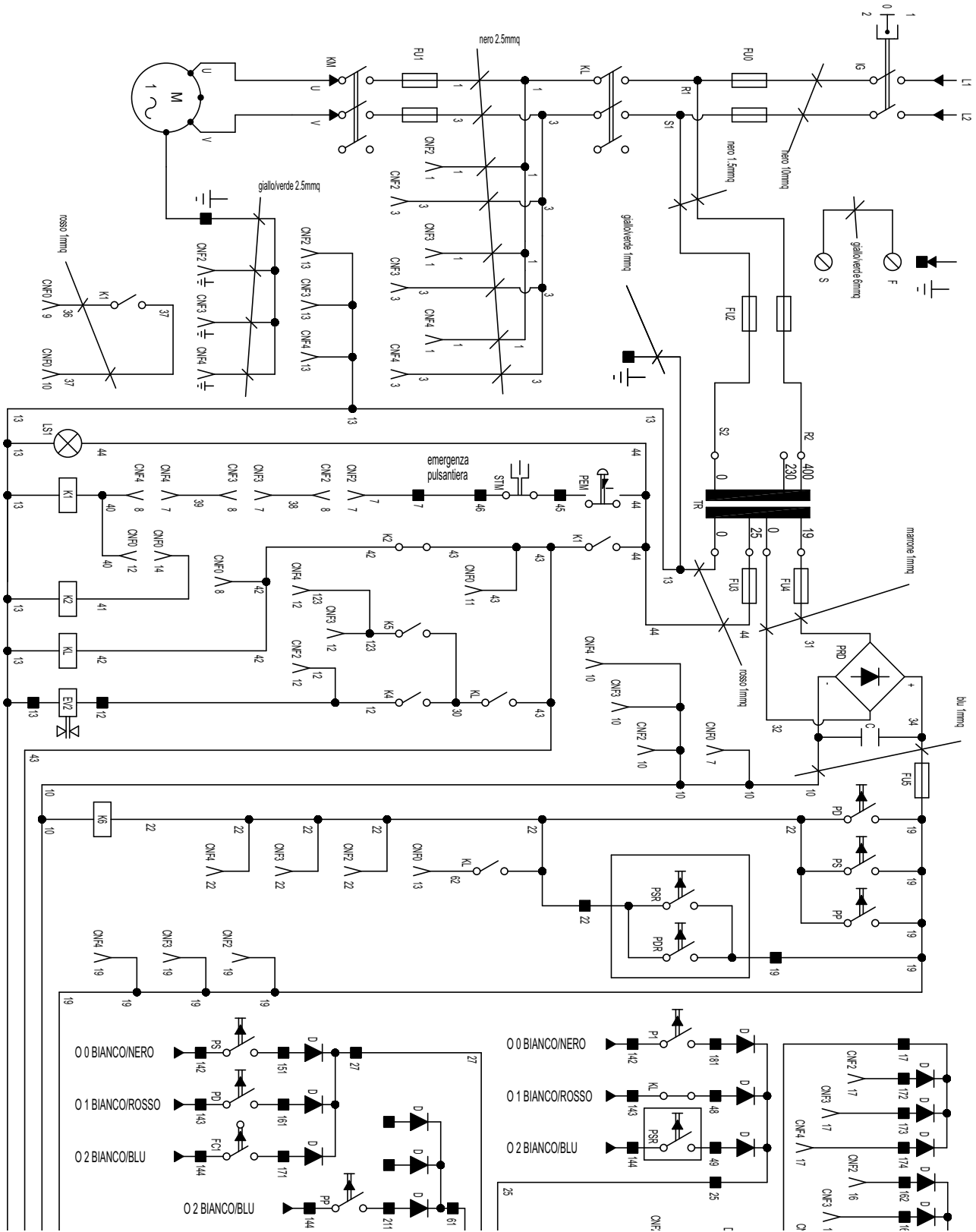

11.2 IMPIANTO ELETTRICO QUADRO PRINCIPALE "H"  
 11.2 WIRING DIAGRAM MAIN BOARD "H"  
 11.2 ELEKTRISCHEN ANLAGE - HAUPTSCHALTAFEL "H"

11.2 INSTALLATION ELECTRIQUE TABLEAU PRINCIPAL "H"  
 11.2 INSTALACIÓN ELECTRICA CUADRO PRINCIPAL "H"

1PH

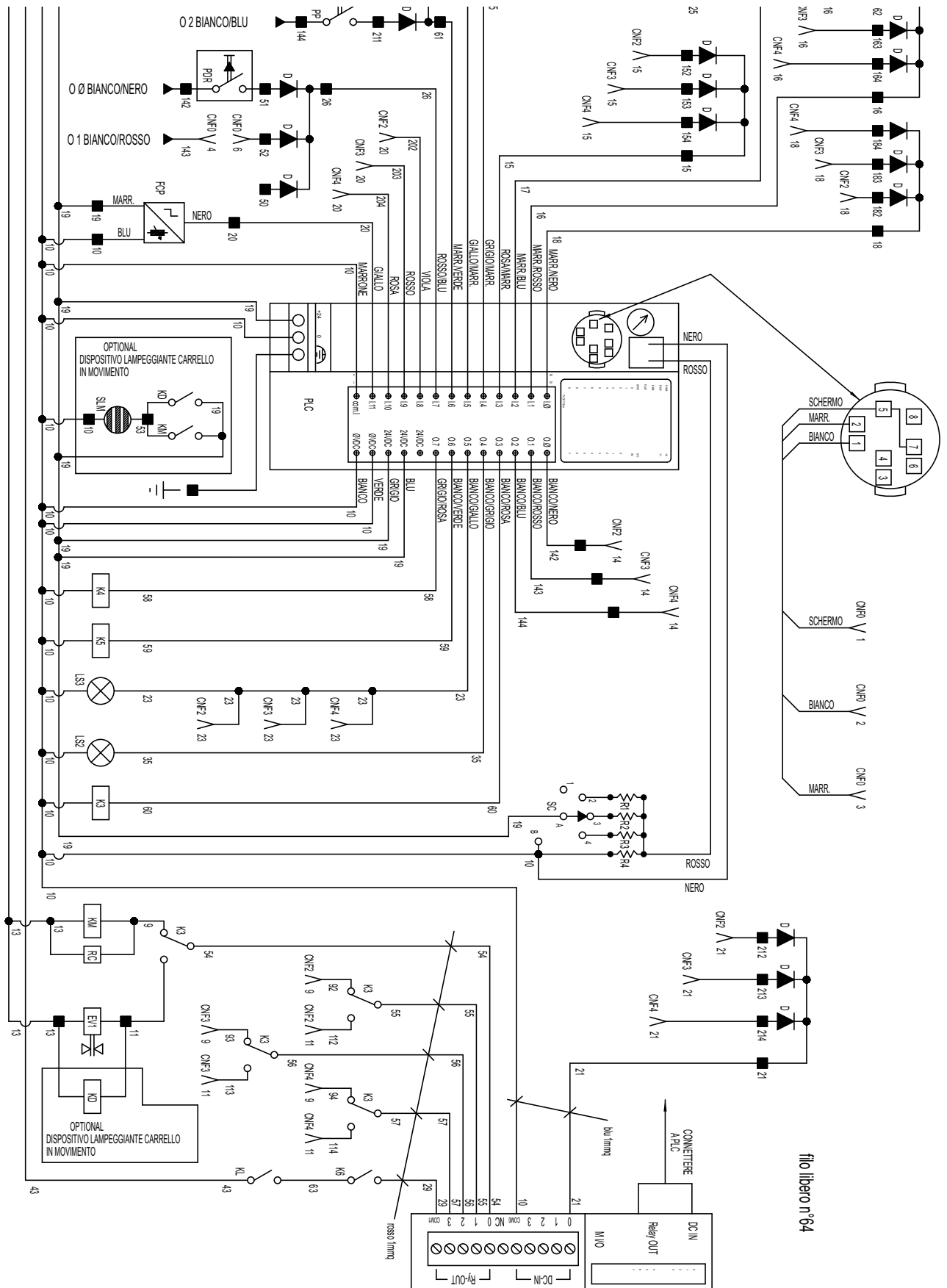

## 12. IMPIANTO IDRAULICO

## 12. HYDRAULIC SYSTEM

## 12. HYGRAULIKANLAGE

## 12. INSTALLATION HYDRAULIQUE

## 12. INSTALACIÓN HIDRAULICA

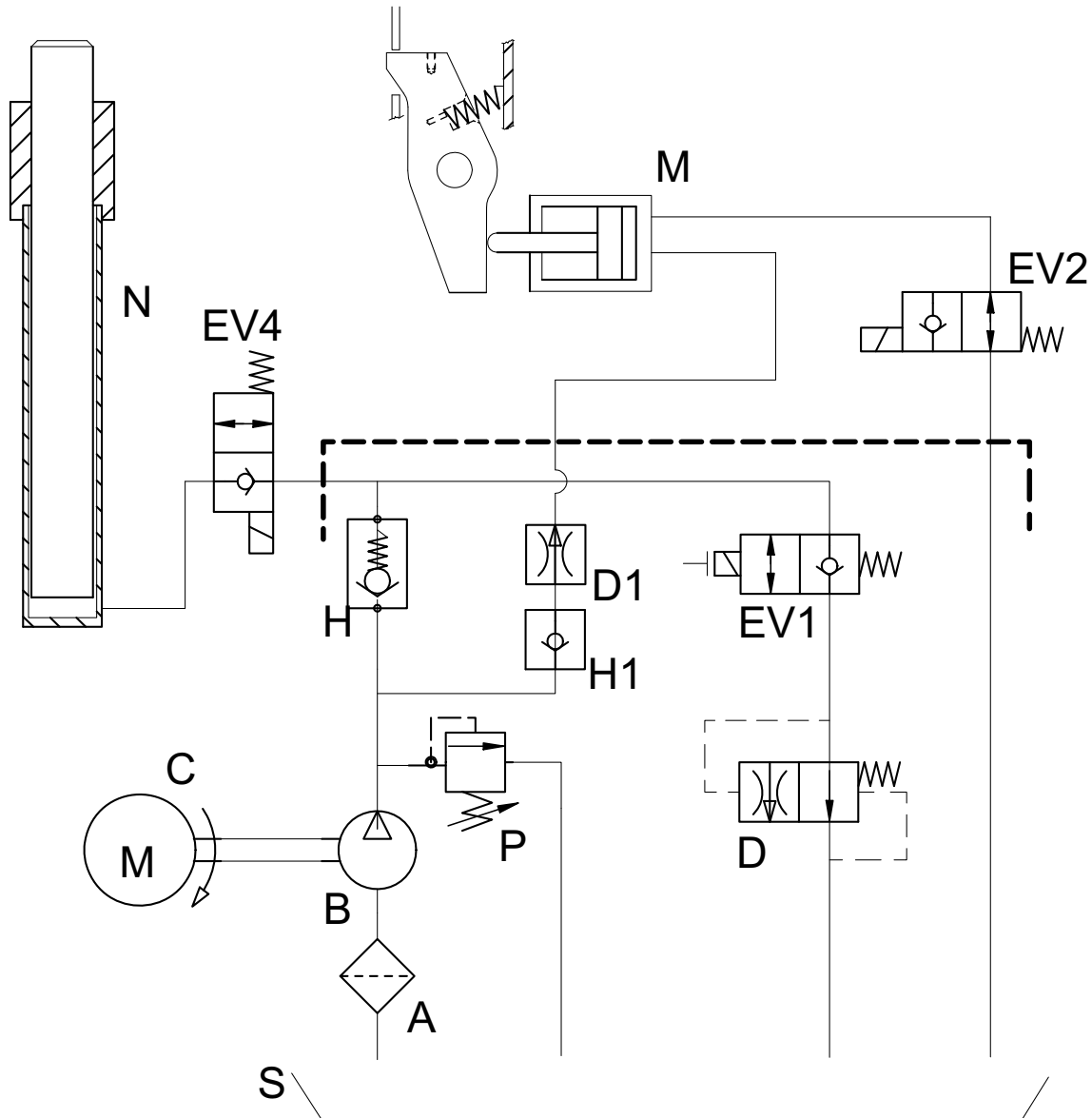

A - Filtro  
 B - Pompa  
 C - Motore  
 D - Valvola controllo discesa  
 F - Valvola di regolazione portata  
 P - valvola di massima pressione 200 bar  
 H - Valvola di ritegno  
 EV1 - Elettrovalvola di discesa  
 EV2 - Elettrovalvola arpione  
 EV4 - Elettrovalvola di blocco  
 M - cilindro arpione  
 N- Cilindro salita  
 S - Serbatoio  
 H1- Valvola di ritegno  
 D1- Strozzatura

A - Filter  
 B - Pump  
 C - Motor  
 D - Descend control valve  
 F - Flow regulator  
 P - 200 bar max. pressure valve  
 H - Check valve  
 EV1 - Descend solenoid valve  
 EV2 - Hook solenoid valve  
 EV4 - Lock solenoid valve  
 M - Hook cylinder  
 N- Up cylinder  
 S - Tank  
 H1 - Check valve  
 D1- Fixed restrictor



## TAVOLE PEZZI DI RICAMBIO SPARE PARTS TABLES ERSATZTEILELISTEN PLANCHES DES PIÈCES DE RECHANGE TABLAS DE LAS PIEZAS DE REPUESTO

### COME ORDINARE UN PEZZO DI RICAMBIO

Per ordinare un pezzo di ricambio occorre fornire al rivenditore autorizzato il n° di codice corrispondente, che deve essere ricavato consultando la tavola relativa posta all'interno del manuale ricambi.

La **tavola** (identifi cata da n° e indice di revisione) deve essere selezionata consultando l'**Indice delle tavole** posto all'inizio del manuale ricambi.

A tale scopo occorre conoscere:

- il **modello** ed il n° di **matricola** della macchina cui il ricambio è destinato (riportati negli appositi campi sulla **targhetta matricola**)
- il gruppo funzionale di cui fa parte il pezzo (facendo riferimento all'**Indice figurato** posto all'interno del manuale ricambi).

### HOW TO ORDER SPARE PARTS

When ordering spare parts, please always indicate the relevant **part number** to the authorised dealer. The number is to be found in the relevant table in the Spare Parts manual.

The **table** (identifi ed by a number and a revision index) must be selected among the ones in the **tables summary** at the beginning of the spare parts manual.

In order to choose the appropriate table, you must know the following:

- **Machine model and serial number (indicated on the serial number plate).**
- **Functional unit to which the part belongs (please refer to the detailed view in the spare parts manual).**

### ATTENZIONE!

Ai fini di una corretta gestione dei rischi residui sono ricollocati sulla macchina pittogrammi per il rilievo di quelle zone suscettibili di rischio in fase operativa.

Queste indicazioni sono fornite su etichette autoadesive che recano un proprio codice di identificazione.

**Importante:** nel caso in cui le etichette venissero smarrite o diventassero illeggibili si prega di ordinarle alla casa costruttrice e ricollocarle secondo lo schema riportato nelle pagine seguenti.



### WARNING!

For a correct handling of residual risks, pictograms are located on the machine to show the areas subject to risk during operation.

These indications are supplied on self-sticking labels bearing an identification code.

**Important:** should the labels be lost or become illegible, please order replacements from the manufacturer and attach them as shown in the diagram in the following page (Tab. 10).



### ACTUNG!

Für eine korrekte Verhaltensweise bei den noch bestehenden Risiken zeigen Bilderschriftzeichen auf der Ausrüstung an, welche Zonen während des Betriebs Gefahrenquellen darstellen könnten.

Diese Hinweise finden Sie auf Selbstklebeetiketten, die über eine eigene Identifikationscode verfügen.

**Wichtig:** Bei Verlust oder Unleserlichkeit der Etiketten bestellen Sie diese bitte bei der Herstellerfirma und bringen sie gemäß dem oben aufgeführten Schema auf den folgenden Seiten an (Tab. 10).



### ATTENTION!

Pour assurer une gestion correcte des risques résiduels, des pictogrammes sont appliqués sur la machine pour signaler les zones susceptibles de risque en phase de fonctionnement.

Ces informations sont fournies sur des étiquettes autocollantes qui portent chacune un code d'identification.

**Important:** en cas de perte des étiquettes ou si elles deviennent illisibles, les commander chez le fabricant directement et les appliquer sur la machine en suivant le schéma dans les pages suivantes (Tab. 10).



### ATENCIÓN!

Con el fin de una correcta gestión de los riesgos residuos, están colocados en la máquina pitogramas para el relieve de las zonas suceptibles de riesgo en fase operativa.

Estas indicaciones se abastecen en etiquetas autoadhesivas que tienen un propio código de identificación.

**Importante:** en el caso que las etiquetas se perdieran o se volvieran invisibles se ruega pedir las a la casa constructora y volverlas a colocar según el esquema indicado en las páginas siguientes (Tab. 10).





Denominazione tavola - Table definition

**GRUPPO COLONNA  
COLUMN GROUP**

Valida per i modelli - Apply to models

RAV297H.4/6/8  
RAV297H.4/6/8 VAR

N°tavola / Indice di modifica  
Table no. / Change index

**1/2**

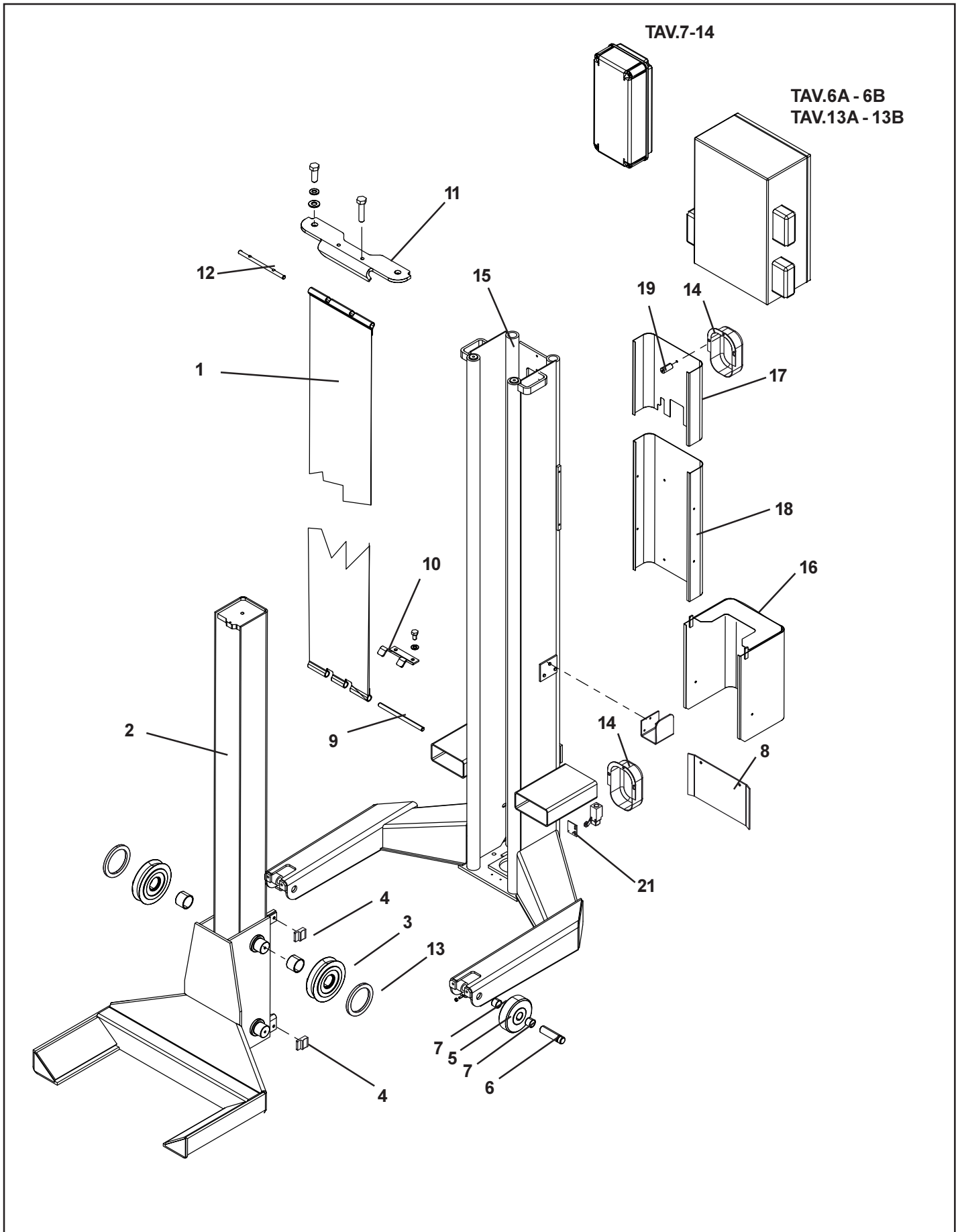



Denominazione tavola - Table definition

**GRUPPO COLONNA  
COLUMN GROUP**

Valida per i modelli - Apply to models

RAV297HL.4/6/8 VAR 300/F

N° tavola / Indice di modifica  
Table no. / Change index

**1A/3**

TAV.7-14

TAV.6A - 6B  
TAV.13A - 13B

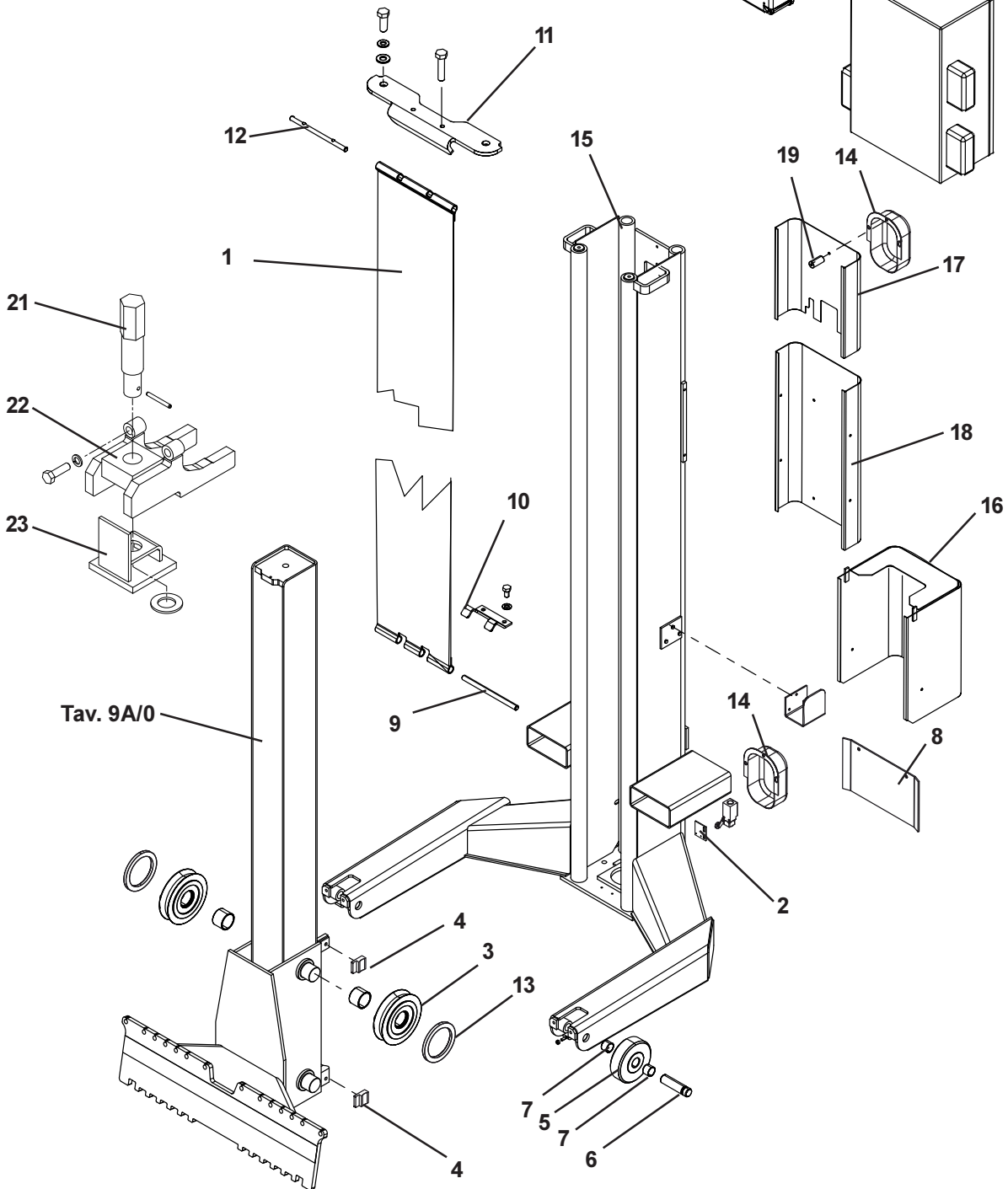





Denominazione tavola - Table definition

# GRUPPO POMPA SOLLEVAMENTO LIFTING PUMP UNIT

Valida per i modelli - Apply to models

RAV297H.4/6/8  
RAV297H.4/6/8 VAR

N°tavola / Indice di modifica  
Table no. / Change index

# 2/2

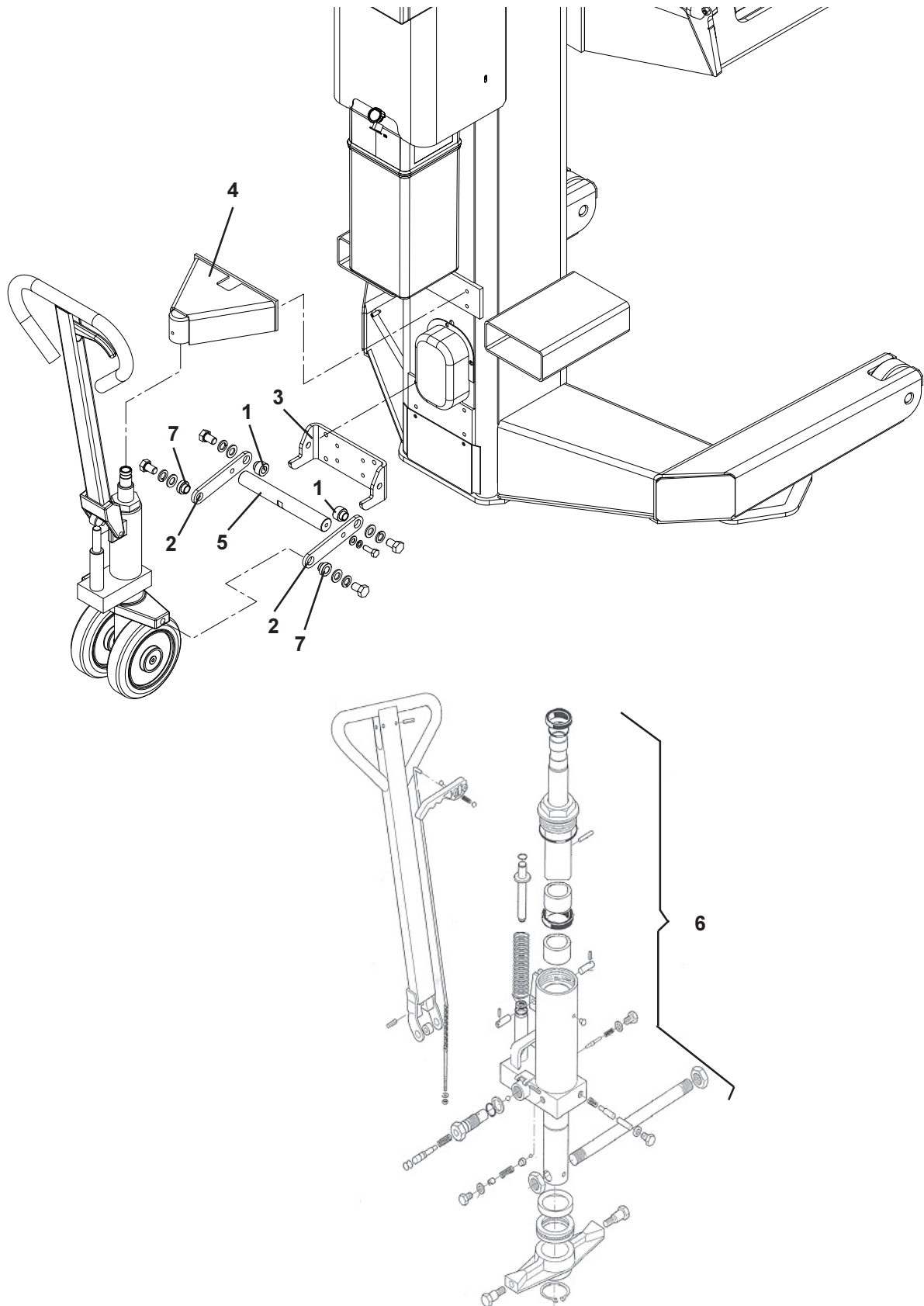



Denominazione tavola - Table definition

**DISPOSITIVO DI SICUREZZA  
E DISPOSITIVO DI RILEVAMENTO MOTO**  
**SAFETY DEVICE AND MOTION  
DETECTION UNIT**

Valida per i modelli - Apply to models

RAV297H.4/.6/.8  
RAV297H.4/.6/.8 VAR

N° tavola / Indice di modifica  
Table no. / Change index

**3/4**

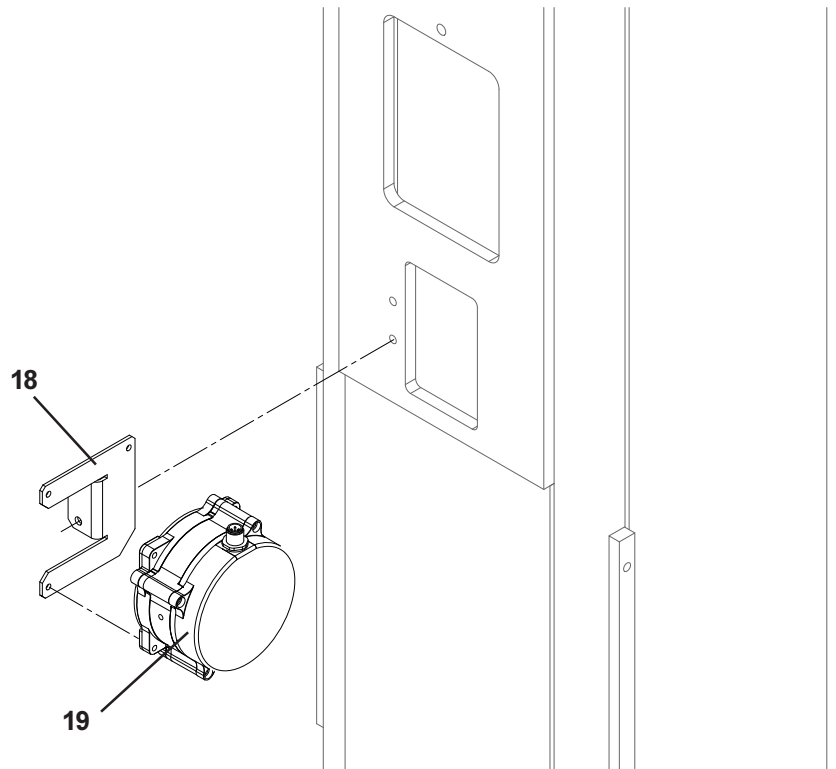
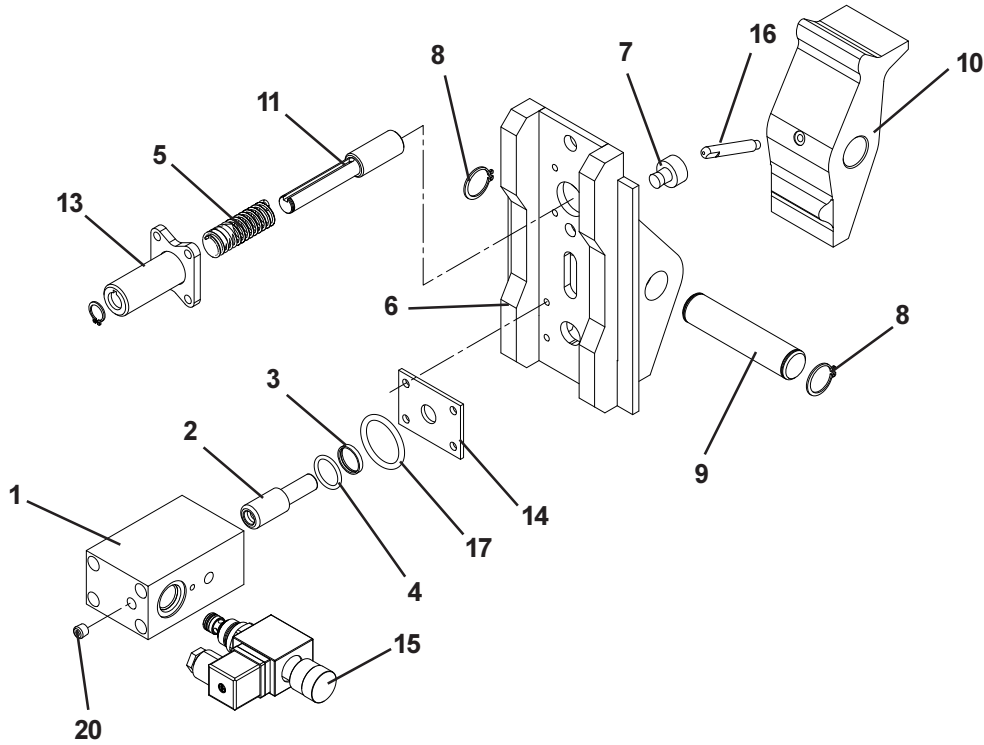



Denominazione tavola - Table definition

# IMPIANTO IDRAULICO HYDRAULIC SYSTEM

Valida per i modelli - Apply to models

RAV297H.4/.6/.8  
RAV297H.4/.6/.8 VAR

N°tavola /  
Table no. /

Indice di modifica  
Change index

# 4/4

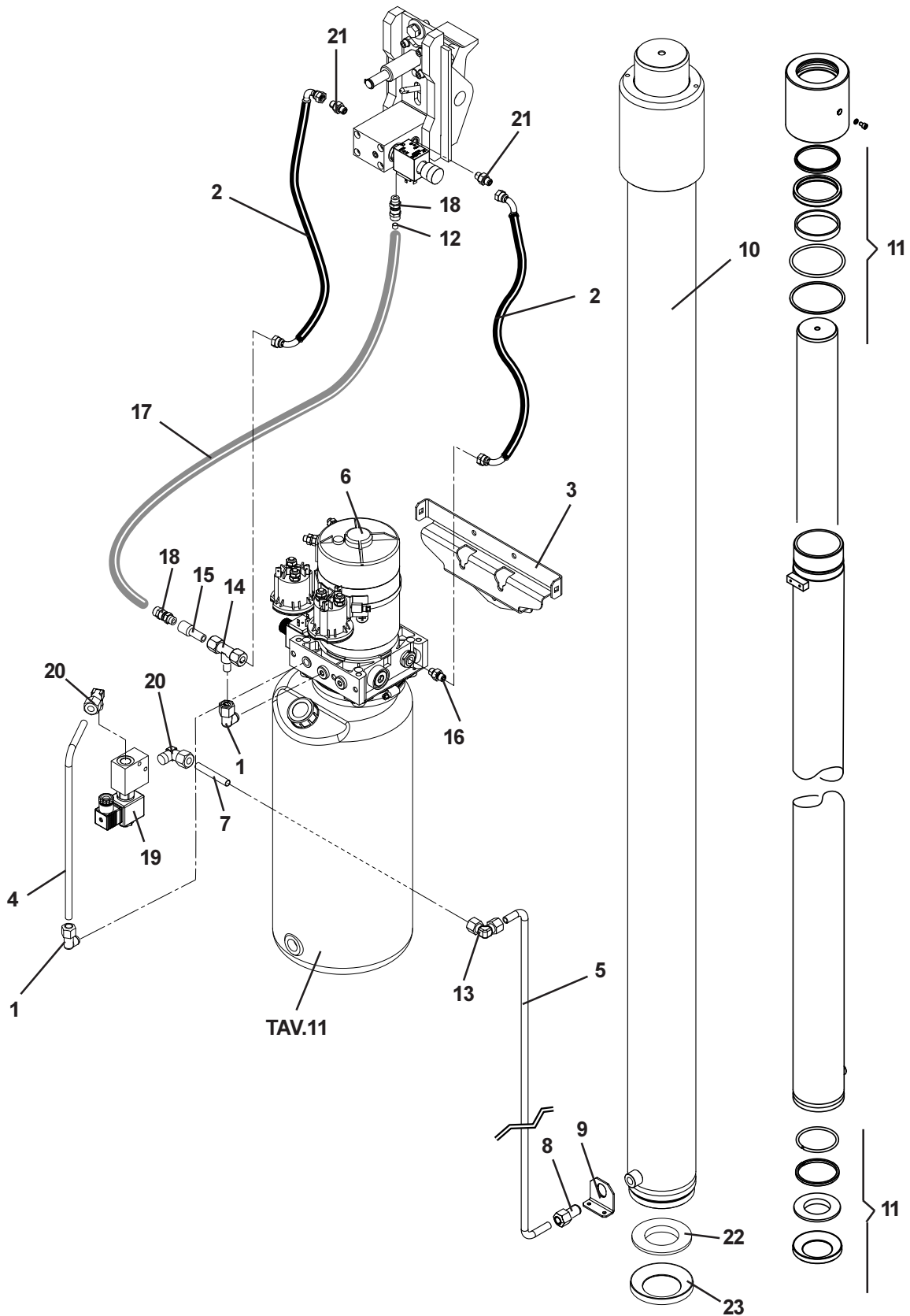



Denominazione tavola - Table definition

# IMPIANTO IDRAULICO HYDRAULIC SYSTEM

Valida per i modelli - Apply to models

RAV297H.4/ 6/ 8LS  
RAV297H.4/ 6/ 8LS VAR

N°tavola / Indice di modifica  
Table no. / Change index

# 4A/0

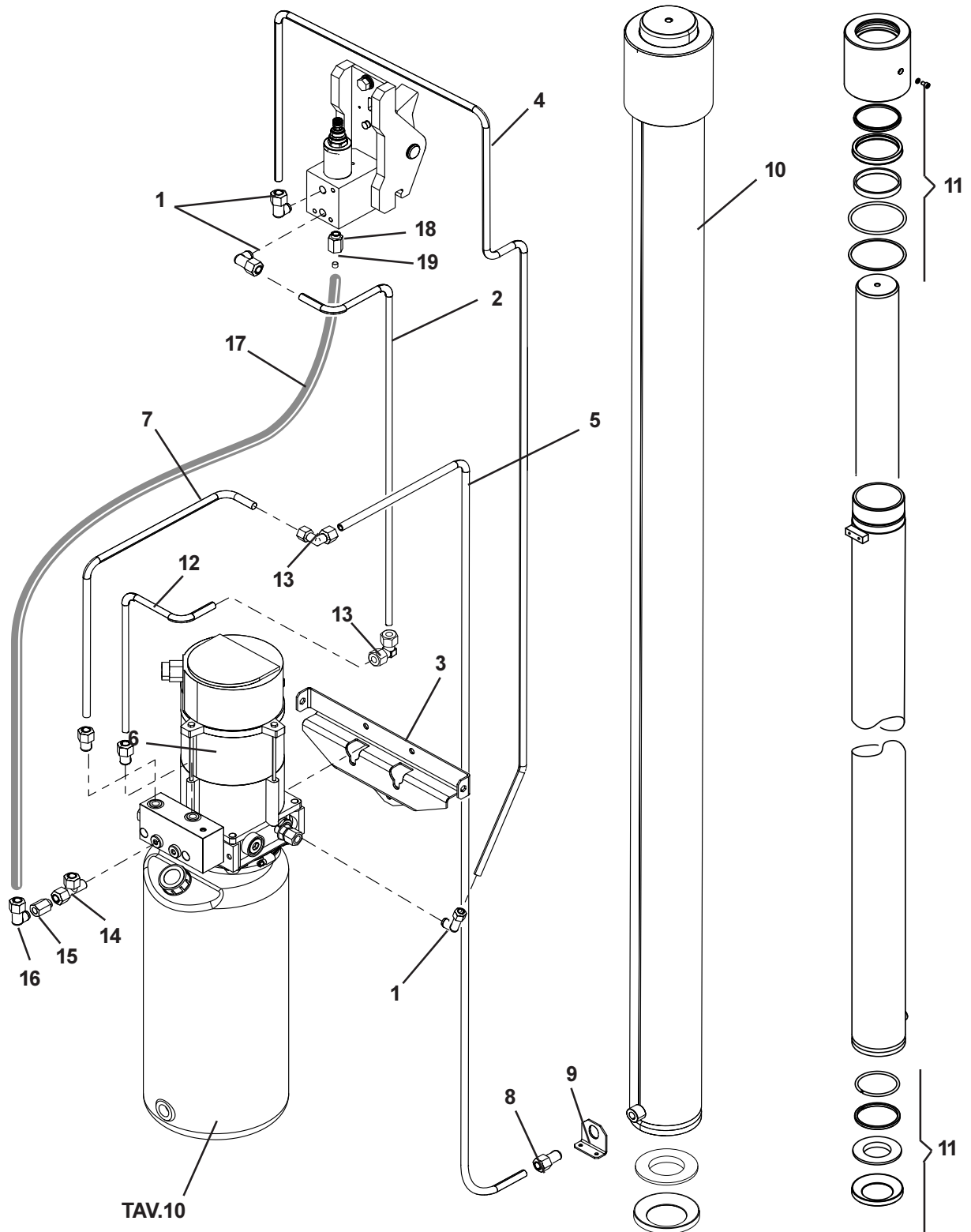



Denominazione tavola - Table definition

# KIT EMERGENZA EMERGENCY UNIT

Valida per i modelli - Apply to models

RAV297H.4/6/8  
RAV297H.4/6/8 VAR

N°tavola / Indice di modifica  
Table no. / Change index

# 5/4

1

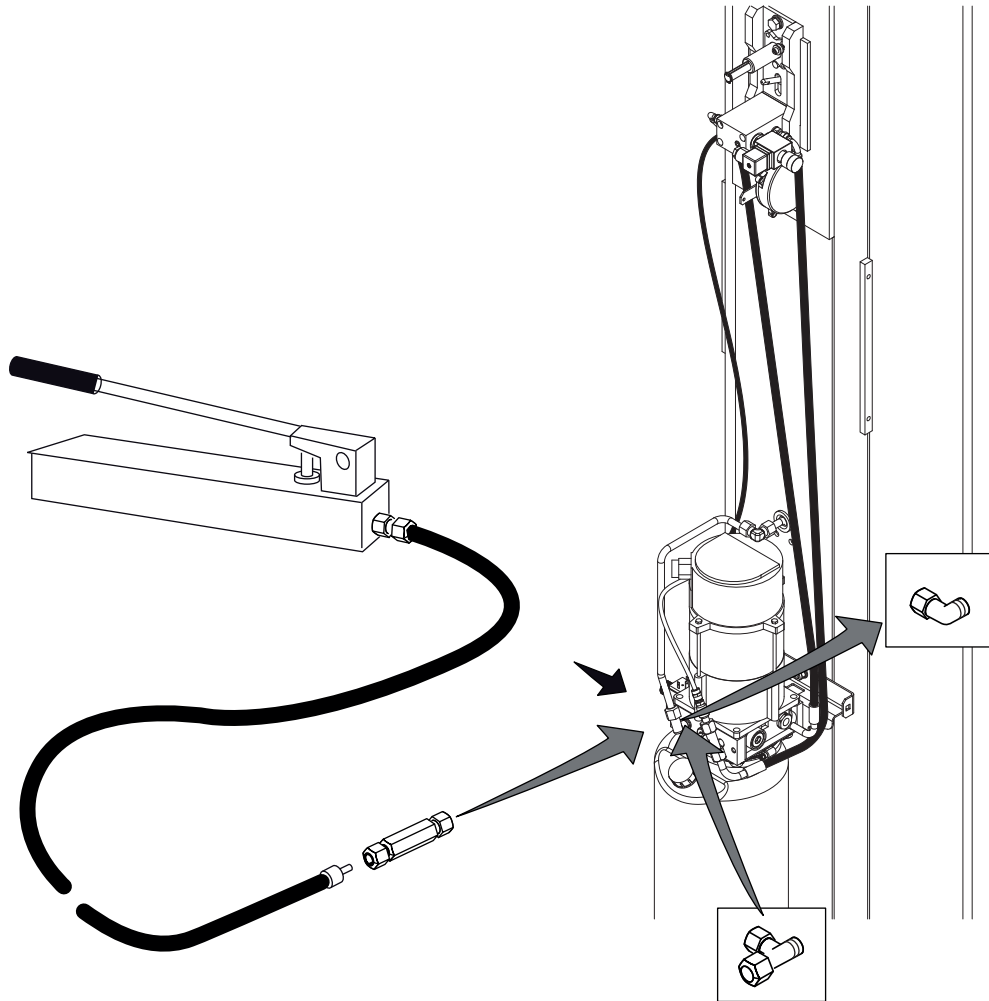



Denominazione tavola - Table definition

**IMPIANTO ELETTRICO  
COLONNA COMANDO  
CONTROL COLUMN  
ELECTRICAL SYSTEM 3PH**

Valida per i modelli - Apply to models

RAV297H.4/.6/.8  
RAV297H.4/.6/.8 VAR

N° tavola / Indice di modifica  
Table no. / Change index

**6A/4**

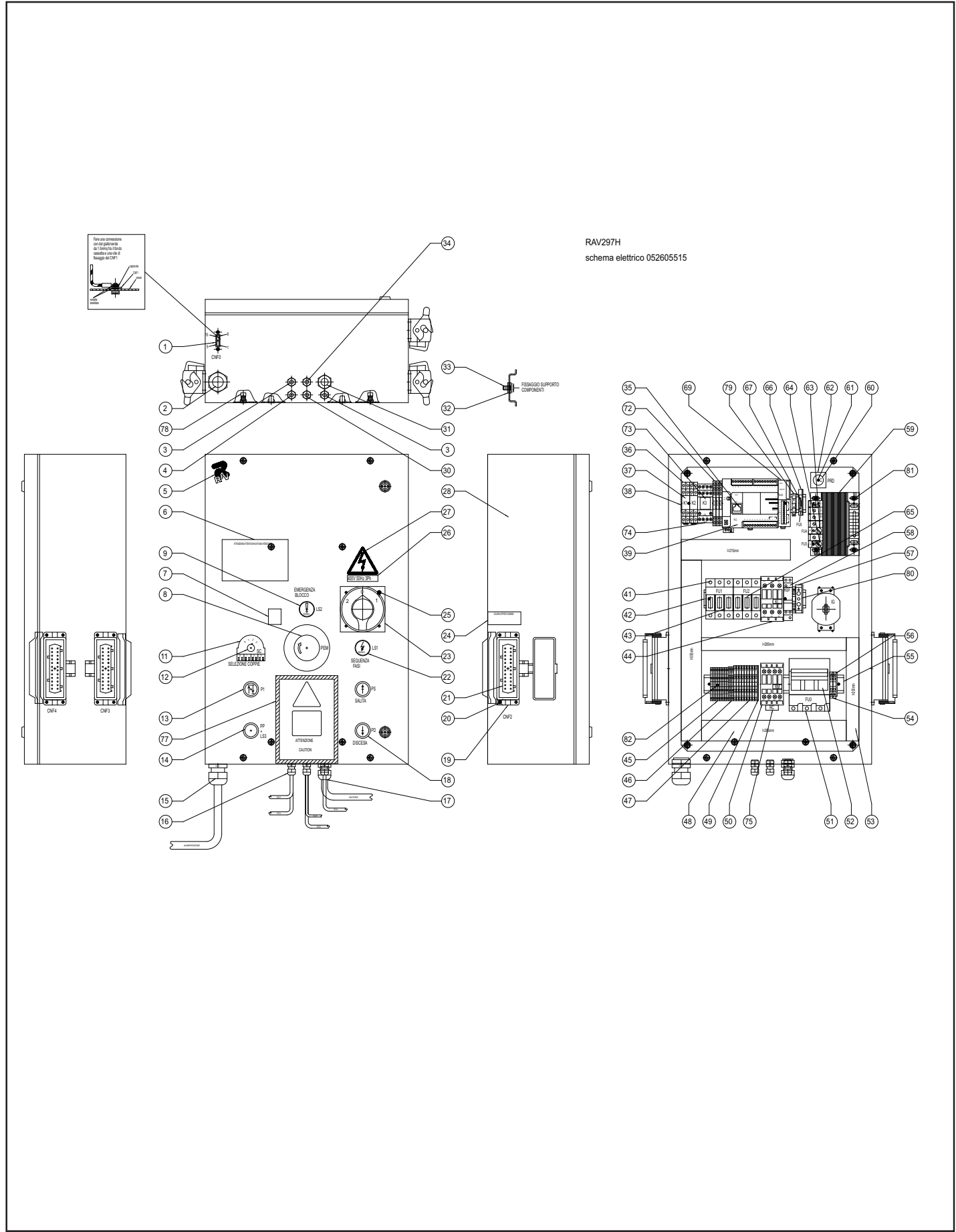



Denominazione tavola - Table definition

# IMPIANTO ELETTRICO COLONNA COMANDO CONTROL COLUMN ELECTRICAL SYSTEM 3PH

Valida per i modelli - Apply to models

RAV297H.4/6/8  
RAV297H.4/6/8 VAR

N°tavola / Indice di modifica  
Table no. / Change index

# 6B/4

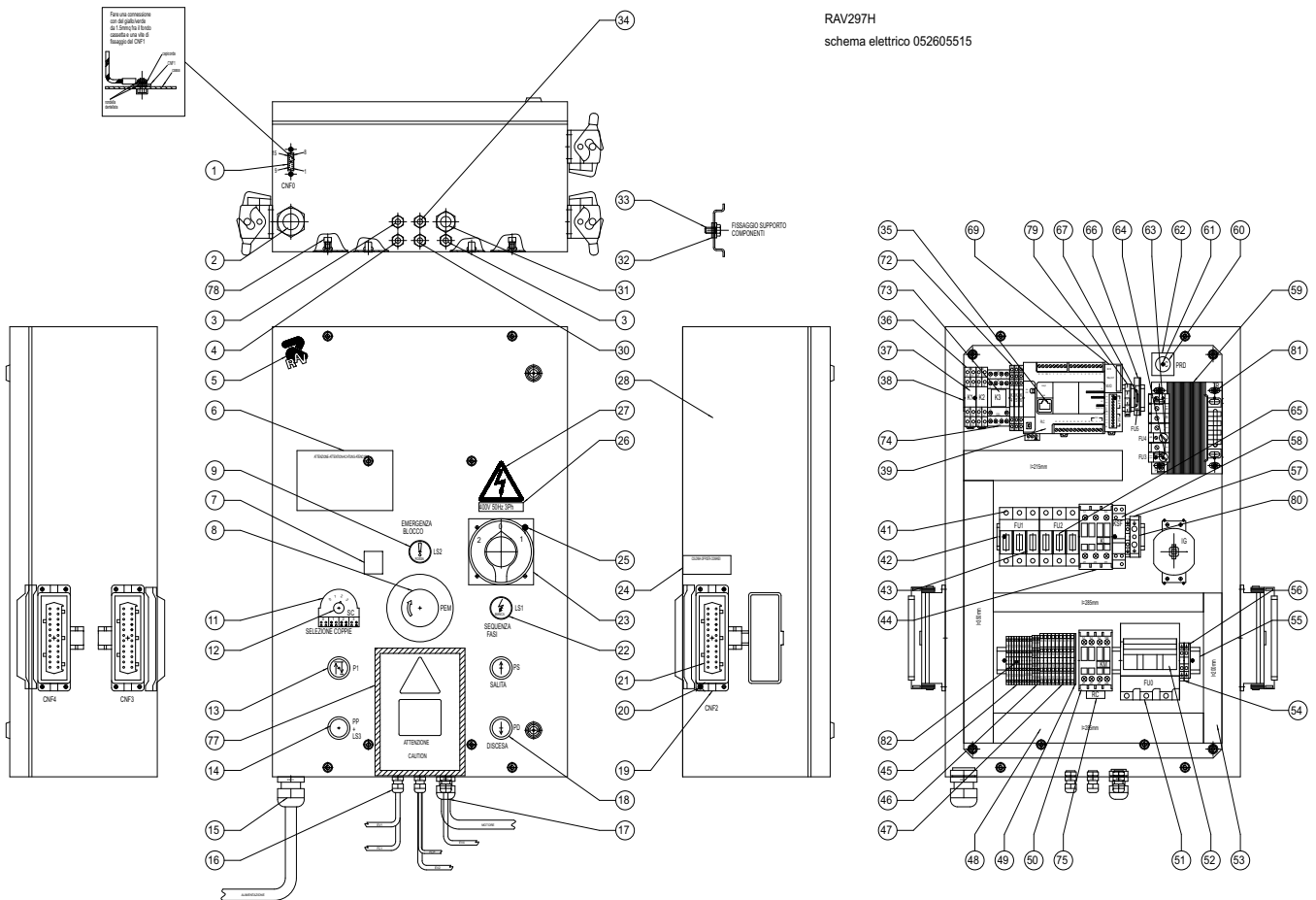
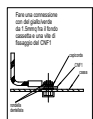

RAV297H  
schema elettrico 052605515



Denominazione tavola - Table definition

# IMPIANTO ELETTRICO COLONNA COMANDO CONTROL COLUMN ELECTRICAL SYSTEM 3PH

Valida per i modelli - Apply to models

RAV297H.4/ 6/ 8LS  
RAV297H.4/ 6/ 8LS VAR

N°tavola / Indice di modifica  
Table no. / Change index

# 6C/0

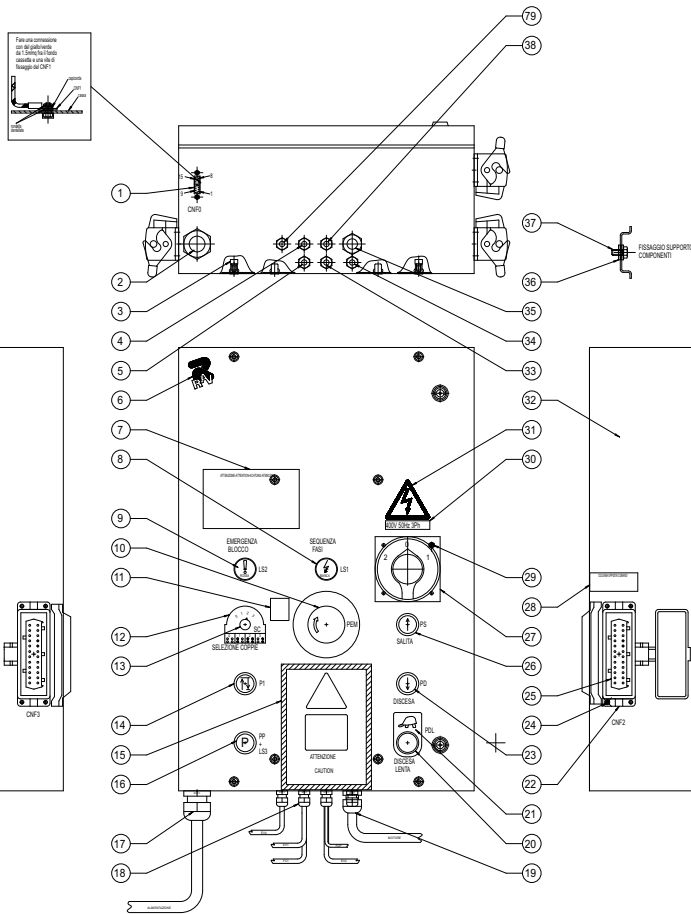

VAR297H/LS  
schema elettrico 052605592

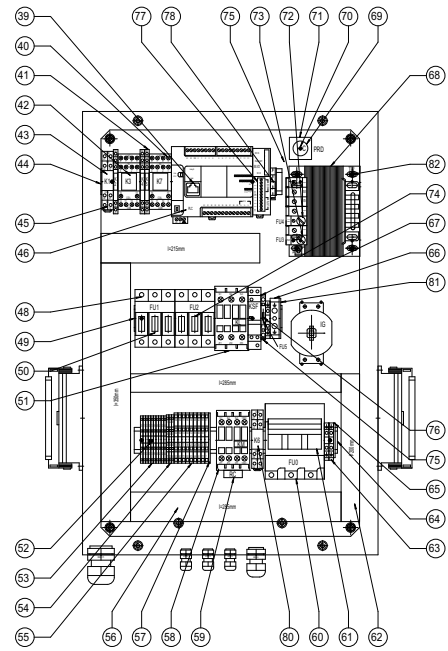





Denominazione tavola - Table definition

# IMPIANTO ELETTRICO COLONNA COMANDO CONTROL COLUMN ELECTRICAL SYSTEM 3PH

Valida per i modelli - Apply to models

RAV297H.4/.6/.8LS  
RAV297H.4/.6/.8LS VAR

N°tavola / Indice di modifica  
Table no. / Change index

# 6D/0

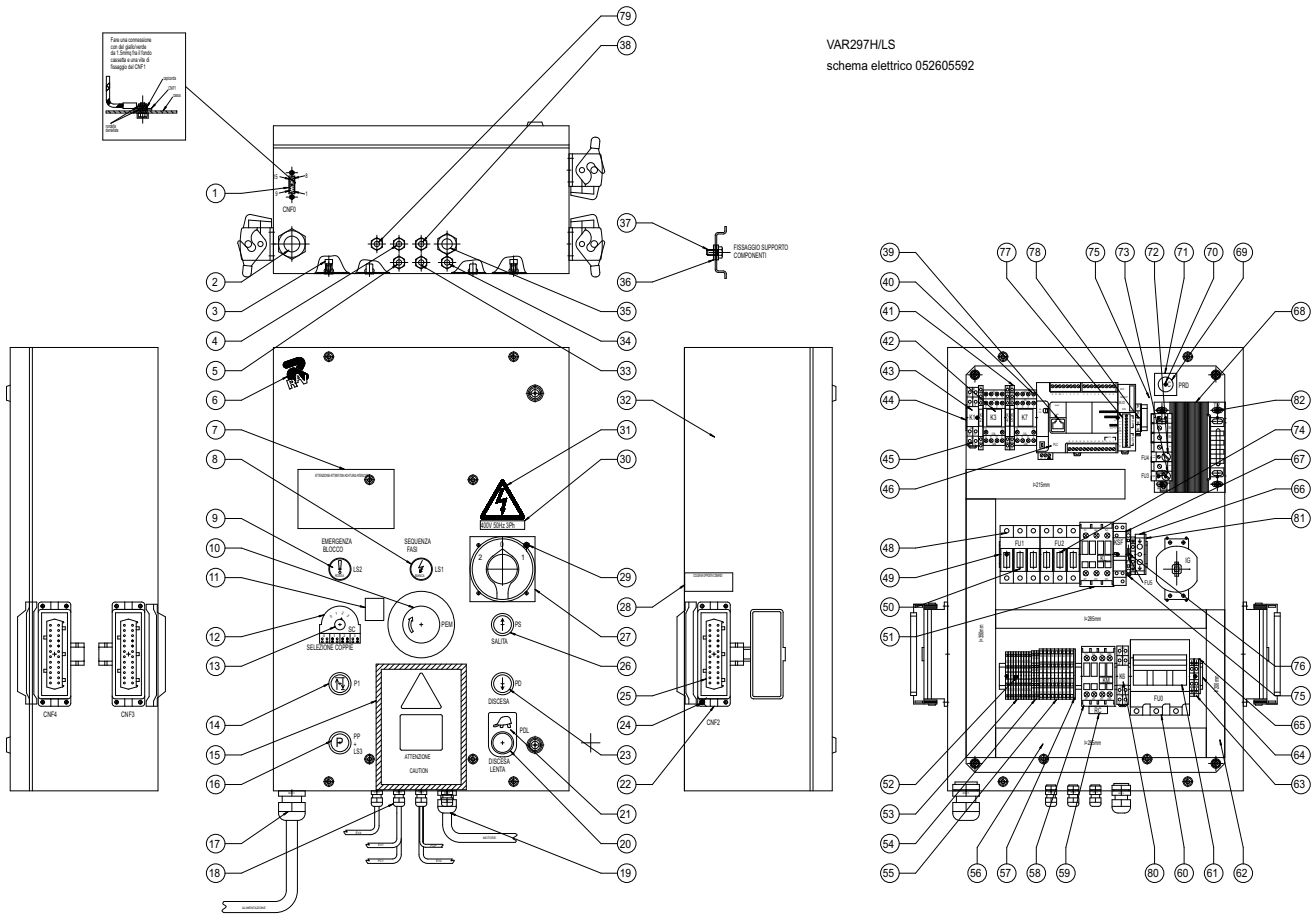



Denominazione tavola - Table definition

**IMPIANTO ELETTRICO  
COLONNA SATELLITE  
SECONDARY COLUMN  
ELECTRICAL SYSTEM 3PH**

Valida per i modelli - Apply to models

RAV297H.4/.6/.8  
RAV297H.4/.6/.8 VAR

N°tavola / Indice di modifica  
Table no. / Change index

**7/3**

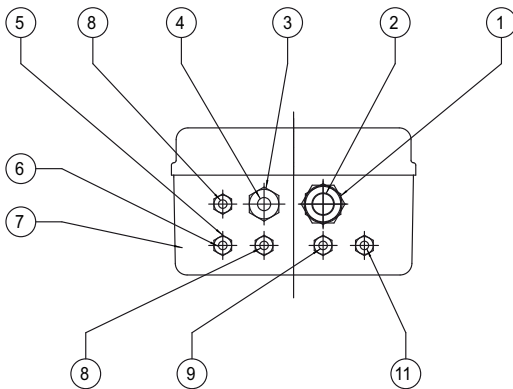

schema el. 052605523

NB: il disegno codice

052603033 relativo alla cass.sat.4

non È stato fatto in quanto cambia

solamente il cavo di pos.2

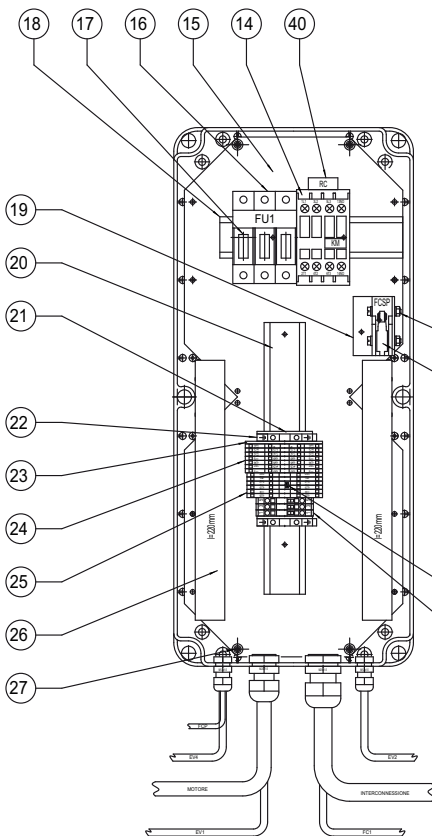
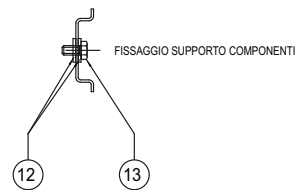

lasciare lunghi i cavetti provenienti dal coperchio  
in modo che in caso di manutenzione si riesca a fis-  
sarlo nei due fori sul lato sinistro della cassetta

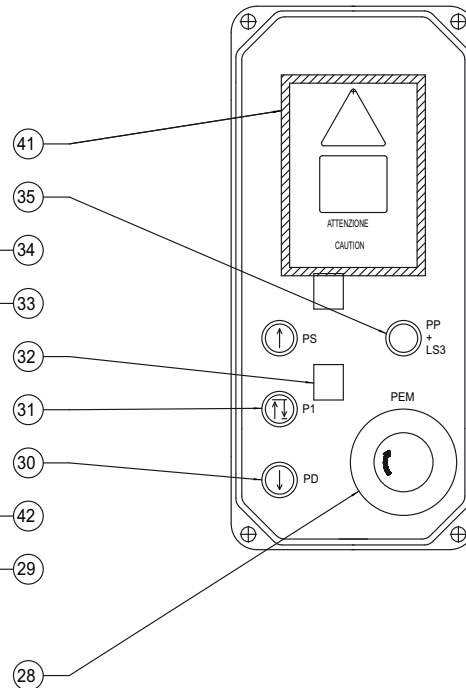



Denominazione tavola - Table definition

# IMPIANTO ELETTRICO COLONNA SATELLITE SECONDARY COLUMN ELECTRICAL SYSTEM **3PH**

Valida per i modelli - Apply to models

RAV297H.4/.6/.8LS  
RAV297H.4/.6/.8LS VAR

N°tavola / Indice di modifica  
Table no. / Change index

# 7A/0

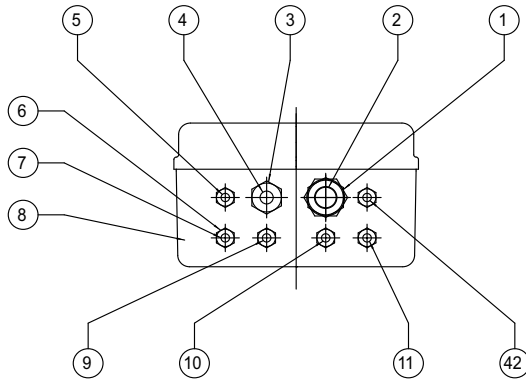

VAR297H/LS VAR298H/LS  
schema el. 052605601

NB: il disegno codice 052603151  
relativo alla cass.sat.4 non È  
stato fatto in quanto cambia  
solamente il cavo di pos.2

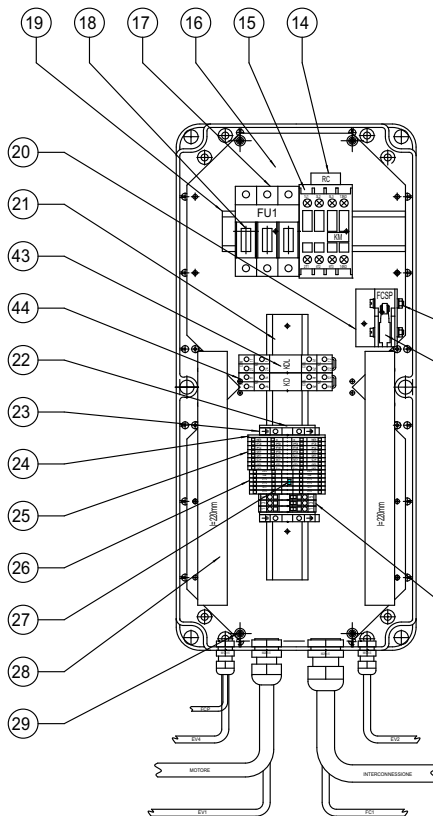
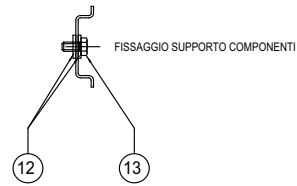

lasciare lunghi i cavetti provenienti dal coperchio  
in modo che in caso di manutenzione si riesca a fis-  
sarlo nei due fori sul lato sinistro della cassetta

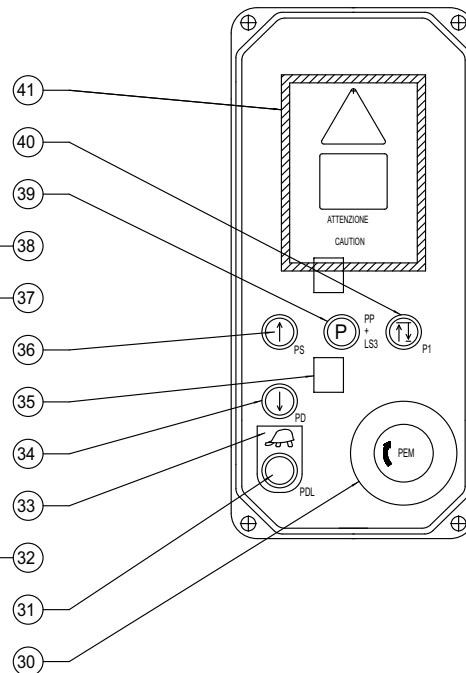



Denominazione tavola - Table definition  
**ADESIVI E DISPOSITIVI SEGNAL.  
DI PERICOLO**  
**TABLE FOR LABELS AND  
DANGER WARNING DEVICES**

Valida per i modelli - Apply to models

RAV297H.4/6/8  
RAV297H.4/6/8 VAR

N°tavola / Indice di modifica  
Table no. / Change index

**8/5**

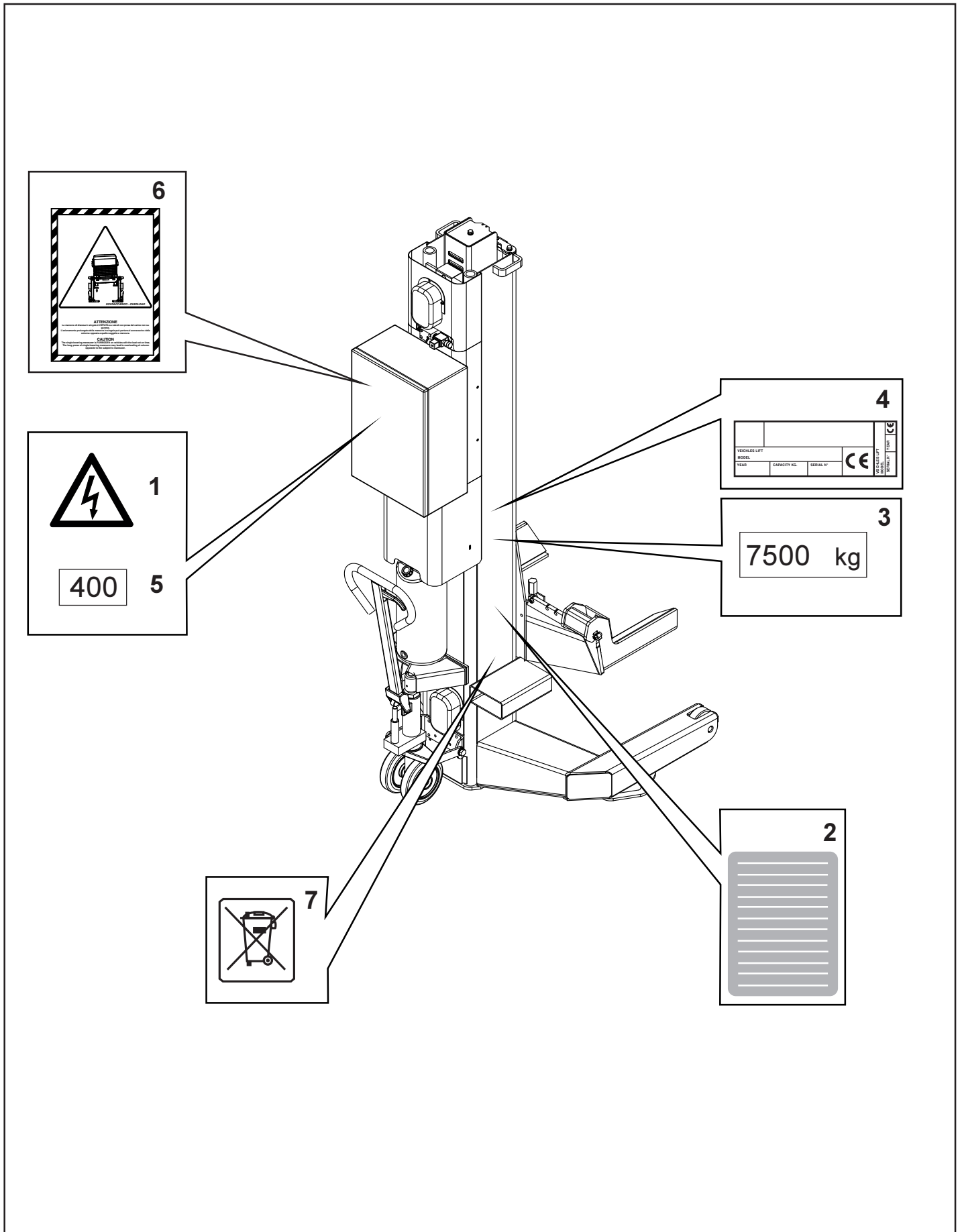



Denominazione tavola - Table definition

**VAR 290 F**

Valida per i modelli - Apply to models

RAV297H.4/.6/.8  
RAV297H.4/.6/.8 VAR

N°tavola / Indice di modifica  
Table no. / Change index

**9/1**

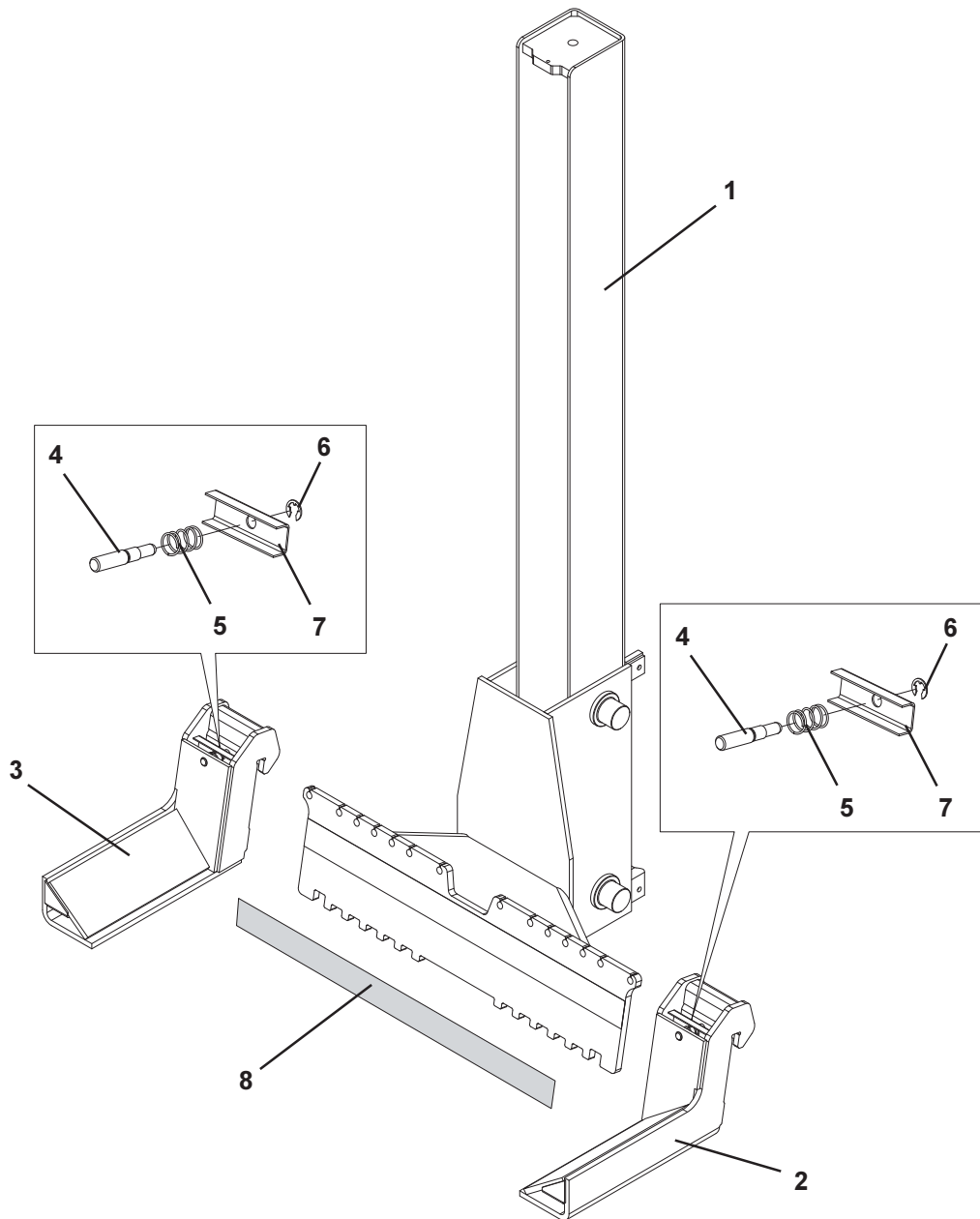



Denominazione tavola - Table definition

VAR 300L/F

Valida per i modelli - Apply to models

RAV297HL.4/6/8 VAR 300 /F

N°tavola / Indice di modifica  
Table no. / Change index

**9A/0**

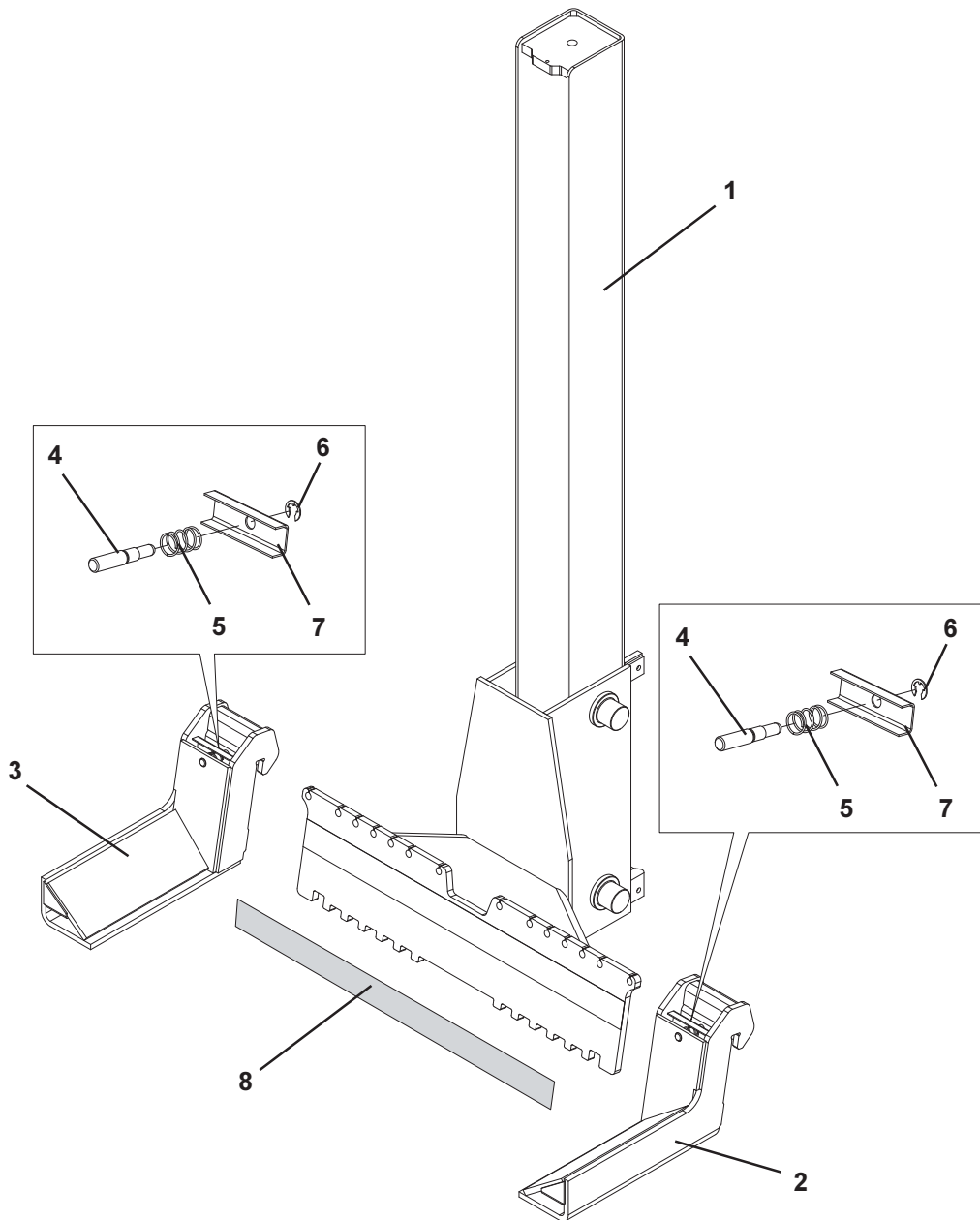



Denominazione tavola - Table definition

**CENTRALINA IDRAULICA  
HYDRAULICK POWER PACK**

**3PH**

Valida per i modelli - Apply to models

RAV297H.4/.6/.8  
RAV297H.4/.6/.8 VAR

N°tavola / Indice di modifica  
Table no. / Change index

**10/0**

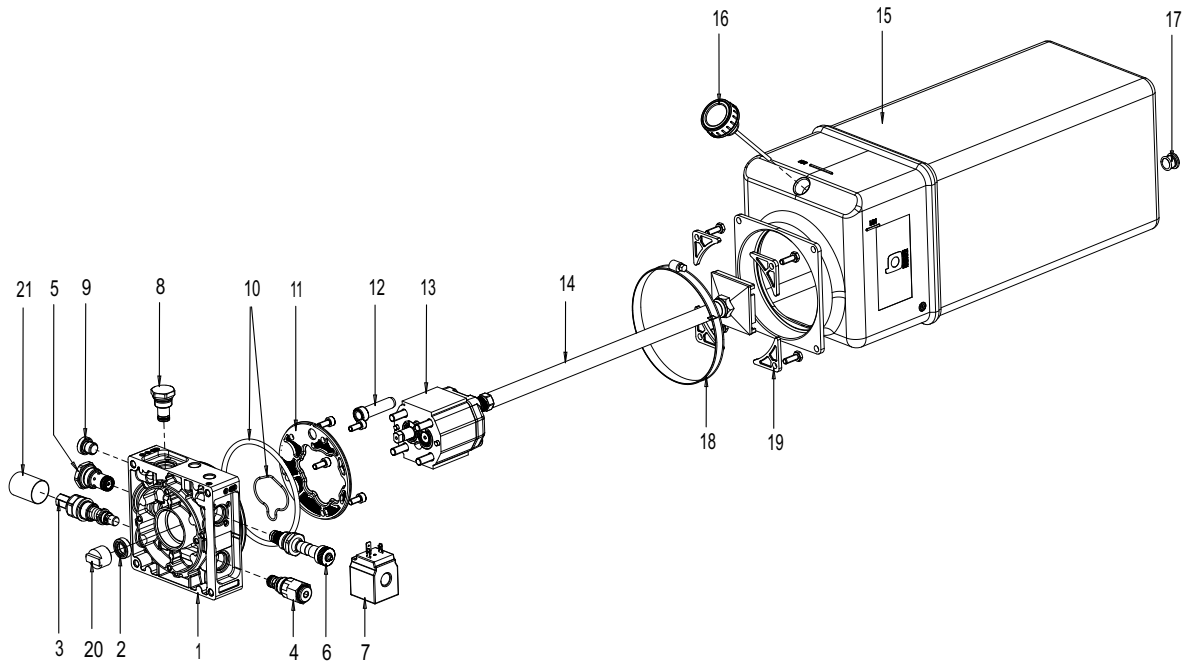



Denominazione tavola - Table definition

# CENTRALINA IDRAULICA HYDRAULICK POWER PACK 3PH

Valida per i modelli - Apply to models

RAV297H.4/.6/.8  
RAV297H.4/.6/.8 VAR

N° tavola / Indice di modifica  
Table no. / Change index

# 11/0

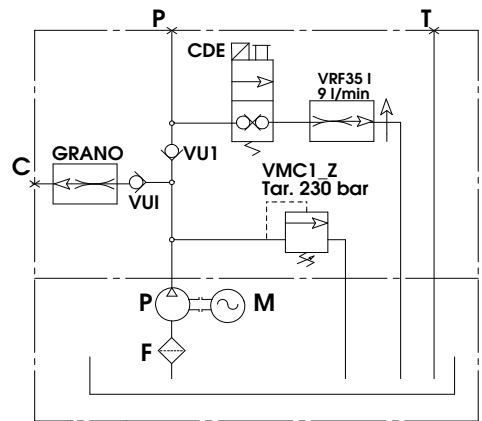
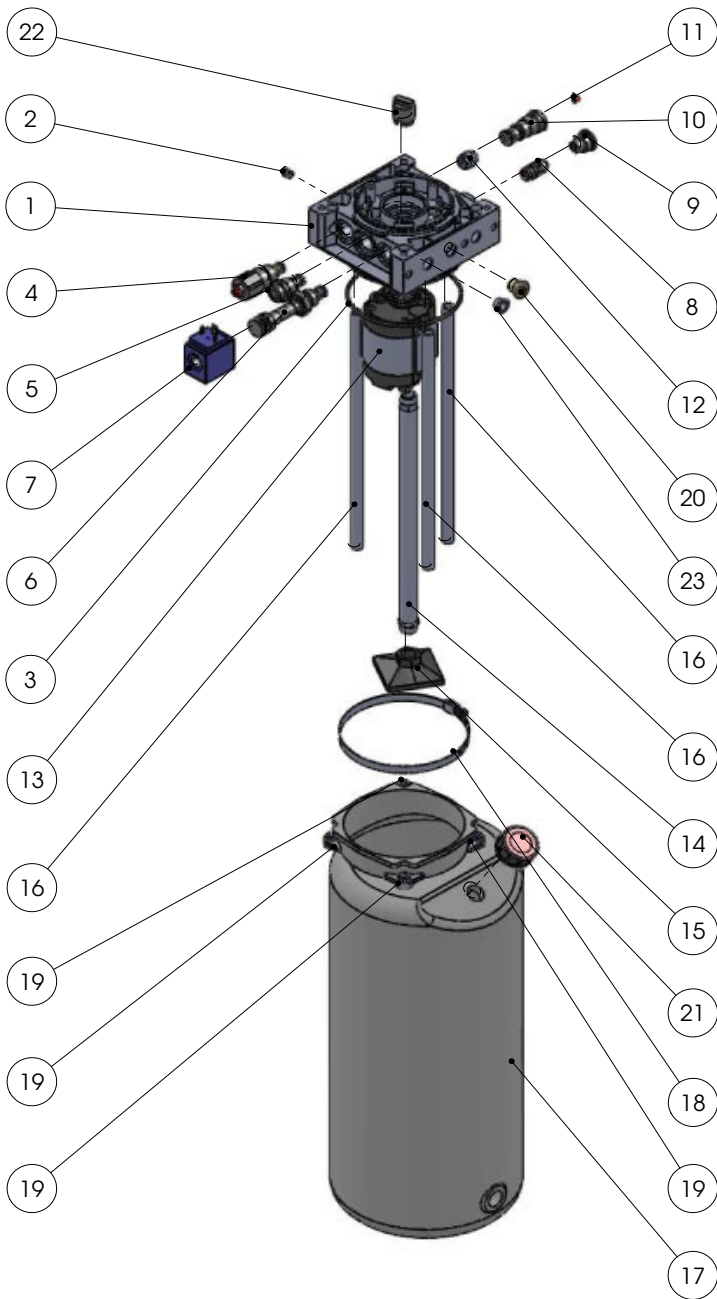





Denominazione tavola - Table definition

# CENTRALINA IDRAULICA HYDRAULICK POWER PACK

## 3PH

Valida per i modelli - Apply to models

RAV297H.4/6/8  
RAV297H.4/6/8 VAR

N°tavola / Indice di modifica  
Table no. / Change index

# 12/0

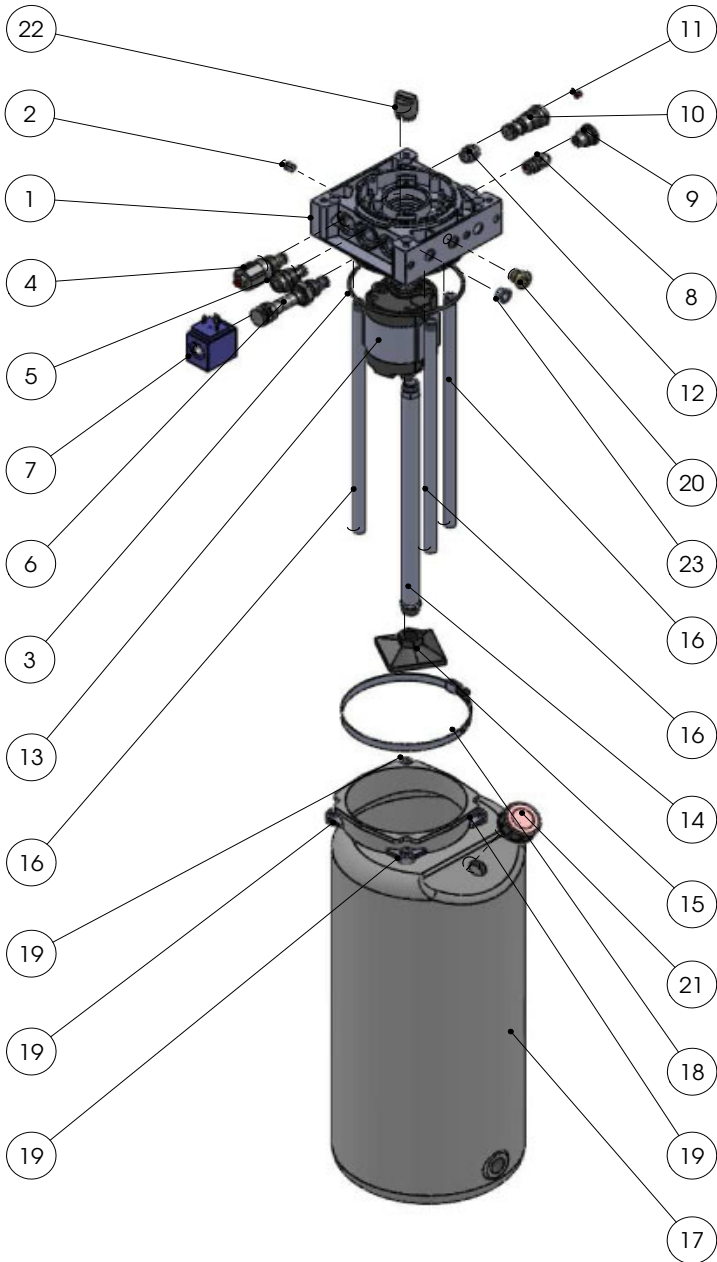

24

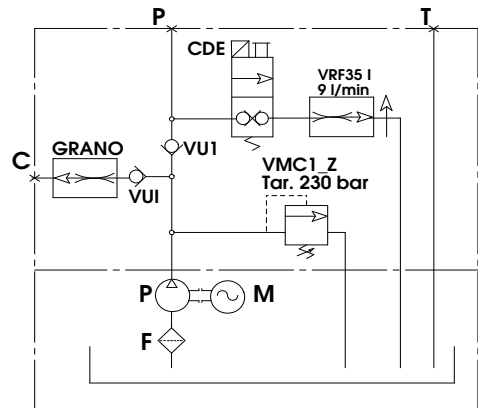



Denominazione tavola - Table definition

# CENTRALINA IDRAULICA HYDRAULICK POWER PACK

## 3PH

Valida per i modelli - Apply to models

RAV297H.4/.6/.8  
RAV297H.4/.6/.8 VAR

N° tavola / Indice di modifica  
Table no. / Change index

# 12A/0

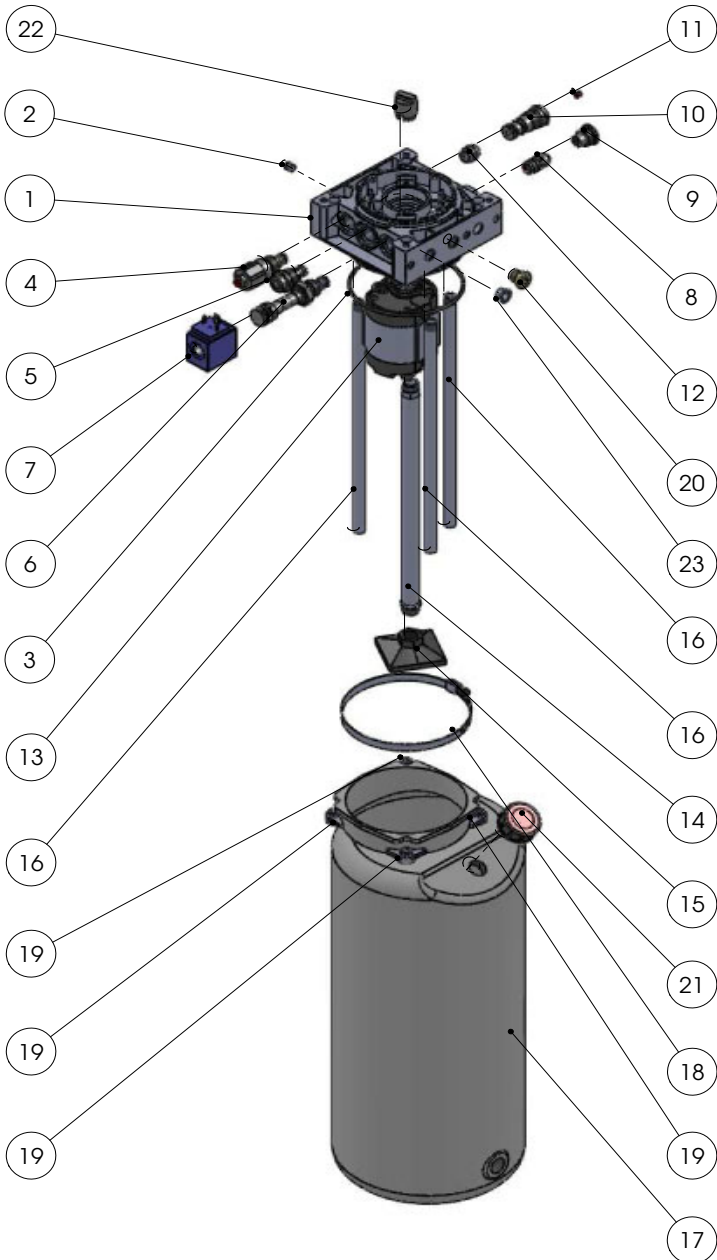

24

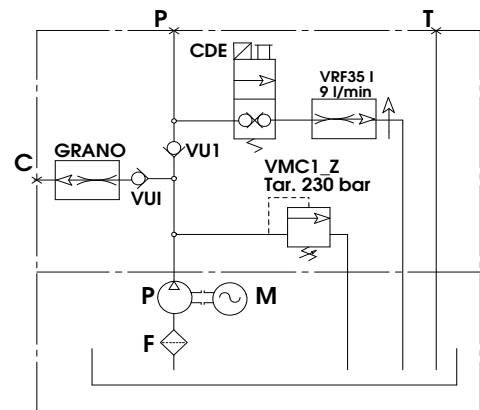



Denominazione tavola - Table definition

# IMPIANTO ELETTRICO COLONNA COMANDO CONTROL COLUMN ELECTRICAL SYSTEM 1PH

Valida per i modelli - Apply to models

RAV297H.4/6/8  
RAV297H.4/6/8 VAR

N°tavola / Indice di modifica  
Table no. / Change index

# 13A/1

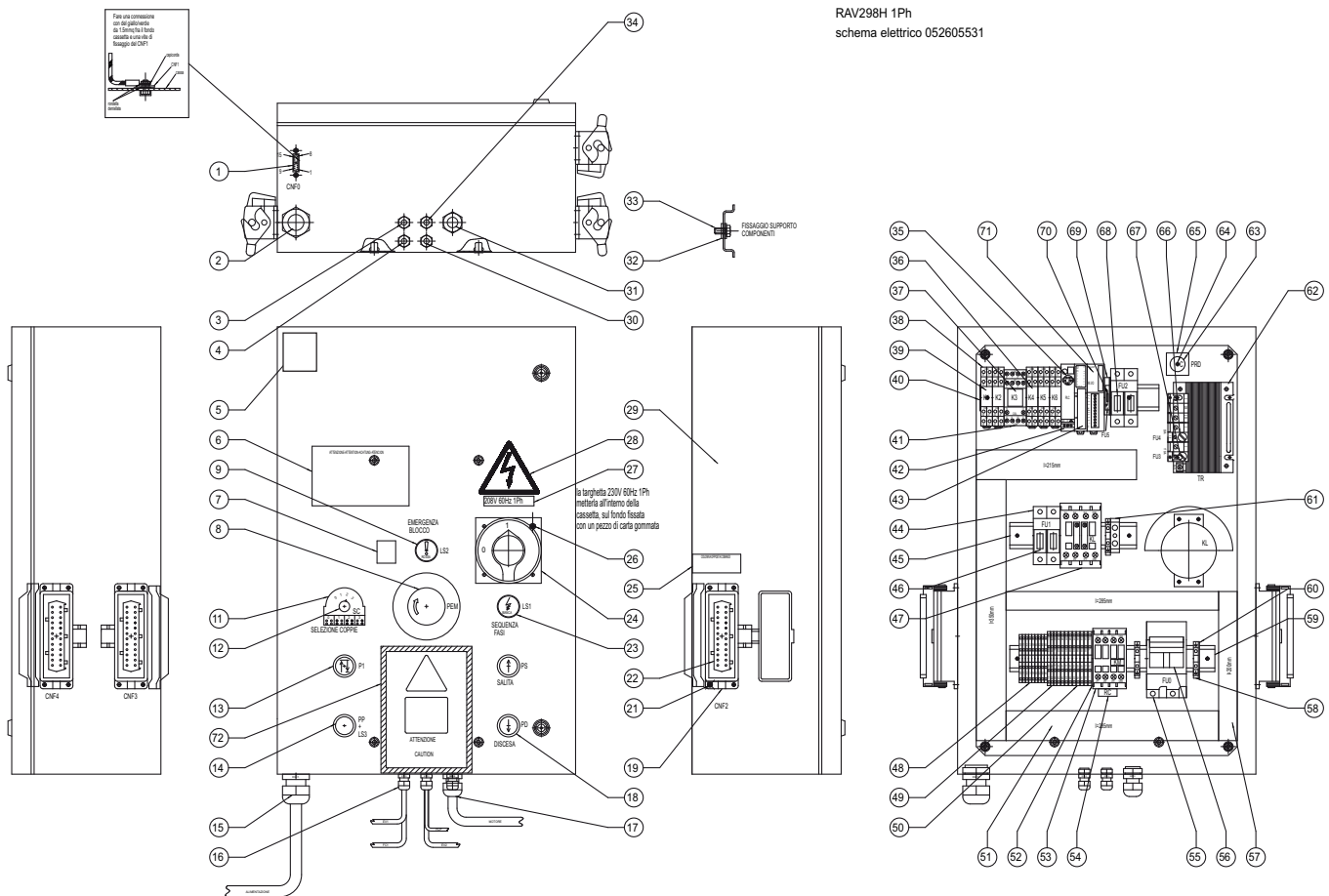



Denominazione tavola - Table definition

# IMPIANTO ELETTRICO COLONNA COMANDO CONTROL COLUMN ELECTRICAL SYSTEM 1PH

Valida per i modelli - Apply to models

RAV297H.4/.6/.8  
RAV297H.4/.6/.8 VAR

N° tavola / Indice di modifica  
Table no. / Change index

# 13B/1



schema elettrico 052605531

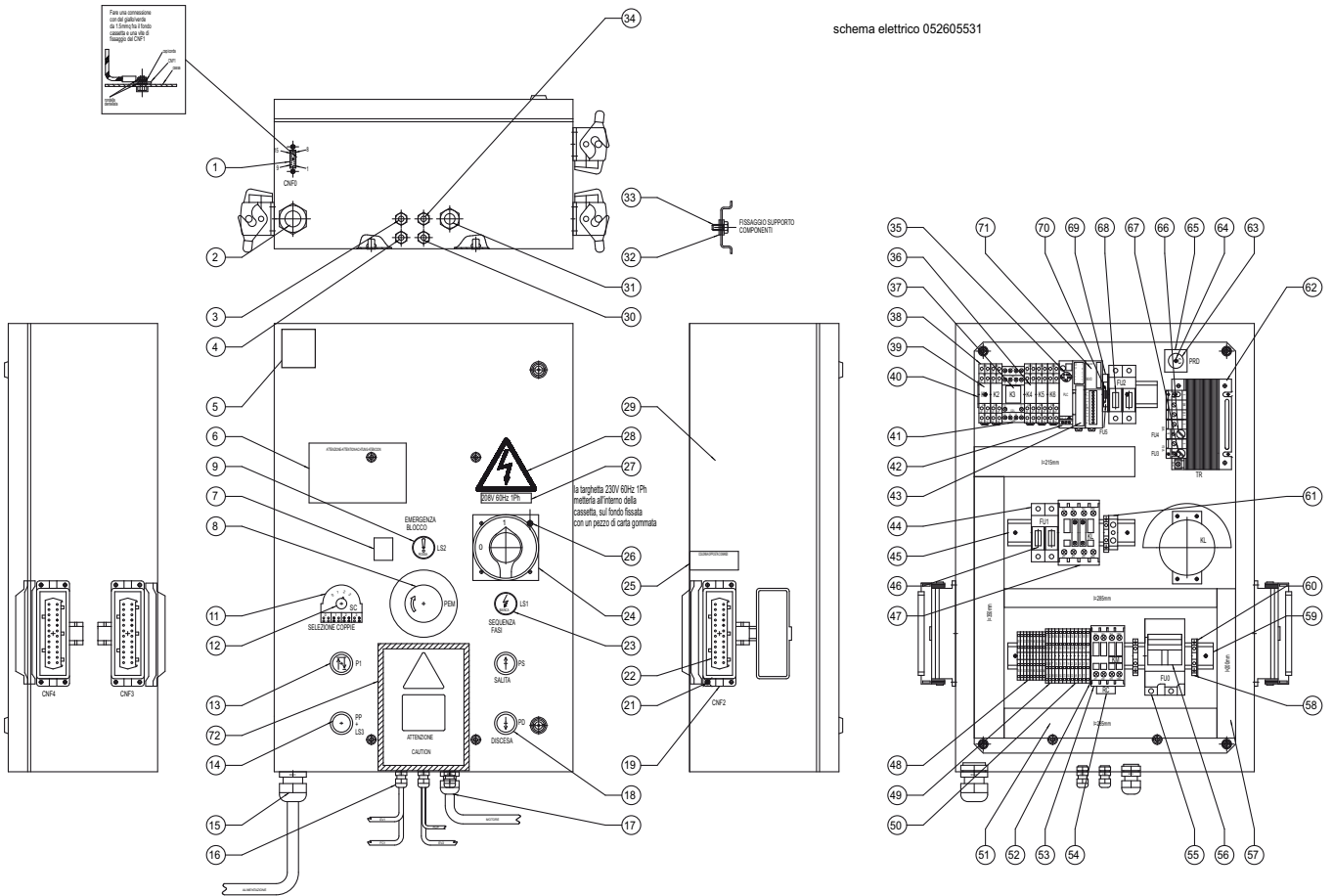



Denominazione tavola - Table definition

**IMPIANTO ELETTRICO  
COLONNA SATELLITE  
SECONDARY COLUMN  
ELECTRICAL SYSTEM**

Valida per i modelli - Apply to models

RAV297H.4/.6/.8  
RAV297H.4/.6/.8 VAR

N°tavola / Indice di modifica  
Table no. / Change index

**14/1**

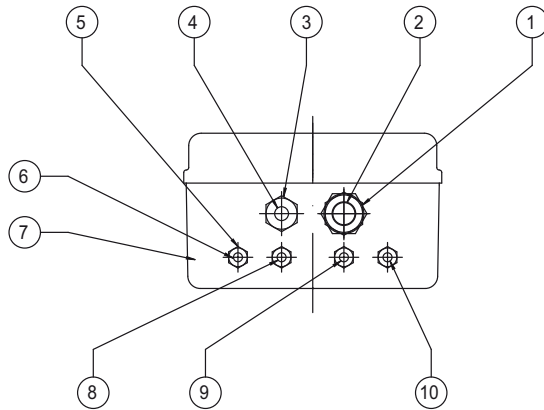

schema el. 052605540

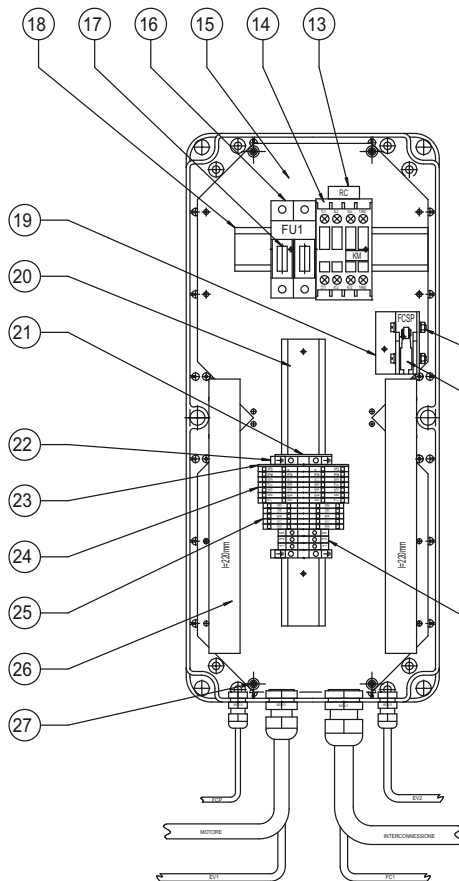
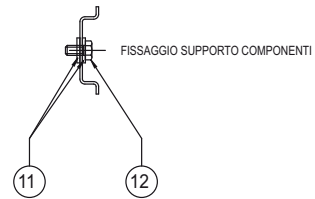

lasciare lunghi i cavetti provenienti dal coperchio in modo che in caso di manutenzione si riesca a fissarlo nei due fori sul lato sinistro della cassetta

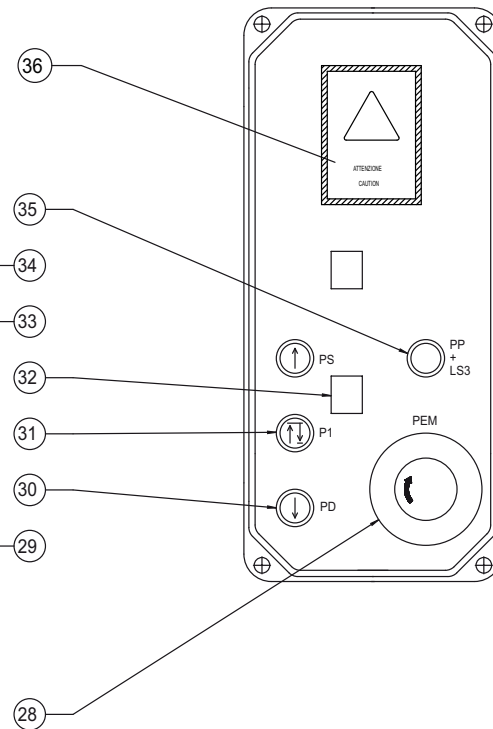

# RAPPORTO DI INSTALLAZIONE RAPPORT D'INSTALLATION - RELACIÓN DE INSTALACIÓN

DA COMPILARE A CURA DELL'INSTALLATORE  
A REMPLIR PAR L'INSTALLATEUR - PARA SER RELLENADO POR EL INSTALADOR

## Sollevatore modello

Pont élévateur modèle \_\_\_\_\_  
Elevador modelo \_\_\_\_\_

## matr.

Numéro de série \_\_\_\_\_  
matricula \_\_\_\_\_

### Operazione di controllo Opération de Contrôle - Operación de control

- **Verifica della tensione di alimentazione** \_\_\_\_\_   
*Contrôle de la tension d'alimentation*  
*Comprobación de la tensión de alimentación*
- **Interruttore generale** \_\_\_\_\_   
*Interrupteur principal*  
*Interruptor general*
- **Comando salita e discesa** \_\_\_\_\_   
*Commande de la course de montée et de descente*  
*Mando subida y bajada*
- **Corretto movimento del carrello - comando di azionamento** \_\_\_\_\_   
*Mouvement correct du chariot - commande d'actionnement*  
*Movimiento correcto del carro - mando de accionamiento*
- **Controllo funzionamento fine corsa di salita** \_\_\_\_\_   
*Contrôle du fonctionnement de la butée de fin de course de montée*  
*Control del funcionamiento tope de carrera de subida*
- **Controllo funzionamento fine corsa di discesa** \_\_\_\_\_   
*Contrôle du fonctionnement de la butée de fin de course de descente*  
*Control del funcionamiento tope de carrera de bajada*
- **Controllo corretto funzionamento del dispositivo di riallineo** \_\_\_\_\_   
*Contrôle du fonctionnement correct du dispositif de réalignement*  
*Control del correcto funcionamiento del dispositivo de reajuste*
- **Controllo coppia di serraggio delle viti di fissaggio colonna alla base** \_\_\_\_\_   
*Contrôle du couple de serrage des vis de fixation de la colonne à la base*  
*Control del par de torsión de los tornillos de fijación columna a la base*
- **Controllo livello del dispositivo di lubrificazione della vite** \_\_\_\_\_   
*Contrôle du niveau du dispositif de lubrification de la vis*  
*Control del nivel del dispositivo de lubricación del tornillo*
- **Controllo lubrificazione delle guide di scorrimento** \_\_\_\_\_   
*Contrôle de la lubrification des glissières*  
*Control de la lubricación de las guías de deslizamiento*
- **Controllo della esatta collocazione dei dispositivi salvapiedi** \_\_\_\_\_   
*Contrôle du positionnement correct des dispositifs garde-pieds*  
*Control de la exacta colocación de los dispositivos de protección de los pies*
- **Controllo della presenza e collocazione degli adesivi** \_\_\_\_\_   
*Contrôle de la présence et de l'emplacement des étiquettes adhésives*  
*Control de la presencia y colocación de los adhesivos*
- **Portata - Capacité - Capacidad** \_\_\_\_\_
- **Avvertenze - Recommandations - Advertencias** \_\_\_\_\_
- **Matricola - Numéro de série - Matricula** \_\_\_\_\_

Firma e timbro dell'installatore  
Cachet et signature de l'installateur - Firma y sello del instalador

Data di installazione  
Date d'installation - Data de instalación

# VISITA PERIODICA CONTRÔLE PERIODIQUE - CONTROL PERIÓDICO

DA COMPILARE A CURA DELL'INSTALLATORE

A REMPLIR PAR L'INSTALLATEUR - PARA SER RELLENADO POR EL INSTALADOR

**Operazione di controllo**  
**Opération de Contrôle - Operación de control**

Data	Firma	Data	Firma	Data

- **Verifica stato di usura chiocciola** \_\_\_\_\_

*Contrôle de l'état d'usure de l'écrou*  
*Comprobación del estado de desgaste del tomillo patrón*
- **Interruttore generale** \_\_\_\_\_

*Interrupteur principal*  
*Interruptor general*
- **Comando salita e discesa** \_\_\_\_\_

*Commande de la course de montée et de descente*  
*Mando subida y bajada*
- **Controllo funzionamento fine corsa di salita** \_\_\_\_\_

*Contrôle du fonctionnement de la butée de fin de course de montée*  
*Control del funcionamiento tope de carrera de subida*
- **Controllo funzionamento fine corsa di discesa** \_\_\_\_\_

*Contrôle du fonctionnement de la butée de fin de course de descente*  
*Control del funcionamiento tope de carrera de bajada*
- **Controllo corretto funzionamento del dispositivo di riallineo** \_\_\_\_\_

*Contrôle du fonctionnement correct du dispositif de réalignement*  
*Control del correcto funcionamiento del dispositivo de reajuste*
- **Controllo coppia di serraggio delle viti di fissaggio colonna alla base** \_\_\_\_\_

*Contrôle du couple de serrage des vis de fixation de la colonne à la base*  
*Control del par de torsión de los tornillos de fijación columna a la base*
- **Controllo livello del dispositivo di lubrificazione della vite** \_\_\_\_\_

*Contrôle du niveau du dispositif de lubrification de la vis*  
*Control del nivel del dispositivo de lubricación del tomillo*
- **Controllo lubrificazione delle guide di scorrimento** \_\_\_\_\_

*Contrôle de la lubrification des glissières*  
*Control de la lubricación de las guías de deslizamiento*
- **Controllo della esatta collocazione dei dispositivi salvapiedi** \_\_\_\_\_

*Contrôle du positionnement correct des dispositifs garde pieds*  
*Control de la exacta colocación de los dispositivos de protección de los pies*
- **Controllo della presenza e collocazione degli adesivi** \_\_\_\_\_

*Contrôle de la présence et de l'emplacement des étiquettes adhésives*  
*Control de la presencia y colocación de los adhesivos*
- **Portata - Capacité - Capacidad** \_\_\_\_\_
- **Avvertenze - Recommandations - Advertencias** \_\_\_\_\_
- **Matricola - Numéro de série - Matrícula** \_\_\_\_\_





# RAPPORTO DI INSTALLAZIONE INSTALLATION REPORT- INSTALLATIONSBERICHT

DA COMPILARE A CURA DELL'INSTALLATORE  
TO BE COMPLETED BY THE FITTER - DURCH DEN MONTEUR AUSZUFÜLLEN

## Sollevatore modello

Lift model

Hebebühne Modell

## matr.

serial number

Serie-Nr.

### Operazione di controllo Control operation - Kontrolloperation

- **Verifica della tensione di alimentazione** \_\_\_\_\_   
*Power voltage check*  
*Kontrolle Anschlussspannung*
- **Interruttore generale** \_\_\_\_\_   
*Main switch*  
*Hauptschalter*
- **Comando salita e discesa** \_\_\_\_\_   
*Up/down control*  
*Steuerung Heben und Senken*
- **Corretto movimento del carrello - comando di azionamento** \_\_\_\_\_   
*Correct trolley movement - operation control*  
*Einwandfreie Bewegung des Hubwagens - Antriebssteuerung*
- **Controllo funzionamento fine corsa di salita** \_\_\_\_\_   
*End of upward movement operation control*  
*Kontrolle Funktionstüchtigkeit Hubendschalter*
- **Controllo funzionamento fine corsa di discesa** \_\_\_\_\_   
*End of downward movement operation control*  
*Kontrolle Funktionstüchtigkeit Absenkendschalter*
- **Controllo corretto funzionamento del dispositivo di riallineo** \_\_\_\_\_   
*Realignment device correct operation control*  
*Kontrolle einwandfreie Funktionstüchtigkeit Gleichlaufvorrichtung*
- **Controllo coppia di serraggio delle viti di fissaggio colonna alla base** \_\_\_\_\_   
*Tightening torque control of retention screws securing column to base*  
*Kontrolle Anziehmoment der Arretierschrauben Säule am Boden*
- **Controllo livello del dispositivo di lubrificazione della vite** \_\_\_\_\_   
*Screw lubrication device level control*  
*Kontrolle Stand Schmiervorrichtung der Spindel*
- **Controllo lubrificazione delle guide di scorrimento** \_\_\_\_\_   
*Slide guide lubrication control*  
*Kontrolle Schmierung der Gleitführungen*
- **Controllo della esatta collocazione dei dispositivi salvapiedi** \_\_\_\_\_   
*Foot guard devices exact position control*  
*Kontrolle genaue Anordnung der Fussabweiser*
- **Controllo della presenza e collocazione degli adesivi** \_\_\_\_\_   
*Adhesive and adhesive position check*  
*Kontrolle Vorhandensein und Anbringung der Kleber*
- **Portata - Carrying capacity - Tragfähigkeit** \_\_\_\_\_
- **Avvertenze - Warnings - Hinweise** \_\_\_\_\_
- **Matricola - Serial number - Serie-Nr.** \_\_\_\_\_

Firma e timbro dell'installatore  
Fitter's signature and stamp - Unterschrift und Stempel des Monteurs

Data di installazione  
Installation date - Datum der Installation

# VISITA PERIODICA PERIODICAL VISIT- PERIODISCHER KUNDENBESUCH

DA COMPILARE A CURA DELL'INSTALLATORE  
TO BE COMPLETED BY THE FITTER - DURCH DEN MONTEUR AUSZUFÜLLEN

Data	Firma	Data	Firma	Data	Firma	Data	Firma	Data	Firma

## Operazione di controllo Control operation - Kontrolloperation

- **Verifica stato di usura chiocciola** \_\_\_\_\_       
*Main nut wear check*  
*Kontrolle Stand Tragmutterverschleiss*
- **Interruttore generale** \_\_\_\_\_       
*Main switch*  
*Hauptschalter*
- **Comando salita e discesa** \_\_\_\_\_       
*Up/down control*  
*Steuerung Heben und Senken*
- **Controllo funzionamento fine corsa di salita** \_\_\_\_\_       
*End of upward movement operation control*  
*Kontrolle Funktionstüchtigkeit Hubendschalter*
- **Controllo funzionamento fine corsa di discesa** \_\_\_\_\_       
*End of downward movement operation control*  
*Kontrolle Funktionstüchtigkeit Absenkendschalter*
- **Controllo corretto funzionamento del dispositivo di riallineo** \_\_\_\_\_       
*Realignment device correct operation control*  
*Kontrolle einwandfreie Funktionstüchtigkeit Gleichlaufvorrichtung*
- **Controllo coppia di serraggio delle viti di fissaggio colonna alla base**       
*Tightening torque control of retention screws securing column to base*  
*Kontrolle Anziehmoment der Arretierschrauben Säule am Boden*
- **Controllo livello del dispositivo di lubrificazione della vite** \_\_\_\_\_       
*Screw lubrication device level control*  
*Kontrolle Stand Schmiervorrichtung der Spindel*
- **Controllo lubrificazione delle guide di scorrimento** \_\_\_\_\_       
*Slide guide lubrication control*  
*Kontrolle Schmierung der Gleitführungen*
- **Controllo della esatta collocazione dei dispositivi salvapiedi** \_\_\_\_\_       
*Foot guard devices exact position control*  
*Kontrolle genaue Anordnung der Fussabweiser*
- **Controllo della presenza e collocazione degli adesivi** \_\_\_\_\_       
*Adhesive and adhesive position check*  
*Kontrolle Vorhandensein und Anbringung der Kleber*
- **Portata - Carrying capacity - Tragfähigkeit** \_\_\_\_\_
- **Avvertenze - Warnings - Hinweise** \_\_\_\_\_
- **Matricola - Serial number - Serie-Nr.** \_\_\_\_\_





DATI DI IDENTIFICAZIONE DELLA MACCHINA  
 MACHINE IDENTIFICATION DATA  
 KENNZEICHNUNGSDATEN DER MASCHINE  
 DONNÉES D'IDENTIFICATION DE LA MACHINE  
 DATOS DE IDENTIFICACION DE LA MAQUINA

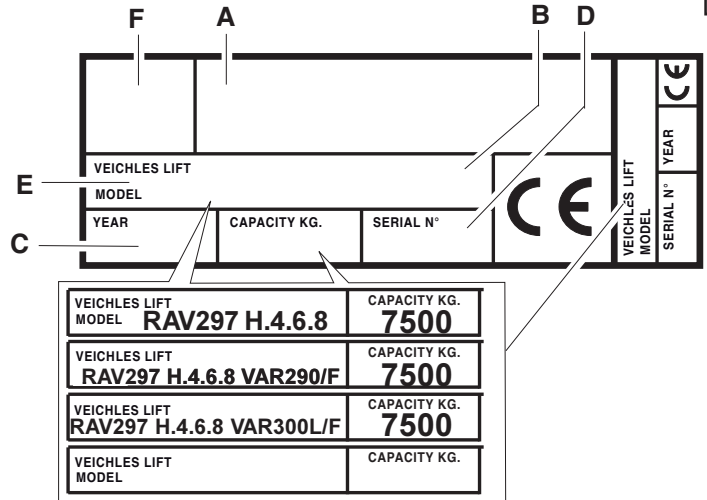
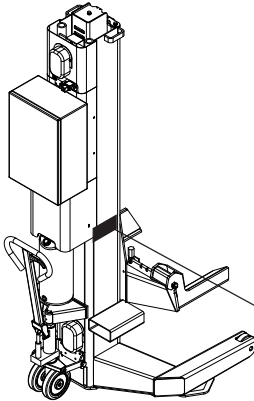

Targhetta di identificazione      Plaque d'identification  
 Identification plate              Placa de identificación  
 Erkennungsschild

A Costruttore  
 B Portata sollevatore  
 C Anno di costruzione  
 D Numero di matricola  
 E Modello

**ATTENZIONE:** E' assolutamente vietato manomettere, incidere, alterare in qualsiasi modo od addirittura asportare la targa di identificazione della macchina; non coprire la presente targa con, pannellature provvisorie ecc. in quanto deve risultare sempre ben visibile.  
**Mantenere detta targa sempre ben pulita da grasso o sporcizia in genere.**

*AVVERTENZA:* Nel caso in cui per motivi accidentali la targa di identificazione risultasse danneggiata (staccata dalla macchina, rovinata od illeggibile anche parzialmente) notificare immediatamente l'accaduto alla ditta costruttrice.

A Manufacteur  
 B Capacity lift  
 C Year of manufacture  
 D Serial number  
 E Model

**CAUTION:** Do not tamper with, carve, change or remove the identification plate; do not cover it with panels, etc., since it must always be visible.  
**Said plate must always be kept clean.**

*WARNING:* Should the plate be accidentally damaged (removed from the machine, damaged or even partially illegible) inform immediately the manufacturer.

A Hersteller  
 B Tragfähigkeit hebebühne  
 C Baujahr  
 D Seriennummer  
 E Modell

**ACHTUNG:** Es ist strengstens verboten, das Kennschild der Ausrüstung auf irgendeine Weise unbefugt zu betätigen, zu gravieren, zu verändern oder sogar abzunehmen. Das Schild nicht mit provisorischen Tafeln u.s.w. verdecken. Es muss jederzeit gut sichtbar sein.  
**Das Schild immer von Fett und Schmutz sauberhalten.**

*HINWEIS:* Sollte das Schild aus zufälligen Gründen beschädigt werden (von der Ausrüstung gelöst, beschädigt oder unleserlich, auch wenn nur teilweise) den Vorfall unverzüglich dem Hersteller melden.

A Fabricant  
 B Portée pont élévateur  
 C Année de construction  
 D Numéro matricule  
 E Modèle

**ATTENTION:** Il est strictement interdit de falsifier, de graver, de modifier de quelque façon que ce soit ou d'enlever la plaque d'identification de la machine. Ne pas recouvrir la plaque au moyen de panneaux provisoires etc..., car elle doit toujours être bien visible.  
**La conserver toujours bien propre, exempte de graisse et de saleté en général.**

*PRECAUTION:* si la plaque d'identification devait s'abîmer accidentellement (se détacher de la machine, s'endommager ou devenir illisible), en informer immédiatement le fabricant.

A Fabricante  
 B Capacidad elevator  
 C Año de fabricación  
 D Número de matricula  
 E Modelo

**ATENCION:** Se prohíbe terminantemente intervenir, grabar, alterar o extraer la tarjeta de identificación de la máquina; no cubran la tarjeta con tableros provisorios ya que debe resultar siempre visible.  
**Mantener dicha tarjeta siempre limpia, sin grasa ni suciedad en general.**

*ADVERTENCIA:* En caso que, accidentalmente, la tarjeta de identificación resulte dañada (separada de la máquina, rota o ilegible aunque sea parcialmente) deberá notificarse inmediatamente a la empresa fabricante.

**Contenuto della dichiarazione CE di conformità (in riferimento al punto 1.7.4.2, lettera c) della direttiva 2006/42/CE)**

In riferimento all'allegato II, parte 1, sezione A della direttiva 2006/42/CE, la dichiarazione di conformità che accompagna la macchina contiene:

1. ragione sociale e indirizzo completo del fabbricante e, se del caso, del suo mandatario;  
**Vedi la prima pagina del manuale**
2. nome e indirizzo della persona autorizzata a costituire il fascicolo tecnico, che deve essere stabilita nella Comunità;  
**Coincide con il fabbricante, vedi la prima pagina del manuale**
3. descrizione e identificazione della macchina, con denominazione generica, funzione, modello, tipo, numero di serie, denominazione commerciale;  
**Vedi la prima pagina del manuale**
4. un'indicazione con la quale si dichiara esplicitamente che la macchina è conforme a tutte le disposizioni pertinenti della presente direttiva e, se del caso, un'indicazione analoga con la quale si dichiara la conformità alle altre direttive comunitarie e/o disposizioni pertinenti alle quali la macchina ottempera. Questi riferimenti devono essere quelli dei testi pubblicati nella Gazzetta ufficiale dell'Unione europea;  
**La macchina risponde alle seguenti Direttive applicabili:**  

<b>2006/42/CE</b>	<b>Direttiva Macchine</b>
<b>2014/30/EU</b>	<b>Direttiva Compatibilità Elettromagnetica</b>
<b>2014/35/EU</b>	<b>Direttiva Bassa Tensione</b>
5. all'occorrenza, nome, indirizzo e numero di identificazione dell'organismo notificato che ha effettuato l'esame CE del tipo di cui all'allegato IX e il numero dell'attestato dell'esame CE del tipo;  
**N/A**
6. all'occorrenza, nome, indirizzo e numero di identificazione dell'organismo notificato che ha approvato il sistema di garanzia qualità totale di cui all'allegato X;  
**N/A**
7. all'occorrenza, riferimento alle norme armonizzate di cui all'articolo 7, paragrafo 2, che sono state applicate;  

<b>UNI EN ISO 12100:2010</b>	<b>Sicurezza del macchinario - Principi generali di progettazione – Valutazione del rischio e riduzione del rischio;</b>
<b>UNI EN 1493:2010</b>	<b>Sollevatori per veicoli;</b>
<b>CEI EN 60204-1:2006/AC:2010</b>	<b>Sicurezza del macchinario – Equipaggiamento elettrico delle macchine – Parte 1: Regole generali</b>
8. all'occorrenza, riferimento ad altre norme e specifiche tecniche; applicate;  
**N/A**
9. luogo e data della dichiarazione;  
**Sasso Marconi,        /        /**
10. identificazione e firma della persona autorizzata a redigere la dichiarazione a nome del fabbricante o del suo mandatario.  
**L'Amministratore Delegato di Ravaglioli S.p.A. Dr. Giulio Curreli**



**Content of the EC declaration of conformity (with reference to point 1.7.4.2, letter c) of directive 2006/42/EC)**

With reference to annex II, part 1, section A of directive 2006/42/EC, the declaration of conformity accompanying the machinery contains:

1. the business name and full address of the manufacturer and, where applicable, its authorised representative;  
**See the first page of the manual**
2. name and address of the person authorised to compile the technical file, who must be established in the Community;  
**It coincides with the manufacturer, see the first page of the manual**
3. description and identification of the machine, including generic name, function, model, type, serial number, trade name;  
**See the first page of the manual**
4. a statement explicitly declaring that the machinery is in conformity with all the relevant provisions of this directive and, where appropriate, a similar statement declaring conformity with other community directives and/or relevant provisions with which the machinery complies. These references must be those of the texts published in the Official Journal of the European Union;  
**The machinery must comply with the following applicable Directives:**  

<b>2006/42/EC</b>	<b>Machinery Directive</b>
<b>2014/30/EU</b>	<b>Electromagnetic Compatibility Directive</b>
<b>2014/35/EU</b>	<b>Low Voltage Directive</b>
5. where appropriate, the name, address and identification number of the notified body which carried out the EC type-examination referred to in annex IX and the number of the EC type-examination certificate;  
**N/A**
6. where appropriate, the name, address and identification number of the notified body which approved the full quality assurance system referred to in annex X;  
**N/A**
7. where appropriate, reference to the harmonised standards referred to in article 7, paragraph 2, which have been applied;  

<b>UNI EN ISO 12100:2010</b>	<b>Safety of machinery - General principles for design - Risk assessment and risk reduction;</b>
<b>UNI EN 1493:2010</b>	<b>Vehicle lifts;</b>
<b>IEC EN 60204-1:2006/AC:2010</b>	<b>Safety of machinery - Electrical equipment of machines - Part 1: General requirements</b>
8. where appropriate, reference to other standards and technical specifications applied;  
**N/A**
9. place and date of declaration;  
**Sasso Marconi, / /**
10. identification and signature of the person authorised to draw up the declaration on behalf of the manufacturer or its authorised representative.  
**The Managing Director of Ravaglioli S.p.A. Mr Giulio Curreli**



**Inhalt der EG-Konformitätserklärung (unter Bezugnahme auf Punkt 1.7.4.2 Buchstabe c) der Richtlinie 2006/42/EG)**

Unter Bezugnahme auf den Anhang II Teil 1 Abschnitt A der Richtlinie 2006/42/EG muss die der Maschine beiliegende Konformitätserklärung folgende Angaben enthalten:

1. Firmenname und vollständige Adresse des Herstellers und gegebenenfalls des Bevollmächtigten;  
**Siehe erste Seite des Handbuchs**
2. Name und Anschrift der Person, die zur Erstellung der technischen Unterlagen berechtigt ist und in der Gemeinschaft niedergelassen sein muss;  
**Stimmt mit dem Hersteller überein, siehe erste Seite des Handbuchs**
3. Beschreibung und Kennzeichnung der Maschine, einschließlich Gattungsbezeichnung, Funktion, Modell, Typ, Seriennummer, Handelsbezeichnung;  
**Siehe erste Seite des Handbuchs**
4. Eine Erklärung, in der ausdrücklich erklärt wird, dass die Maschine mit allen einschlägigen Bestimmungen dieser Richtlinie übereinstimmt, und gegebenenfalls eine ähnliche Erklärung, in der die Konformität mit anderen Gemeinschaftsrichtlinien und/oder einschlägigen Bestimmungen, denen die Maschine entspricht, erklärt wird. Diese Verweise müssen denen der im Amtsblatt der Europäischen Union veröffentlichten Texte entsprechen;  
**Die Maschine entspricht folgenden geltenden Richtlinien:**  

<b>2006/42/EG</b>	<b>Maschinenrichtlinie</b>
<b>2014/30/EU</b>	<b>Richtlinie über die elektromagnetische Verträglichkeit</b>
<b>2014/35/EU</b>	<b>Niederspannungsrichtlinie</b>
5. gegebenenfalls Name, Adresse und Kennnummer der benannten Stelle, die die EG-Baumusterprüfung gemäß Anhang IX durchgeführt hat, und die Nummer der EG-Baumusterprüfung;  
**N/A**
6. gegebenenfalls Name, Adresse und Kennnummer der benannten Stelle, die das in Anhang X genannte umfassende Qualitätssicherungssystem zugelassen hat;  
**N/A**
7. gegebenenfalls Bezugnahme auf die in Artikel 7 Absatz 2 genannten harmonisierten Normen, die angewandt wurden;  

<b>UNI EN ISO 12100:2010</b>	<b>Sicherheit von Maschinen - Allgemeine Gestaltungsleitsätze - Risikobeurteilung und Risikominderung;</b>
<b>UNI EN 1493:2010</b>	<b>Fahrzeug-Hebebühnen;</b>
<b>CEI EN 60204-1:2006/AC:2010</b>	<b>Sicherheit von Maschinen - Elektrische Ausrüstung von Maschinen - Teil 1: Allgemeine Regeln</b>
8. gegebenenfalls Verweis auf andere Normen und angewandte technische Spezifikationen;  
**N/A**
9. Ort und Datum der Erklärung;  
**Sasso Marconi, / /**
10. Identifizierung und Unterschrift der Person, die befugt ist, die Erklärung im Namen des Herstellers oder seines Bevollmächtigten auszustellen.  
**Geschäftsführer der Ravaglioli S.p.A. Dr. Giulio Curreli**



## **Contenu de la déclaration de conformité CE (en référence au point 1.7.4.2, lettre c) de la directive 2006/42/CE)**

En référence à l'annexe II, partie 1, section A, de la directive 2006/42/CE, la déclaration de conformité qui accompagne la machine contient :

1. la raison sociale et l'adresse complète du fabricant et, le cas échéant, de son mandataire ;  
**Voir la première page du manuel**
2. le nom et l'adresse de la personne autorisée à constituer le dossier technique, qui doit être établie dans la Communauté ;  
**Coïncide avec le fabricant, voir la première page du manuel**
3. la description et l'identification de la machine, y compris le nom générique, la fonction, le modèle, le type, le numéro de série, la dénomination commerciale ;  
**Voir la première page du manuel**
4. une indication par laquelle on déclare explicitement que la machine est conforme à toutes les dispositions pertinentes de la présente directive et, le cas échéant, une indication analogue par laquelle on déclare la conformité aux autres directives communautaires et/ou dispositions pertinentes auxquelles la machine est conforme. Ces références doivent être celles des textes publiés au Journal officiel de l'Union européenne ;  
**La machine est conforme aux directives applicables suivantes :**  

<b>2006/42/CE</b>	<b>Directive Machines</b>
<b>2014/30/EU</b>	<b>Directive Compatibilité Électromagnétique</b>
<b>2014/35/EU</b>	<b>Directive Basse Tension</b>
5. si nécessaire, le nom, l'adresse et le numéro d'identification de l'organisme notifié qui a effectué l'examen CE de type visé à l'annexe IX et le numéro de l'attestation de l'examen CE du type ;  
**N/A**
6. si nécessaire, le nom, l'adresse et le numéro d'identification de l'organisme notifié qui a approuvé le système d'assurance qualité totale visé à l'annexe X ;  
**N/A**
7. si nécessaire, une référence aux normes harmonisées visées à l'article 7, paragraphe 2, qui ont été appliquées ;  

<b>UNI EN ISO 12100:2010</b>	<b>Sécurité des machines – Principes généraux de conception – Appréciation du risque et réduction du risque ;</b>
<b>UNI EN 1493:2010</b>	<b>Élévateurs de véhicules ;</b>
<b>CEI EN 60204-1:2006/AC:2010</b>	<b>Sécurité des machines. Équipement électrique des machines. Partie 1 : Règles générales</b>
8. si nécessaire, une référence aux autres normes et spécifications techniques appliquées ;  
**N/A**
9. lieu et date de la déclaration ;  
**Sasso Marconi, / /**
10. identification et signature de la personne habilitée à rédiger la déclaration au nom du fabricant ou de son mandataire.  
**L'administrateur délégué de Ravaglioli S.p.A. Dr. Giulio Curreli**



**Contenido de la declaración CE de conformidad (con referencia al punto 1.7.4.2, letra c) de la directiva 2006/42/CE)**

Con referencia al anexo II, parte 1, sección A, de la directiva 2006/42/CE, la declaración de conformidad que acompaña a la máquina contiene:

1. razón social y dirección completa del fabricante y, en su caso, de su mandatario;  
**Véase la primera página del manual**
2. nombre y dirección de la persona autorizada para elaborar el expediente técnico, que deberá ser establecida en la Comunidad;  
**Coincide con el fabricante, véase la primera página del manual**
3. descripción e identificación de la máquina, incluidos el nombre genérico, la función, el modelo, el tipo, el número de serie y la denominación comercial;  
**Véase la primera página del manual**
4. una comunicación en la que se declara explícitamente que la máquina cumple todas las disposiciones pertinentes de la presente directiva y, en su caso, una comunicación similar en la que se declara la conformidad con otras directivas comunitarias y/o disposiciones pertinentes que la máquina cumple. Dichas referencias deben ser las de los textos publicados en el Diario Oficial de la Unión Europea;  
**La máquina cumple con las siguientes Directivas aplicables:**

<b>2006/42/CE</b>	<b>Directiva de Máquinas</b>
<b>2014/30/UE</b>	<b>Directiva de Compatibilidad Electromagnética</b>
<b>2014/35/UE</b>	<b>Directiva de Baja Tensión</b>
5. en su caso, el nombre, la dirección y el número de identificación del organismo notificado que haya efectuado el examen CE de tipo contemplado en el anexo IX, y el número del certificado de examen CE de tipo;  
**N/A**
6. en su caso, el nombre, la dirección y el número de identificación del organismo notificado que haya aprobado el sistema de garantía de calidad total descrito en el anexo X;  
**N/A**
7. en su caso, referencia a las normas armonizadas contempladas en el apartado 2 del artículo 7 que hayan sido aplicadas;

<b>UNI EN ISO 12100:2010</b>	<b>Seguridad de las máquinas - Principios generales para el diseño - Evaluación del riesgo y reducción del riesgo;</b>
<b>UNI EN 1493:2010</b>	<b>Elevadores de vehículos;</b>
<b>CEI EN 60204-1:2006/AC:2010</b>	<b>Seguridad de las máquinas - Equipo eléctrico de las máquinas - Parte 1: Requisitos generales</b>
8. en su caso, referencia a otras normas y especificaciones técnicas aplicadas;  
**N/A**
9. lugar y fecha de la declaración;  
**Sasso Marconi, / /**
10. identificación y firma de la persona habilitada para redactar la declaración en nombre del fabricante o su mandatario.  
**El Director General de Ravaglioli S.p.A. Dr. Giulio Curreli**