

**ALINEADORES DE RUEDAS**  
Alineadores CCD

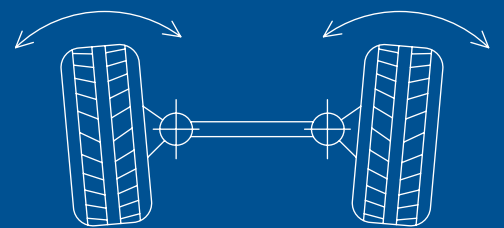

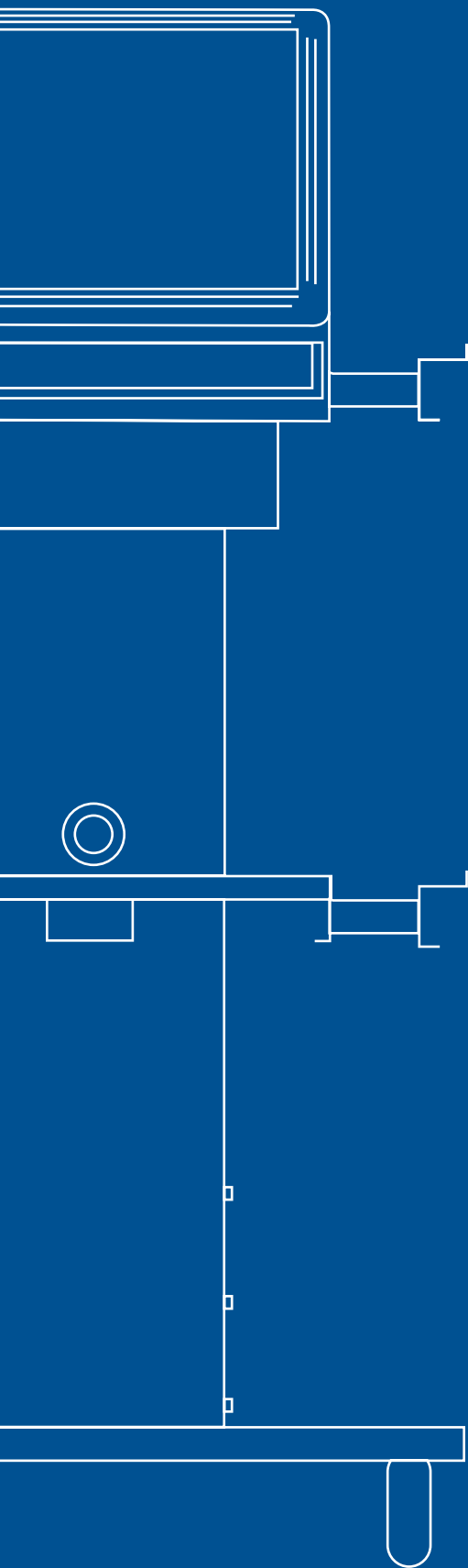

## **Armario abierto:**

mayor control y  
manejabilidad

## **Diseño compacto:**

detectores CCD muy  
ligeros (2.6 kg), un  
30% inferior al modelo  
anterior

## **Tecnología inteligente:**

software con gráficos actualizados,  
interfaz de usuario intuitiva,  
animaciones y ayudas para el  
ajuste que permiten un trabajo  
rápido y eficaz



Alineadores de ruedas **equipados con sensores CCD con transmisión de datos Bluetooth** y alimentados por baterías de carga rápida. El armario con ruedas permite una gran movilidad entre varios puestos de trabajo gracias a la **ausencia de cables**.

# ALINEADORES DE RUEDAS

Alineadores CCD



Los modelos equipados con garras de 3 puntos (STDA35E) permiten omitir el procedimiento de compensación del alabeo, agilizando el trabajo del operario y maximizando la eficiencia del taller.



Procedimiento de giros de la dirección realizado electrónicamente mediante sensores CCD para obtener el valor de incidencia, inclinación y avance de la barra de suspensión con gran precisión.



El programa Spoiler, específico para coches deportivos de perfil bajo, interviene automáticamente y permite la medición sin necesidad de accesorios.

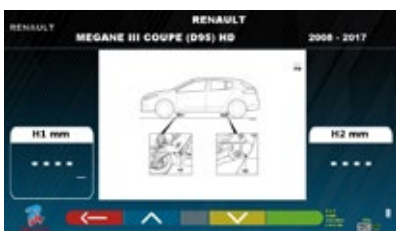

En función de la altura del chasis, el programa modifica automáticamente la base de datos del alineador de las ruedas.



El programa Movie, mediante gráficos animados en 3D, ayuda al usuario a visualizar la secuencia de operaciones que debe realizar para registrar correctamente el vehículo.



El rápido diagnóstico del desalineamiento del chasis permite detectar posibles problemas de carrocería o de desplazamiento del eje trasero (sólo en los modelos de 8 sensores).



Modelo RAVTD5060WS

 <p>Programa de gestión y visualización de datos en entorno Microsoft Windows.</p>	 <p>Base de datos con más de 90000 fichas técnicas de vehículos.</p>
 <p>Posibilidad de introducción manual de nuevos coches por parte del usuario.</p>	 <p>Base de datos de clientes con registro de 20000 operaciones y función de búsqueda por nombre o número de matrícula del vehículo.</p>

Posibilidad de utilizar el programa de compensación del alabeo empujando el vehículo 30° (compensación de descentramiento rápida y ocupando poco espacio)\* sin necesidad de elevar el vehículo

Ø 500mm	→	150mm
Ø 600mm	→	170mm
Ø 700mm	→	200mm
Ø 800mm	→	230mm



### Compatibles con:



Una plataforma de software para conectar equipos en el taller y supervisar su uso, gestionar el mantenimiento preventivo, enviar informes por correo electrónico y mucho más.

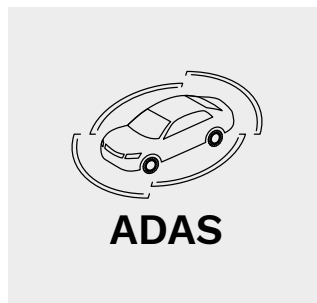

Sistemas de calibración de sensores ADAS (sistemas avanzados de asistencia al conductor).



Tokens para consultar la base de datos de coches en línea. Disponible en los siguientes países: Dinamarca, Holanda, Alemania (KBA), Suecia, Italia, España, Portugal, Irlanda, Nueva Zelanda, Australia Noruega, Finlandia.

RESUMEN DE LOS MODELOS			EQUIPAMIENTO ESTÁNDAR		
	N. artículo	Color	Composición de la consola	Sensor CCD	Garras
RAVTD5080WS.3	RAV.TD508.700827	RAL7040	Ordenador-Teclado Monitor 22" - Impresora Cargador	8	3 puntos
RAVTD5080WS.4	RAV.TD508.700766	RAL7040	Ordenador-Teclado Monitor 22" - Impresora Cargador	8	4 puntos
RAVTD5060WS.3	RAV.TD506.700858	RAL7040	Ordenador-Teclado Monitor 22" - Impresora Cargador	6	3 puntos
RAVTD5060WS.4	RAV.TD506.700797	RAL7040	Ordenador-Teclado Monitor 22" - Impresora Cargador	6	4 puntos

(Los modelos pueden variar en función del país).

# Datos técnicos

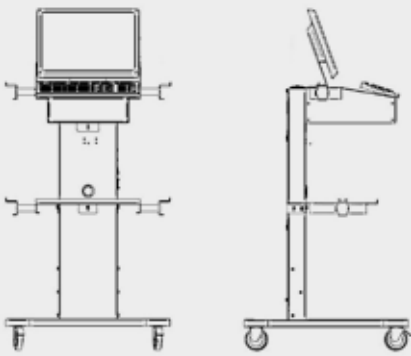

RAVTD5080WS - RAVTD5060WS

	<b>RAVTD5080WS</b>	<b>RAVTD5060WS</b>
Talón individual eje anterior/posterior	+/- 20°	+/- 20°
Talón total	+/- 20°	+/- 20°
Salida de talón en giros	+/- 20°	+/- 20°
Peralte eje anterior/posterior	+/- 10°	+/- 10°
Rueda	+/- 18°	+/- 18°
SAI	+/- 18°	+/- 18°
Set back	+/- 5°	No aplicable
Set back eje delantero	+/- 5°	+/- 5°
Ángulo de empuje	+/- 5°	+/- 5°
Tamaño del neumático mín.	8"	8"
Tamaño del neumático máx.	24"	24"
Distancia entre ejes máx.	4500 mm	4500 mm
Pantalla	LCD	LCD
Tamaño de la pantalla	22"	22"
Tipo de transmisión de datos	sin cable	sin cable
Sistema de medición	CCD	CCD
Contador de sensor	8	6
Conexión eléctrica	230 V   50 - 60 Hz	230 V   50 - 60 Hz

# Accesorios

		TD5080WS	TD5060WS
	<b>STDA35E</b> Garras con autocentrado de 3 puntos en apoyo	-	<b>S</b>
	<b>STDA33EU</b> Garras de 4 puntos	<b>S</b>	-
	<b>STDA38K</b> Juego para garras de 4 puntos en apoyo (4 uds.)	<b>O</b>	-
	<b>STDA124</b> Pareja de platos giratorios premium HD Ø 360 mm	<b>O</b>	<b>O</b>
	<b>S110A7</b> Pareja de platos giratorios estándar Ø 300 mm	<b>S</b>	<b>S</b>
	<b>STDA110</b> Base de datos de vehículos	<b>O</b>	<b>O</b>
	<b>STDA141</b> Token (permisos) utilizzo APP desde control remoto	<b>O</b>	<b>O</b>
	<b>STDA141ADAS</b> Habilitación avanzada de las funciones ADAS	<b>O</b>	<b>O</b>
	<b>STDAShoot</b> Token para la consulta de bases de datos en línea*	<b>O</b>	<b>O</b>
	<b>10479</b> Depresor del pedal del freno	<b>S</b>	<b>S</b>
	<b>STDA161</b> Bloqueador de volante	<b>O</b>	<b>O</b>
	<b>STDA158</b> WHEELALIGNMENT-ON Antena para conexión Wi-Fi	<b>S</b>	<b>S</b>
	<b>STDA163</b> Kit de calibración	<b>O</b>	<b>O</b>

\*Disponible en los siguientes países: Dinamarca, Holanda, Alemania (KBA), Suecia, Italia, España, Portugal, Irlanda, Nueva Zelanda, Australia Noruega, Finlandia.

**S** Standard

**O** Opcional

- No aplicable



#### **RAV Italy**

Vehicle Service Group Italy S.r.l.

Via Filippo Brunelleschi 9  
44020 Ostellato (FE)  
Italy

☎ +39.051.6781511  
☎ +39.051.846349  
✉ rav@ravaglioli.com

#### **RAV France**

RAV France SARL

4, Rue De Longue Raie  
ZAC de la Tremblaie  
91220 Le Plessis Pâté  
France

☎ +331.60.86.88.16  
☎ +331.60.86.82.04  
✉ rav@ravfrance.fr

#### **RAV Germany**

BlitzRotary GmbH

Hüfingener Straße 55  
78199 Bräunlingen  
Germany

☎ +49.771.9233.0  
☎ +49.771.9233.99  
✉ ravid@ravaglioli.com

#### **RAV UK**

Vehicle Service Group UK Ltd

3 Fourth Avenue,  
Bluebridge Industrial Estate  
Halstead, Essex, CO9 2SY  
United Kingdom

☎ +44.1787.477711  
☎ +44.1787.477720  
✉ rav@ravaglioli.com

DRF26U(01)

Los datos técnicos y las ilustraciones que se incluyen en este folleto no son vinculantes. Nuestros productos están sujetos a cambios técnicos, por lo que la condición de entrega puede variar.

Member of VSG - Vehicle Service Group  
a  company

