

I. MOD.	I. A.	DESCRIZIONE	DATA	N. MOD.	FIRMA	RIF. EST.
01	Aggiornato cod. 129794950.		06/12/2021	8170	FR	

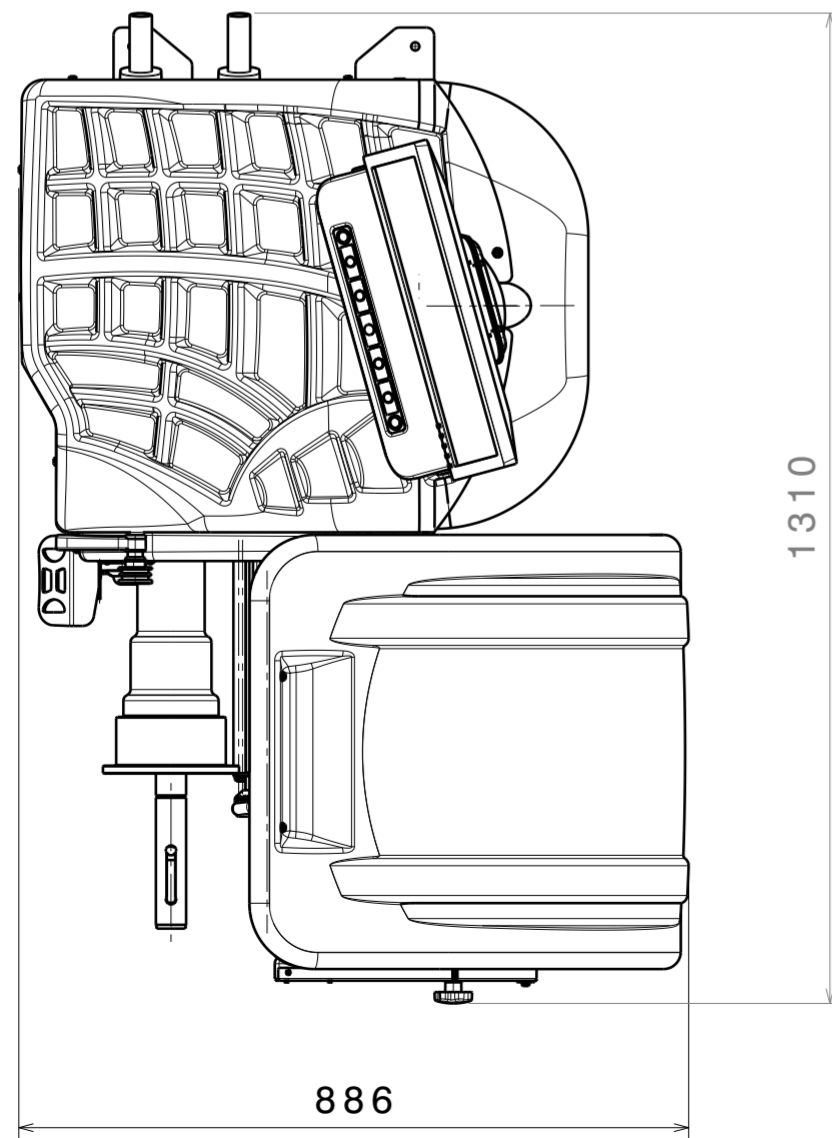
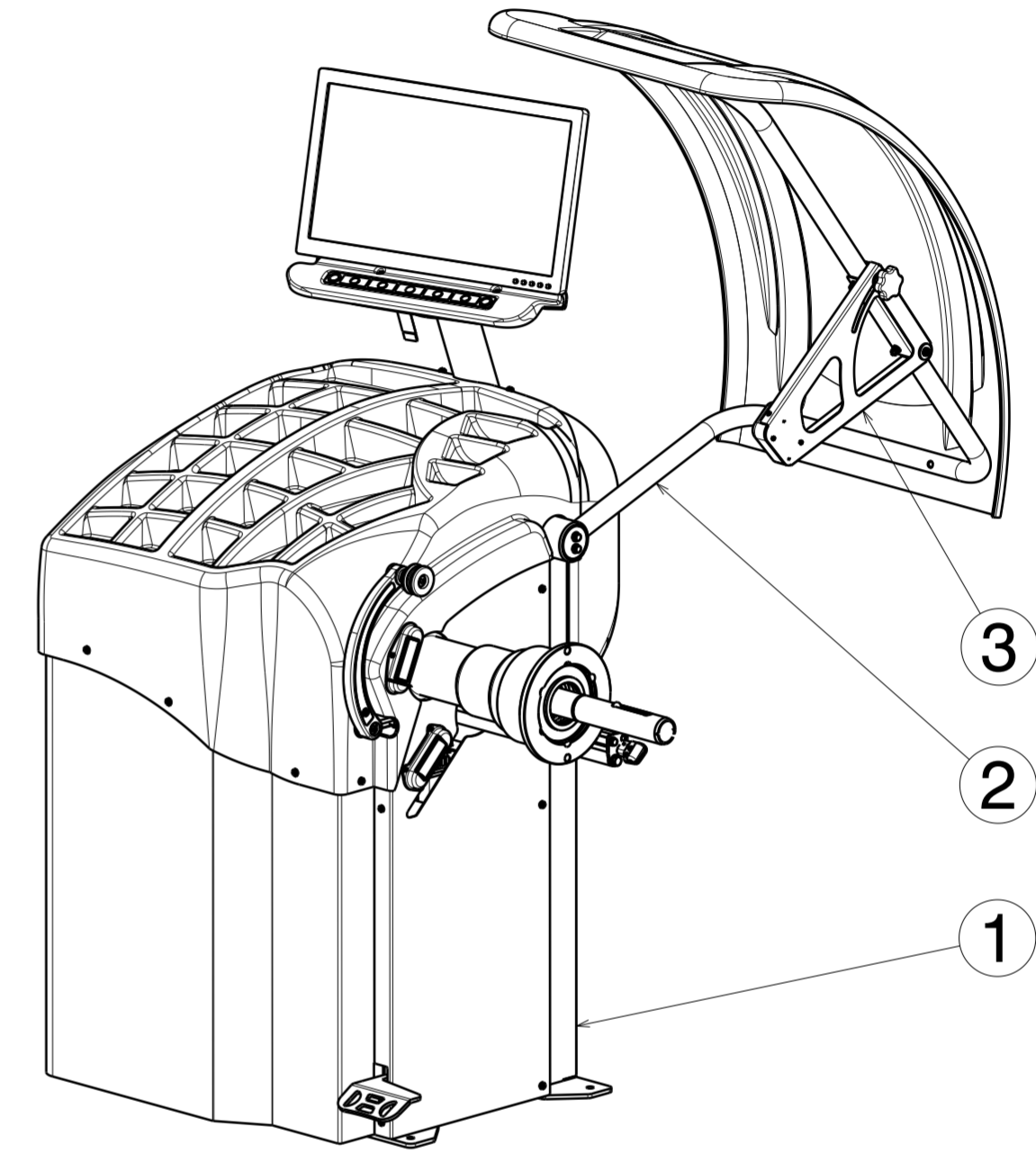
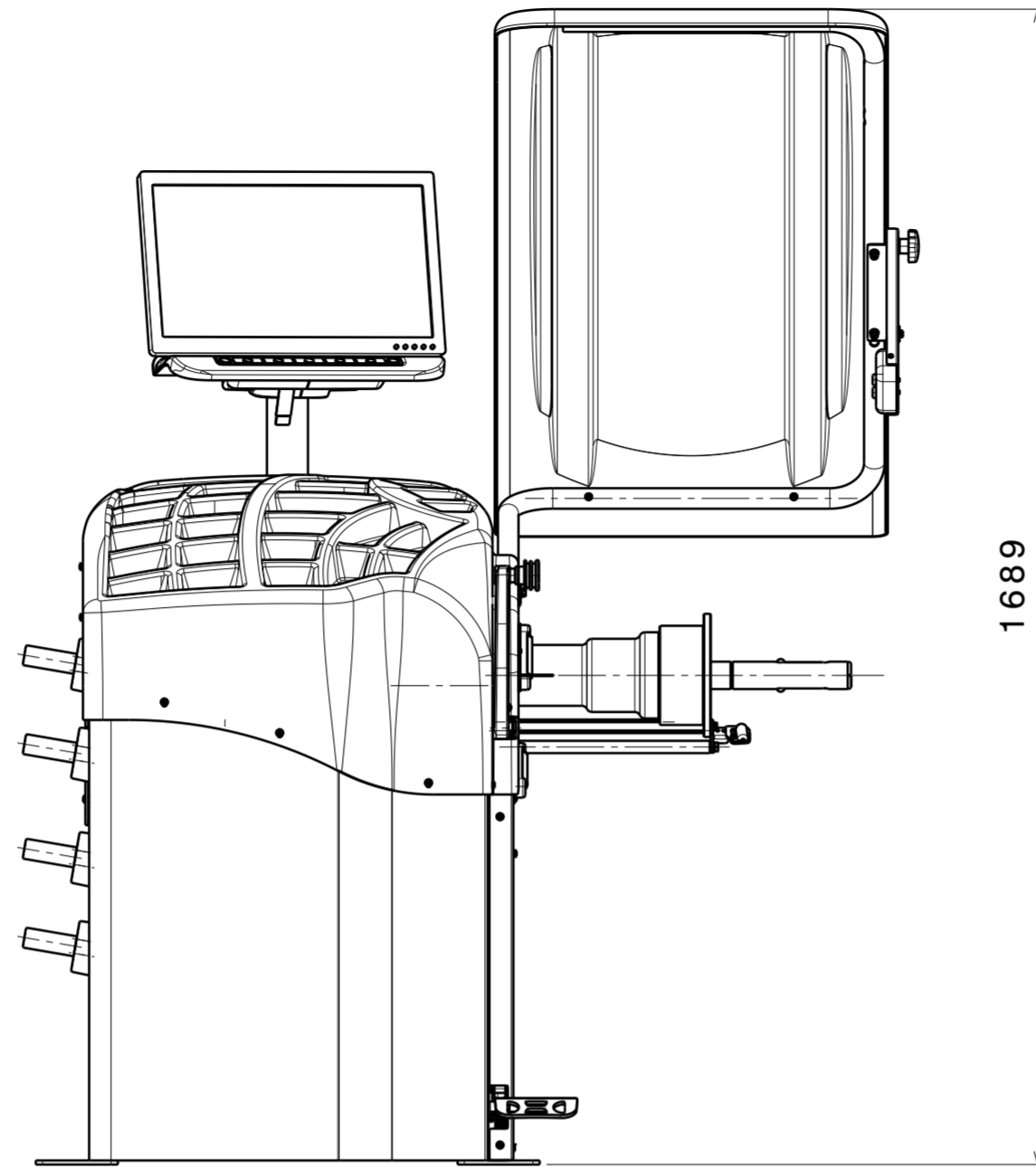
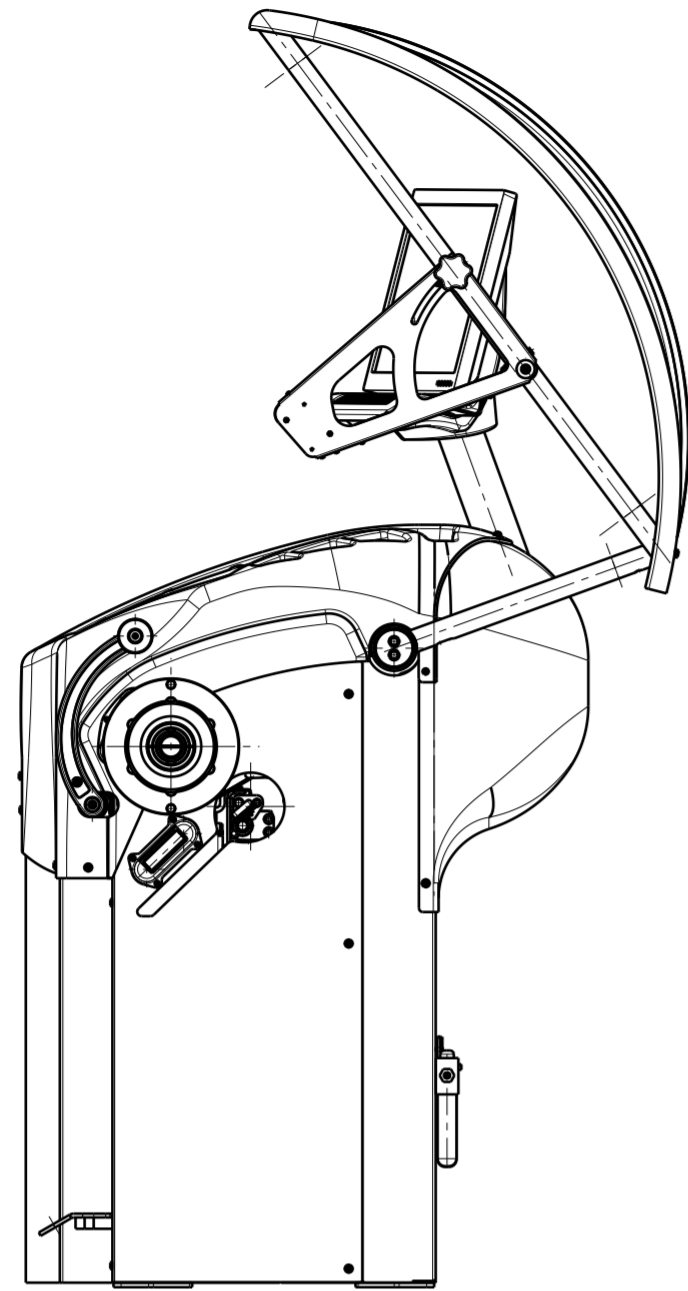

3	GR.MISURA LARGHEZZA	129794700	1
2	GRUPPO COPRIRUOTA 30 POLLICI	129791580	1
1	MACCHINA GP4.140SW	129794950	1
Pos.	Denominazione	N° Disegno	Q.tà
SBAVARE CON CURA		SMUSSI NON QUOTATI: SM 1x45°	RACCORDI NON QUOTATI: R=1
Butler		GP4.140SW	
ENGINEERING & MARKETING S.p.A.s.u.		SCHEMA DI MONTAGGIO	
MATERIALE		TRATTAMENTO	
MATERIA PRIMA		FINITURA	
FORMATO A2 ISO 5457		TOLLERANZE GENERALI: UNI EN 22768-1 mk	
Proprietà della Butler Engineering & Marketing S.p.A. Senza autorizzazione della stessa è vietato riprodurre il presente disegno o utilizzarlo per la costruzione di quanto rappresentato.		MACCHINA	
GRUPPO		PESO 160 kg	
FOGLIO 1		N. DISEGNO 129708770	
TOT. FOGLI 1		I.A. 01	
		DATA 13/04/2016	
		SCALA 1:10	
		DIS. IC	
		VISTO -	
		CONMESSA	