



# Ravaglioli

G

COMPANY WITH  
QUALITY SYSTEM  
CERTIFIED BY DNV GL  
= ISO 9001 =

1500.3

SMONTAGOMME SENZA LEVA 

LEVERLESS TYRE CHANGERS 

HEBELLOSE MONTIERGERÄTE 

DEMONTE-PNEUS SANS LEVIER 

DESMONTADORAS SIN PALANCA 



**60**  
SINCE 1958

COMPLETAMENTE SENZA LEVA  
COMPLETELY LEVERLESS  
KOMPLETT HEBELLOS  
COMPLÈTEMENT SANS LEVIER  
TOTALMENTE SIN PALANCA



### 3 MODALITÀ DI FUNZIONAMENTO

1. Standard
2. Automatico (simile G1200)
3. Da PC

### 3 WORKING MODES

1. Standard
2. Automatic (like G1200)
3. PC managed

### 3 BETRIEBSARTEN

1. Standard
2. Automatik (wie G1200)
3. Über PC

### 3 MODES DE FONCTIONNEMENT

1. Standard
2. Automatique (semblable au G1200)
3. Par PC

### 3 MODALIDADES DE FUNCIONAMIENTO

1. Estándar
2. Automático (similar G1200)
3. Desde PC



### FUNZIONAMENTO AUTOMATICO

Si posiziona il rullo superiore a bordo cerchio. Poi si mette la valvola in posizione start. Dando il consenso, lo smontagomme lavora in automatico (programma G1200). Finita la prima ruota, il posizionamento di inizio lavoro si fa in modo estremamente rapido e automatico per ripetere il lavoro "n" volte.

### AUTOMATIC MODE

Place the upper roller on the rim edge. Rotate the wheel and place the valve in start position.

Press start button and the tyre changer is ready to work in automatic mode (G1200 program). Once the first wheel is done, the start position will be reached fast and automatically to repeat the job again and again

### AUTOMATIKBETRIEB

Obere Rolle am Felgendrand positionieren. Dann das Ventil in Startposition bringen. Nach dem Startbefehl arbeitet der Reifenabdrücker automatisch (Programm G1200). Nach dem ersten Rad erfolgt die Positionierung für den Betriebsstart automatisch und extrem schnell und wird "x" Mal wiederholt.

### FONCTIONNEMENT AUTOMATIQUE

Positionner le rouleau supérieure contre la jante et la valve en position Start.

Après autorisation, le démonte-pneu travaille en mode automatique (programme G1200). Dès que la première roue est faite, les outils reprennent automatiquement et très vite leur position de travail initiale pour refaire l'opération autant de fois que nécessaire.

### FUNCIÓNAMIENTO AUTOMÁTICO

Se posiciona el rodillo superior al borde de la llanta. Se pone la válvula en posición start. Dando el consentimiento, la desmontadora empieza a trabajar en automático (programa G1200). Una vez acabada la primera, el posicionamiento y toda la operación de la siguiente rueda se hace de forma extremadamente rápida y automática, para repetir el trabajo "n" veces.



**UTENSILE LEVER-FREE BREVETTATO.**

**PATENTED LEVER-FREE TOOL. LEVER-FREE-MONTAGEKOPF, PATENTIERT.**

**OUTIL SANS - LEVIER BREVETÉ.**

**ÚTIL SIN DESMONTABLE PATENTADO.**



### DISCHI STALLONATORI A MOVIMENTO PNEUMATICO:

Costruiti in materiale anti-graffio a completa salvaguardia del cerchio. Il rilevatore bordo-cerchio permette l'avanzamento automatico del rullo, consentendogli di lavorare sul tallone non danneggiando il fianco del pneumatico.

### PNEUMATICALLY OPERATED BEAD

**BREAKER DISCS:** Built in scratch-proof material for complete rim protection. The rim edge sensor allows the roller to move forward automatically, enabling it to work on the bead without damaging the tyre's sidewall.

### PNEUMATISCH BEWEGTE ABDRÜCKERSCHEIBEN:

Aus kratzfestem Material für einen vollen Felgenschutz. Der Felgenrandmittler gestattet den automatischen Rollenvorschub und damit das Arbeiten auf dem Wulst, ohne die Seitenwand des Reifens zu beschädigen.

### DISQUES DÉCOLLE-TALON À COMMANDE

**PNEUMATIQUE:** Réalisés en matériau anti-rayure pour assurer la protection maximum de la jante. Le détecteur de bord de la jante permet l'avance automatique du rouleau qui intervient sur le talon sans endommager le flanc du pneumatique.



### DISCOS DESTALONADORES CON MOVIMIENTO

**NEUMÁTICO:** Construidos en material sintético anti rayas con protección total de la llanta. El detector del borde de llantas facilita el avance automático del rodillo, lo que le permite trabajar en el talón sin dañar el lateral del neumático.

## SELF-LOCKING PLATE

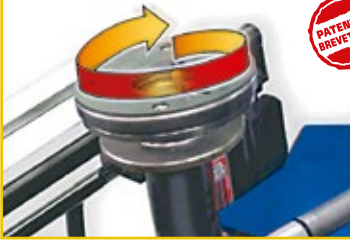

Il bloccaggio centrale, idoneo anche per ruote rovesce, avviene tramite un perno centrale con cono. Lo sforzo è minimo grazie allo speciale **piattello di appoggio ruota, di tipo flottante con effetto auto-bloccante**.

*The central rim locking system, suitable also for reverse rims, consists of a central pin with cone.*

*The effort is minimal thanks to the special plate on which the wheel lays. **The plate is floating, therefore offering a self-locking mechanism.***

Die Zentrale Spannvorrichtung, die aus einem Zentrierbolzen und Konus besteht, ist auch für umgekehrte Felgen geeignet. **Das Radspannen erfolgt dank einer selbstarretierender Radscheibe schnell und mit min. Kraftaufwand.**

*Idéal également pour les roues renversées, le blocage se fait à l'aide d'un pivot central avec cône. L'effort est minime grâce à un **support de roue très spécifique, de type plateau flottant avec effet autobloquant.***

El bloqueo central, idóneo perfectamente para ruedas normales y reversas, es por eje central, con cono. El esfuerzo es mínimo debido al especial **platinillo de apoyo de la rueda, de tipo flotante con efecto de auto-bloqueo.**

## REVERSE CLAMPING



### CONSOLE INTUITIVA

Facilita l'apprendimento dell'operatore. Dotata di pulsanti per la movimentazione dei rulli e degli utensili.

### USER-FRIENDLY CONSOLE

*Simplifies the operator's learning process. With buttons for operating the rollers and tools.*

### INTUITIVES BEDIENPULT

Erleichtert dem Bediener das Lernen. Mit Drucktasten für die Bewegung der Rollen und Montageköpfe.

### CONSOLE INTUITIVE

Facilite l'apprentissage pour l'opérateur. Dotée de boutons de commande des rouleaux et des outils.

### CONSOLA INTUITIVA

Facilita el aprendizaje del operador. Equipada con pulsantes para el desplazamiento de los rodillos y de los útiles.

## ADJUSTABLE HEIGHT



3 altezze di lavoro regolabili  
3 adjustable working heights  
3 einstellbare Arbeits-Höhen  
3 hauteurs de travail réglables  
3 alturas de trabajo



10" - 30"  
12" - 32"  
14" - 34"



50"  
52"  
54"



max 15"



#### FUNZIONAMENTO DA PC

- Si inseriscono i dati del pneumatico
- La macchina seleziona automaticamente il programma più idoneo fra:
  - SOFT
  - STANDARD
  - RF/UHP
- L'operatore può decidere di usare un altro programma (il software impedisce l'utilizzo di programmi non idonei)
- Si posizionano i rulli superiore e inferiore a bordo cerchio e la valvola in posizione start.
- Dando il consenso, lo smontagomme esegue il lavoro impostato, con interventi minimi da parte dell'operatore.
- In qualsiasi momento l'operatore può intervenire bloccando il funzionamento automatizzato, e poi ripartire normalmente (senza necessità di ripartire da inizio ciclo).

#### PC MANAGED OPERATION

- Fill in the tyre data
- The software automatically selects the best program among:
  - SOFT
  - STANDARD
  - RF/UHP
- The user can decide to switch to another program (but the software does not allow programs which are not appropriate to that type of tyre).
- Place upper and lower rollers at the rim edge and the valve at start position.
- Press start button and the tyre changer will carry out the programmed job with minimum assistance.
- At any time a job can be stopped and then continued with no need to start again the entire cycle.

#### BETRIEB ÜBER PC

- Reifendaten eingeben
- Die Maschine stellt automatisch das geeignete Programm ein und wählt zwischen:
  - SOFT
  - STANDARD
  - RF/UHP
- Der Bediener kann bei Bedarf ein anderes Programm einstellen (ungeeignete Programme werden softwareseitig gesperrt)
- Obere und unterer Rolle am Felgendrand positionieren und das Ventil in Startposition bringen.
- Nach dem Startbefehl führt der Reifenabdrücker das eingestellte Programm aus, wobei sich die Eingriffe des Bedieners auf ein Minimum beschränken.
- Der Bediener kann den Automatikbetrieb jederzeit abbrechen und wieder normal starten (ohne erneut beim Start des Arbeitstakts beginnen zu müssen).

#### FONCTIONNEMENT PAR PC

- Saisir les données du pneu
- La machine sélectionne automatiquement le programme le plus adéquat:
  - SOFT
  - STANDARD
  - RF/UHP
- L'opérateur peut aussi changer de programme (le logiciel empêche, cependant, l'application des programmes inadéquats)
- Positionner les rouleaux supérieur et inférieur contre la jante et la valve en position Start
- Après autorisation, le démonte-pneu exécute le programme sélectionné. Les interventions de l'opérateur sont réduites au minimum
- L'opérateur peut interrompre à tout moment le mode automatique, puis repartir normalement (sans besoin de recommencer tout du début)

#### FUNCIÓNAMIENTO DESDE PC

- Se insertan los datos del neumático
- La máquina selecciona automáticamente el programa más idóneo entre:
  - SOFT (rueda blanda)
  - ESTÁNDAR (rueda normal)
  - RF/UHP (rueda run flat/UHP/dura)
- El operador puede decidir el uso de otro programa (aunque el software impida el uso de programas no idóneos)
- Dando el consentimiento, la desmontadora ejecuta el trabajo elegido, con intervenciones mínimas por parte del operador.
- En cualquier momento el operador puede intervenir bloqueando el trabajo automatizado y luego volver a arrancar normalmente de la última posición (sin necesidad de volver a arrancar desde el comienzo del ciclo).



#### G 1500.3 IT

Versione con gonfiatubeless brevettato TOP

Version with patented TOP inflation device

Version mit patentierter TOP-Reifenfüllvorrichtung

Version avec système de gonflage tubeless breveté TOP

Versión de inflado tubeless TOP

#### LAVORO MIRATO

Dopo l'accensione, lo smontagomme chiede di selezionare l'attività desiderata:

- smontare/montare pneumatici (attività normale)
- smontaggio ripetuto (es. sfasciacarrozze per separare pneumatico da cerchio)
- montaggio ripetuto (come ad esempio in fabbriche auto)

Il ciclo pre-impostato e dedicato riduce i tempi di lavoro

#### TARGETED JOB

When turned on, the tyre changer asks to choose the requested function:

- demounting/mounting tyres (standard operation)
- repeated demounting (as removing tyres from rims at car wreckers)
- repeated mounting (as in car manufacturing plants)

The pre-set and dedicated cycle reduces working times

#### FUNKTIONSOPTIMIERTER BETRIEB

Nach dem Einschalten erscheint die Frage nach der gewünschten Funktion:

- Reifen abdrücken/montieren (normale Funktion)
- wiederholtes Abdrücken (z.B. Autoschrotthändler, um die Reifen von den Felgen zu trennen)

- wiederholtes Eindrücken (z.B. Autoherstellung)

Bereits entsprechend und speziell eingerichtete Funktionszyklen reduzieren die Arbeitszeiten.

#### TRAVAIL CIBLÉ

Après la mise en marche, le démonte-pneu demande à l'opérateur de sélectionner l'activité souhaitée:

- démontage/montage des pneus (activité normale);
- démontage répété (ex. dans les démolitions de voitures, pour retirer le pneu de la jante);
- montage répété (ex. dans les usines automobiles).

Le cycle préprogrammé spécial réduit la durée du cycle.

#### TRABAJO CENTRADO

Después del encendido, la desmontadora pide que seleccionemos la actividad deseada:

- Desmontar/montar neumáticos (actividad normal)
- Desmontaje repetido (ej. trabajo en un desguace para separar constantemente el neumático de la llanta)
- Montaje repetido (ej. trabajo en una fábrica de vehículos)

### EXTRA RAPIDO

Con ruota bloccata sullo smontagomme, il ciclo di smontaggio e montaggio (ciclo completo) varia dai 55" ai 75" inclusi run-flat e UHP. Considerando 35" per sollevamento, bloccaggio, sbloccaggio e riposizionamento al suolo, il tempo totale di ciclo è di soli 90" - 110" da terra a terra.

### SUPER FAST

Once a wheel is clamped on the plate, demounting and mounting (complete cycle) varies from 55" to 75" including run-flat and UHP. Since 35" is the total time required to lift, lock, unlock and unload the wheel, the total time required for a complete cycle is as low as 90"-110" from floor to floor position.

### EXTRA SCHNELL

Wenn das Rad eingespansnt ist, variiert die Zeit für ein kompletter Zyklus zwischen 55" und 75" einschließlich run-flat und UHP. Ausgehend von 35" zum Anheben, Einspannen, Ausspannen und Ablegen am Boden ist die Gesamtzeit des Arbeitstakts 90" - 110" (vom Boden zurück auf Boden).

### ULTRA RAPIDE

Dès que la roue est bloquée sur le plateau, le démontage et le montage (soit le cycle complet) prennent de 55" à 75", y compris Run-Flat et UHP. En considérant 35" pour soulever la roue, la bloquer, la débloquent puis la descendre, la durée totale du cycle est d'environ 90"-110", du moment où la roue quitte le sol jusqu'au moment où elle y revient.

### RAPIDEZ EXTREMA

Con la ruota bloccata in la desmontadora, el ciclo de desmontaje y montaje (ciclo completo) dura entre 55 y 75 segundos, incluidas ruedas run-flat e UHP. Considerando 35 segundos para levantar, posicionar, bloquear, desbloquear y volver a bajar la ruota al suelo, el tiempo total de un ciclo completo se reduce a 90 -110 segundos.



0-16 RPM VARIABLE SPEED

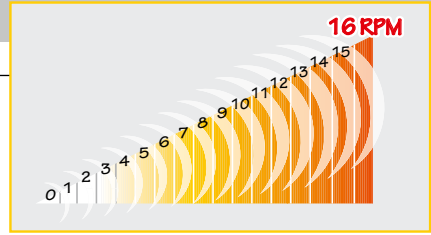

### INVMOTOR

Velocità regolabile a piacere dall'operatore. Inverter dotato di auto-limitatore a protezione del pneumatico.

Speed set by the operator, exactly as required. Inverter with governor to protect the tyre.

Vom Bediener beliebig regelbare Geschwindigkeit. Inverter mit Selbstbegrenzer zum Schutze des Reifens.

Vitesse réglable par l'opérateur. Commande à fréquence variable à limiteur automatique pour assurer la protection du pneumatique.

Velocidad regulable según la necesidad del operador. Inversor dotado de autolimitador con protección del neumático.



### BANCA DATI

Possono essere memorizzate fino a 100.000 tipi di ruota con:

- nome cliente
- targa veicolo
- note

### DATA BANK

It is possible to memorize up to 100.000 different wheels by:

- client name
- plate number
- any notes

### DATENBANK

Es können bis zu 100.000 Radtypen zusammen mit folgenden Daten gespeichert werden:

- Name des Kunden
- Kfz-Kennzeichen
- Bemerkungen

### BASE DE DONNÉES

Il est possible de mémoriser 100 000 types de roues par:

- nom du client
- plaque du véhicule
- des observations quelconques

### BANCO DE DATOS

Pueden ser memorizadas hasta 100.000 tipos de rueda con:

- Nombre cliente
- Matricula vehículo
- Notas

### TRASFERIMENTO DATI

Trasferimento dei dati memorizzati fra smonta gomme: particolarmente utile per chi ha vari smontagomme:

- nella stessa officina (grosso gommista, costruttore pneumatici o veicoli)
- in negozi diversi (catena di gommisti, gruppo di concessionari)

### DATA TRANSFER

It is possible to transfer data among tyre changers. This is particularly useful when working with many tyre changers:

- at the same location (large tyre shop, vehicle or tyre manufacturing plant)
- at different locations (tyre shop chain, car dealer group)

### DATENÜBERTRAGUNG

Übertragung der gespeicherten Daten zwischen verschiedenen Reifenabdruckgeräten: besonders nützlich, wenn mehrere Geräte

- in derselben Werkstatt (große Autowerkstatt, Reifen- oder Fahrzeughändler)
- in verschiedenen Geschäften (Reifenhändlerkette, Fahrzeughändler) stehen.

### TRANSFERT DES DONNÉES

Possibilità de transfert des données enregistrées d'un démonte-pneu à un autre. Particulièrement utile en cas de plusieurs démonte-pneus:

- soit dans le même garage (marchant de pneus important, fabricant de pneus ou constructeur d'automobiles)
- soit dans différents magasins (chaîne de magasins de pneus, groupe de concessionnaires).

Avec ces données personnalisées et une simple formation, même des opérateurs les moins experts pourront démonter les pneus les plus difficiles.

### TRANSFERENCIA DATOS

Disponibile la transferencia de los datos memorizados entre desmontadoras, particularmente útil para quien posee varias desmontadoras:

- Dentro del mismo taller (neumatiquero grande, fabricante de neumáticos o vehículos)
  - Entre varias tiendas o talleres (cadena de neumatiqueros o servicio rápido, grupo de concesiones)
- La presencia de datos personalizados y un rápido entrenamiento permiten que incluso operadores pocos expertos puedan desmontar los neumáticos más difíciles.

La presenza di dati personalizzati e un breve training permettono lo smontaggio dei pneumatici più difficili ad operatori poco esperti.

Customized data and a quick training allow easy demounting of difficult tyres even by inexperienced workers.

Dank der individuellen Daten und nach kurzer Einweisung kann auch unerfahrenes Personal schwierigste Reifen demontieren.

## STANDARD



Spingitallone con trascinatore  
*Beadpusher with pulling system*  
Wulstbohy mit Zugvorrichtung  
*Tige-poussoir avec cale d'épaisseur*  
Empujador de talones con tracción



Protezione cono  
*Cone guard*  
Kegelschutz  
*Protection cône*  
Protección del cono



Flangia trasporto leggero  
*Flange for light trucks*  
Flansch für LLKW-Reifen  
*Flasque pour utilitaires*  
Garra para furgonetas/  
camiones ligeros



Prolunga e protezione trascinatore  
*Extension and guard*  
Verlängerung und Schutz  
*Rallonge et protection*  
Alargo y protección



Manometro  
*Pressure gauge*  
Manometer  
*Manomètre*  
Manómetro



**G1000A138**  
Bloccaggio rapido.  
*Quick-fit rim clamping device.*  
Schnellaufspanner.  
*Blocage rapide.*  
Bloqueo rápido



Protezione piatto  
*Turntable guard*  
Tellerschutz  
*Protection plateau*  
Protección del plato

## OPTIONS



**G1000A136**  
Sollevatore.  
*Wheel lift.*  
Radheber.  
*Élévateur.*  
Elevador.



**G1000A137**  
Flangia universale per cerchi senza foro centrale. Adatta anche per ruote rovesce.  
*Universal flange for closed centre rims. Suitable also for reverse wheel.*  
Universalfansch für Felgen ohne Mittages Loch. Auch für Reverse-Rim-Design geeignet.  
*Bride universelle pour jantes sans trou central.*  
Garra universal para llantas sin orificio central. Apta incluso para ruedas invertidas.



**G1000A81K (10 x kit)**  
Protezione in gomma per ruote rovesce.  
*Set of rubber protections for support plate.*  
Tellerschutz für Reverse-Rim-Design.  
*Protection plateau roues Reverse*  
Protección para ruedas invertidas.

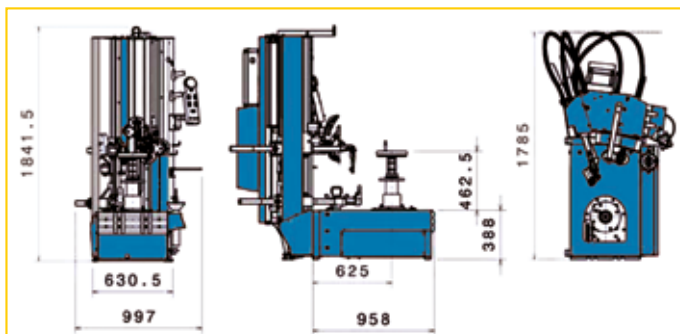

**PLUS 91AKL**  
Spingitallone pneumatico.  
*Pneumatic bead depressor.*  
Pneumatischer Wulstniederhalter.  
*Pousse-talon pneumatique.*  
Brazo de ayuda neumático.

DATI TECNICI	TECHNICAL DATA	TECHNISCHE DATEN	DONNEES TECHNIQUES	DATOS TÉCNICOS	
Lavora su ruote da	<i>Handled wheels</i>	Geeignet für Räder	<i>Fonctionne sur roues de</i>	Funciona en ruedas de	10" - 30" - 12" - 32" - 14" - 34"
Peso	<i>Weight</i>	Gewicht	<i>Poids</i>	Peso	510 kg
Larghezza max ruota	<i>Max wheel width</i>	Radbreite, max.	<i>Largeur max. roue</i>	Anchura máx. rueda	15" (381mm)
Diam. max ruota	<i>Max wheel diam.</i>	Raddiameter, max	<i>Diamètre max roue</i>	Diám. máx. rueda	1370 mm (54")
Forza di stallon. (ogni rullo)	<i>Bead break.pow.(each arm)</i>	Abdrückkraft (jeder Arm)	<i>Force décol. talon (chaque bras)</i>	Fuerza de destal.(braz.)	1200 kg
Coppia max	<i>Max torque</i>	Drehmoment, max	<i>Couple max.</i>	Par máximo	140 Kgm
Movimento di stallonam.	<i>Bead breaker mouvement</i>	Abdrückbewegung	<i>Mouv. décol. talon</i>	Movim. de destalonam.	automatic
Motore di rotazione	<i>Rotation Motor</i>	Motor Drehung	<i>Moteur de rotation</i>	Motor de rotación	1,5 Kw inverter +0,75 Kw motor
Pressione raccomandata	<i>Recommended air supply</i>	Empfohlener Druck	<i>Pression recommandée</i>	Presión recomendada	8 - 10 bar
Voltaggio	<i>Power Supply</i>	Voltage	<i>Voltage</i>	Electricidad	1ph, 200/265v, 50/60Hz
N. articolo	<i>Item no.</i>	Artikel Nr	<i>N° article</i>	N. artículo	<b>RAV.G1500.200754</b>



**RAV Italy**  
Vehicle Service Group Italy S.r.l.  
Via Filippo Brunelleschi 9  
44020 Ostellato (FE)  
Italy  
Phone +39.051.6781511  
Fax. +39.051.846349  
E-mail: rav@ravaglioli.com

**RAV France**  
RAV France S.A.R.L.  
4, Rue De Longue Raie  
ZAC de la Tremblaie  
91220 Le Plessis Pâté  
France  
Phone +33.1.60.86.88.16  
Fax. +33.1.60.86.82.04  
E-mail: rav@ravfrance.fr

**RAV Germany**  
BlitzRotary GmbH  
Hüfingen Straße 55  
78199 Bräunlingen  
Germany  
Phone +49.771.9233.0  
Fax. +49.771.9233.99  
E-mail: ravid@ravaglioli.com

**RAV UK**  
Vehicle Service Group UK Ltd  
3 Fourth Avenue,  
Bluebridge Industrial Estate  
Halstead, Essex, CO9 2SY  
United Kingdom  
Phone +44.1787.477711  
Fax. +44.1787.477720  
E-mail: rav@ravaglioli.com

DRN31U (5)

Le caratteristiche tecniche e gli allestimenti presentati in questo prospetto possono subire variazioni. Le immagini riprodotte non sono vincolanti.

*Technical data and composition presented in this catalogue may vary. Pictures reproduced are only indicative.*

Die techn. Daten und die Ausrüstungen, die in diesem Prospekt enthalten sind, können Änderungen erfahren. Deshalb sind die Abbildungen unverbindlich.

*Les caractéristiques techniques et les compositions présentées dans ce prospectus peuvent subir des variations. Les images reproduites n'ont qu'une valeur indicative.*

Las características técnicas y las composiciones ilustradas en este folleto pueden sufrir variaciones. Las imágenes propuestas son solamente indicativas.

Member of VSG - Vehicle Service Group  
a **DOVER** company

