

2-Х СТОЕЧНЫЕ ПОДЪЕМНИКИ
Электромеханические

From History to the Future

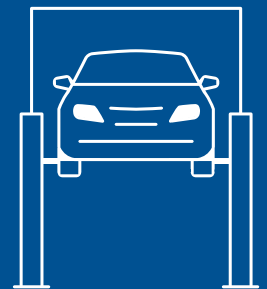

 **Ravaglioli**

LEGEND SERIES
KPX32ER - KPX35LLE



Современный дизайн:

минималистичный линейный контур стоек с внутренней тележкой

Инновационная конструкция:

долговечные высококачественные компоненты, испытанные в течение 20000 циклов

Оптимизация пространств:

максимальная эргономичность благодаря электронной защите ног

Legend Series, созданная на основе популярных 2-х стоечных подъемников, консолидирует в себе **инженерные знания Ravaglioli и инновационный дизайн. Ориентируясь на будущее**, при этом бережно сохраняя связь с прошлым, компания Ravaglioli поставила перед собой важную цель: обеспечить соответствие рабочих параметров и дизайна.

2-Х СТОЕЧНЫЕ ПОДЪЕМНИКИ

Электромеханические



Благодаря электронной синхронизации исключается необходимость монтажа и регулировки кабеля выравнивания.

Непрерывная автоматическая смазка ходовых гаек для гарантии эффективного функционирования при подъеме и опускании.

Специальные высокопроизводительные двигатели для обеспечения высокой мощности и долговечности.

Внутреннее расстояние между стойками 2900 мм и может увеличиваться до 3200 мм при использовании дополнительного комплекта **VSG.2CELM.902283** (только для модели KPX35LLE).



Модель KPX32ER
Асимметричные колонны

Модель KPX35LLE
Симметричные колонны



Автоматическая блокировка лап и автоматическая разблокировка на полу: коническая конструкция, обеспечивающая автоматическую блокировку.



Бронзовая несущая ходовая гайка повышенной износостойкости для обеспечения полной безопасности.

Винт из высокопрочной вальцованной стали для обеспечения максимальной долговечности.

КРХ35LLE

Подъемник для суперкаров. Имеет четыре длинные очень низкие двухсекционные лапы для облегчения ввода под кузова с очень низкой посадкой.

Минимальная высота проставок 83 мм. Лапы из специальной стали с высотой первой секции всего 50 мм, второй - 65 мм, параллельные полу и подходящие для спортивных автомобилей.



3.5



КРХ32ER

Очень низкие лапы с профилем, параллельным полу. Проставки со снятием с двух сторон с минимальной высотой всего 80 мм.



3.2

Быстрота и простота работы.

Рабочий пролет свободен от препятствий и все операции могут выполняться удобно и безопасно.

На заказ поставляется пара опорных плит для полов, не соответствующих требованиям монтажа.

Умный гибкий монтаж.

До 20% снижения времени на монтаж. Благодаря электронной синхронизации исключается необходимость монтажа и регулировки кабеля выравнивания. Подъемники обеспечивают гибкость установки благодаря возможности регулировки по трем размерам ширины.

Минимальное текущее техобслуживание.

Конструкция рабочих деталей позволяет упростить замену и техобслуживание, снизить стоимость владения и риска ошибки на критических для безопасности компонентах.

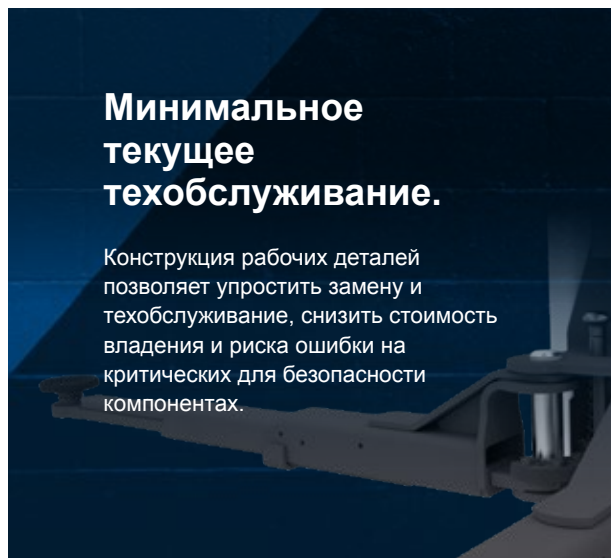
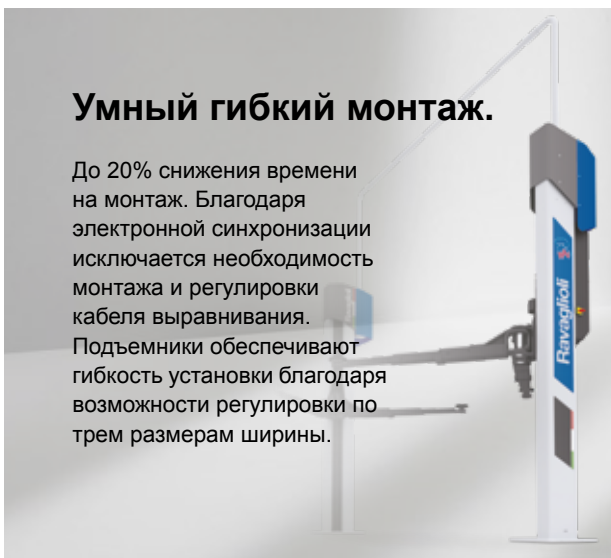

Технические характеристики

KPX32ER

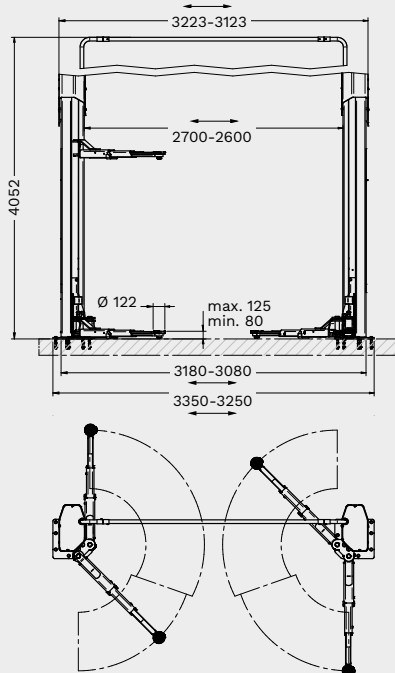

KPX35LLE

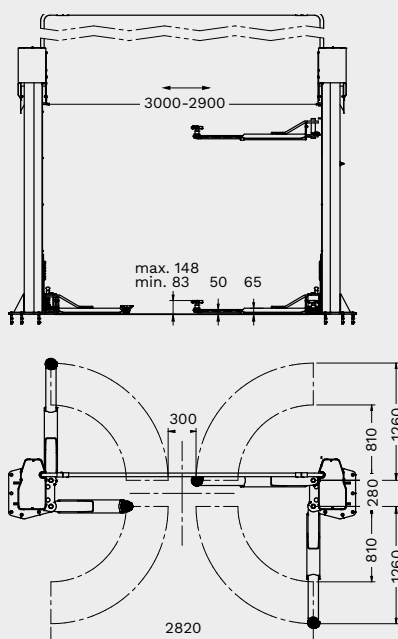

	KPX32ER	KPX35LLE
Грузоподъемность	3200 кг	3500 кг
Высота подъема, макс.	1990 мм	1973 мм
Время подъема	42 s	42 s
Высота накладки, мин.	80 мм	83 мм
Высота накладки, макс.	125 мм	148 мм
Ширина сквозного проезда	2472 - 2372 мм	2704 - 2604 мм
Высота потолка, мин.	4150 мм	4100 мм
Расположение лап	симметричное	симметричное
Длина поддерживающего кронштейна спереди, мин.	585 мм	810 мм
Длина поддерживающего кронштейна спереди, макс.	1195 мм	1250 мм
Длина поддерживающего кронштейна сзади, мин.	585 мм	810 мм
Длина поддерживающего кронштейна сзади, макс.	1195 мм	1250 мм
Ширина	3350 - 3250 мм	3728 - 3628 мм
Высота	4052 мм	4000 мм

	Номер товара	Управление	Energy kit	TEq-Link	Электрическое питание
KPX32ER	RAV.KPX32.198815	кнопки	✓	✓	400/3/50 Гц
KPX35LLE	RAV.KPX35.199294	кнопки	✓	✓	400/3/50 Гц

Аксессуары

VSG.2CALL.901071

Комплект из 8 распорок для проставок
4 распорки Н 89 мм + 4 распорки
Н 127 мм, 2 опорных кронштейна
распорок

VSG.2CALL.901248

Комплект из 4 распорок для
проставок
4 распорки Н 200 мм, 2 опорных
кронштейна распорок

VSG.2CALL.901163

Комплект переходников для
проставок для захвата рамы
1 комплект из 4 шт

VSG.2CALL.901330

Комплект U-образных проставок
1 комплект из 4 проставок

VSG.2CALL.901538

Комплект проставок для автомобилей
TESLA
1 комплект из 4 проставок

VSG.2CALL.901859

Комплект для Mercedes G класса
1 комплект из 4 проставок

VSG.2CALL.902023

Комплект проставок для Fiat 500E, 500
ABARTH
1 комплект из 4 проставок

VSG.2CALL.902146

Комплект проставок для платформы
MEB
1 комплект из 4 проставок

VSG.2CALL.901712

Комплект для Sprinter/Crafter
1 комплект из 6 колодок, для
Mercedes Sprinter и Volkswagen Crafter
старой и новой серий

VSG.2CALL.901606

Комплект для Ducato/Boxer/Jumper
1 комплект из 4 проставок, 2 передних
и 2 задних

VSG.2CALL.901378

Комплект стабилизационных плит (3.5 t)
1 комплект с 2 пластинами, позволяет
устанавливать подъемник на более
низком уровне бетона, чем требуется

VSG.2CALL.901361

Комплект стабилизационных
плит (3.2 t)
1 комплект с 2 пластинами, позволяет
устанавливать подъемник на более
низком уровне бетона, чем требуется

VSG.2CELM.902344

Рым-болт для перемещения стоек
До + 1.5 м

VSG.2CELM.901927

Рым-болт для перемещения стоек
(3.2 т - 3.5 т- 4.2 т)
Облегчает установку подъемника,
может использоваться для установки
других устройств

VSG.2CALL.902818

Комплект подставок для подъема
транспортных средств
1 комплект с 4 пандусами, высота
пандуса 60 мм

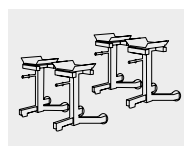
VSG.2CALL.902085

Комплект подставок для
выравнивания
1 комплект с 4 подставками

VSG.2CALL.902641

Лотки для хранения инструментов
Магнитные
1 комплект с 2 поддонами

VSG.2CELM.902283

Расширение ширины KPX35LLE
(3200 мм)
Позволяет удлинить колонны до
3200 мм



RAV Italy

Vehicle Service Group Italy S.r.l.

Via Filippo Brunelleschi 9
44020 Ostellato (FE)
Italy

☎ +39.051.6781511
☎ +39.051.846349
✉ rav@ravaglioli.com

RAV France

RAV France SARL

4, Rue De Longue Raie
ZAC de la Tremblaie
91220 Le Plessis Pâté
France

☎ +331.60.86.88.16
☎ +331.60.86.82.04
✉ rav@ravfrance.fr

RAV Germany

BlitzRotary GmbH

Hüfingler Straße 55
78199 Bräunlingen
Germany

☎ +49.771.9233.0
☎ +49.771.9233.99
✉ ravid@ravaglioli.com

RAV UK

Vehicle Service Group UK Ltd

3 Fourth Avenue,
Bluebridge Industrial Estate
Halstead, Essex, CO9 2SY
United Kingdom

☎ +44.1787.477711
☎ +44.1787.477720
✉ rav@ravaglioli.com

DRD47U(01)

Технические данные и иллюстрации в данном буклете не являются обязательными. В наши продукты могут быть внесены технические изменения, поэтому состояние при поставке может отличаться.

Member of VSG - Vehicle Service Group
a  company

