

Ravaglioli espande il proprio orizzonte verso il servizio alle carrozzerie

Sasso Marconi. Febbraio 2023 - Ravaglioli S.p.A., membro del Vehicle Service Group (VSG) e leader nel settore delle attrezzature per autoveicoli, progetta un nuovo ponte sollevatore specifico per le carrozzerie.

La nuova serie KBI rappresenta per Ravaglioli un completamento della già ampia gamma di ponti sollevatori, rivolgendo, questa volta, il proprio focus verso i bisogni specifici del mondo della carrozzeria. La serie si compone di cinque modelli di ponti sollevatori a forbice adatti all'installazione all'interno di cabine di verniciatura e in zone di preparazione.

- Pneumo-idraulico con bracci manuali - soluzione minimale e compatta.
- Elettroidraulico con bracci manuali - sollevamento veloce.
- Elettroidraulico con bracci pneumatici - maggiore velocità e migliore ergonomia di utilizzo.
- Elettroidraulico con presa ruote - facile posizionamento del veicolo.
- ATEX*¹ con bracci pneumatici - configurazione anti esplosione.

*¹ ATEX = ATmosphère EXplosible

La flessibilità, velocità e facilità di installazione è garantita da un cambio di paradigma: la struttura del sollevatore è regolabile e si adatta, all'interno di un determinato range*², alla pavimentazione o al grigliato e non il contrario come si può sperimentare negli altri modelli in mercato.

*² Nessuno spessore aggiuntivo nell'installazione in grigliati profondi da 270 a 370 mm. Nessuna modifica all'aspirazione standard; è sufficiente rimuovere le griglie per una superficie di 2000 x 700 mm.

L'esclusiva funzione di tampone *always on* permette di ottimizzare l'intervento degli operatori durante il posizionamento del veicolo. I bracci sono infatti dotati di un tampone integrato che consente loro di rimanere sempre a bordo ponte, anche in posizione di riposo, rendendo quest'ultimo così subito pronto all'utilizzo.

Emanuele Sandri, LD Lifts Product Manager: *"Si è posto l'attenzione su tre aspetti fondamentali: la sicurezza, l'ergonomia dell'operatore e la flessibilità di installazione. Grazie al know-how tecnico consolidato in oltre 50 anni di progettazione di sollevatori a forbice, è stato infatti possibile sviluppare e brevettare un sistema di arresto automatico dei bracci unico sul mercato che garantisce la massima stabilità del carico. Con la serie*

RAV Italy

Ravaglioli S.p.A.

Via Primo Maggio 3
Pontecchio Marconi
40037 Sasso Marconi BO

☎ +39.051.6781511
☎ +39.051.846349
✉ rav@ravaglioli.com

RAV France

RAV France SARL

4, Rue Longue Raie
ZAC de la Tremblaie
91220 Le Plessis Pâté

☎ +33.1.60.86.88.16
☎ +33.1.60.86.82.04
✉ rav@ravfrance.fr

RAV Germany

BlitzRotary GmbH

Hüfanger Straße 55
78199 Bräunlingen
Germany

☎ +49.771.9233.0
☎ +49.771.9233.99
✉ ravid@ravaglioli.com

RAV UK

Vehicle Service Group UK Ltd

3 Fourth Avenue,
Bluebridge Industrial Estate
Halstead, Essex, CO9 2SY, UK

☎ +44.1787.477711
☎ +44.1787.477720
✉ rav@ravaglioli.com



KBI Ravaglioli si conferma leader mondiale nel garage equipment in grado di offrire soluzioni complete ed innovative, facendo tesoro della propria esperienza nel settore.”

Per maggiori informazioni sulla serie KBI consultare la pagina prodotto – www.ravaglioli/KBI-Series.com.

Ravaglioli-KBI-Series-it-PR-2023-02

RAV Italy

Ravaglioli S.p.A.

Via Primo Maggio 3
Pontecchio Marconi
40037 Sasso Marconi BO

☎ +39.051.6781511
☎ +39.051.846349
✉ rav@ravaglioli.com

RAV France

RAV France SARL

4, Rue Longue Raie
ZAC de la Tremblaie
91220 Le Plessis Pâté

☎ +33.1.60.86.88.16
☎ +33.1.60.86.82.04
✉ rav@ravfrance.fr

RAV Germany

BlitzRotary GmbH

Hüfinger Straße 55
78199 Bräunlingen
Germany

☎ +49.771.9233.0
☎ +49.771.9233.99
✉ ravd@ravaglioli.com

RAV UK

Vehicle Service Group UK Ltd

3 Fourth Avenue,
Bluebridge Industrial Estate
Halstead, Essex, CO9 2SY, UK

☎ +44.1787.477711
☎ +44.1787.477720
✉ rav@ravaglioli.com



A proposito di Ravaglioli

Fondata nel 1958 a Sasso Marconi (BO) con l'obiettivo di progettare e commercializzare attrezzature per il sollevamento di veicoli, Ravaglioli ha ampliato negli anni la propria offerta fino a diventare il principale costruttore europeo di sollevatori per veicoli e una delle maggiori aziende nella produzione di attrezzature per gommisti e diagnostica (controllo del veicolo e assetto ruote). Membro di Vehicle Service Group (VSG) dal 2016, è uno dei marchi leader della divisione VSG EMEA. Oltre alla sede storica sulle colline bolognesi, conta tre ulteriori unità produttive a Ferrara, Rolo (Reggio Emilia) e Torino, e tre filiali in Francia, Germania e Regno Unito. Ulteriori informazioni sono disponibili all'indirizzo www.ravaglioli.com.

A proposito di Vehicle Service Group

Vehicle Service Group (VSG) fa parte del segmento Sistemi Ingegnerizzati di Dover Corporation, ed è un leader riconosciuto, diversificato e dinamico a livello mondiale nel settore della manutenzione veicoli. VSG comprende 8 importanti marchi di sollevamento veicoli, Servizio pneumatici e attrezzature per la carrozzeria: Rotary, Ravaglioli, Space, Chief, Forward, Direct-Lift, Revolution e Hanmecson. Con sede a Downers Grove, Illinois USA, VSG ha attività in tutto il mondo, inclusi i centri di produzione certificati ISO9001 in Nord America, Europa e Asia. Ulteriori informazioni sono disponibili sul sito www.vsgdover.com.

Per maggiori informazioni contattare:

Wolf-Erik Schmitt
Director of Marketing & Communication VSG EMEA
+49.176.11923374
wschmitt@vsgdover.com

RAV Italy

Ravaglioli S.p.A.

Via Primo Maggio 3
Pontecchio Marconi
40037 Sasso Marconi BO

☎ +39.051.6781511
☎ +39.051.846349
✉ rav@ravaglioli.com

RAV France

RAV France SARL

4, Rue Longue Raie
ZAC de la Tremblaie
91220 Le Plessis Pâté

☎ +33.1.60.86.88.16
☎ +33.1.60.86.82.04
✉ rav@ravfrance.fr

RAV Germany

BlitzRotary GmbH

Hüfinger Straße 55
78199 Bräunlingen
Germany

☎ +49.771.9233.0
☎ +49.771.9233.99
✉ ravd@ravaglioli.com

RAV UK

Vehicle Service Group UK Ltd

3 Fourth Avenue,
Bluebridge Industrial Estate
Halstead, Essex, CO9 2SY, UK

☎ +44.1787.477711
☎ +44.1787.477720
✉ rav@ravaglioli.com



Logo-VSG-BI



Logo-RAV-Long-Vers-BI



Ravaglioli-KBI-Series-Hero



Scissor-lift-KBI-Series-MI

RAV Italy

Ravaglioli S.p.A.

Via Primo Maggio 3
Pontecchio Marconi
40037 Sasso Marconi BO

☎ +39.051.6781511
☎ +39.051.846349
✉ rav@ravaglioli.com

RAV France

RAV France SARL

4, Rue Longue Raie
ZAC de la Tremblaie
91220 Le Plessis Pâté

☎ +33.1.60.86.88.16
☎ +33.1.60.86.82.04
✉ rav@ravfrance.fr

RAV Germany

BlitzRotary GmbH

Hüfinger Straße 55
78199 Bräunlingen
Germany

☎ +49.771.9233.0
☎ +49.771.9233.99
✉ ravid@ravaglioli.com

RAV UK

Vehicle Service Group UK Ltd

3 Fourth Avenue,
Bluebridge Industrial Estate
Halstead, Essex, CO9 2SY, UK

☎ +44.1787.477711
☎ +44.1787.477720
✉ rav@ravaglioli.com

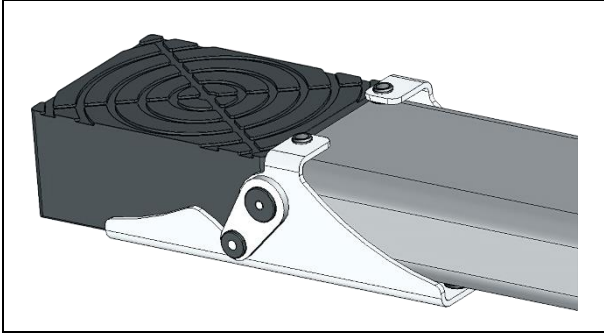

Scissor-lift-KBI-Series-arms-DI



Scissor-lift-KBI-Series-MI-02

RAV Italy

Ravaglioli S.p.A.

Via Primo Maggio 3
Pontecchio Marconi
40037 Sasso Marconi BO

+39.051.6781511
+39.051.846349
rav@ravaglioli.com

RAV France

RAV France SARL

4, Rue Longue Raie
ZAC de la Tremblaie
91220 Le Plessis Pâté

+33.1.60.86.88.16
+33.1.60.86.82.04
rav@ravfrance.fr

RAV Germany

BlitzRotary GmbH

Hüfinger Straße 55
78199 Bräunlingen
Germany

+49.771.9233.0
+49.771.9233.99
ravd@ravaglioli.com

RAV UK

Vehicle Service Group UK Ltd

3 Fourth Avenue,
Bluebridge Industrial Estate
Halstead, Essex, CO9 2SY, UK

+44.1787.477711
+44.1787.477720
rav@ravaglioli.com